



MONOBLOC DRIVE 20TX

Serie

MONOBLOC DRIVE

Edición

4/25

Modelos

AOWD MB AT20T

APP Warmlink



CONTENIDO

1	Prefacio	1
2	Precaución de seguridad	2
	(1) Marcar notas	2
	(2) Icono Notas	2
	(3) Advertencia	3
	(4) Atención	4
3	Especificación	5
	(1) Aspecto y estructura de la bomba de calor	5
	(2) Los datos de la unidad	5
	(3) Dimensión de la unidad	6
4	Instalación	7
	(1) Aplicación de la bomba de calor	7
	(2) Elegir una bomba de calor adecuada	8
	(3) Método de instalación	8
	(4) Lugar de instalación	9
	(5) Carga de refrigerante	9
	(6) Conexión del bucle de agua	10
	(7) Conexión de alimentación	10
	(8) Ubicación de la unidad	10
	(9) Tránsito	11
	(10) Trial Running	11
5	Funcionamiento y uso	12
	(1) Visualización y función de la interfaz principal	12
	(2) Ajuste de la visualización y la función de la interfaz	21
	(3) Visualización de la interfaz de estado	35
	(4) Lista de parámetros y tabla de desglose	36
	(5) Diagrama de interfaz	40
6	Anexo	44
	(1) Anexo 1	44
	(2) Anexo 2	45
	(3) Anexo 3	46

Prefacio

■ Con el fin de ofrecer a los clientes un producto de alta calidad, gran fiabilidad y buena versatilidad, esta bomba de calor se fabrica siguiendo estrictas normas de diseño y fabricación.

Este manual incluye toda la información necesaria sobre instalación, depuración, descarga y mantenimiento. Lea atentamente este manual antes de abrir o realizar el mantenimiento de la unidad.

El fabricante de este producto no se hace responsable si alguien resulta herido o la unidad sufre daños, como resultado de instalación incorrecta, depuración, mantenimiento innecesario que no se ajuste a este manual.

La unidad debe ser instalada por personal cualificado.

■ Para conservar la garantía, es imprescindible seguir en todo momento las instrucciones que se indican a continuación. La unidad sólo puede ser abierta o reparada por un instalador cualificado o un distribuidor autorizado.

—El mantenimiento y el funcionamiento deben realizarse de acuerdo con el tiempo y la frecuencia recomendados, tal y como se indica en este manual.

—Utilice únicamente piezas de repuesto originales.

El incumplimiento de estas recomendaciones invalidará la garantía de .

■ La bomba de calor de agua de fuente de aire con inversor es un tipo de equipo de alta eficiencia, que ahorra energía y es respetuoso con el medio ambiente. Puede funcionar con cualquier tipo de unidad interior, como un fan coil, un radiador o un tubo de calefacción por suelo radiante, proporcionando agua caliente o caliente. Una unidad de bomba de calor monobloque también puede funcionar con varias unidades interiores.

La unidad de bomba de calor de agua con fuente de aire está diseñada para tener recuperación de calor mediante el uso de un supercalentador que puede proporcionar agua caliente para fines sanitarios.

Esta serie de unidades de bomba de calor posee las siguientes características:

1 Control avanzado

El controlador basado en un microordenador PC está a disposición de los usuarios para revisar o ajustar los parámetros de funcionamiento de la bomba de calor. El sistema de control centralizado puede controlar varias unidades mediante un PC.

2 Buen aspecto

La bomba de calor tiene un diseño muy atractivo. El monobloque tiene la bomba de agua incluida que es muy fácil para la instalación.

3 Instalación flexible

La unidad tiene una estructura inteligente con un cuerpo compacto, sólo se necesita una simple instalación al aire libre.

4 Funcionamiento silencioso

El compresor, el ventilador y la bomba de agua de alta calidad y eficiencia se utilizan para garantizar el bajo nivel de ruido con aislamiento.

5 Buena tasa de intercambio de calor

La unidad de bomba de calor utiliza un intercambiador de calor de diseño especial para mejorar la eficiencia total.



6 Amplio campo de trabajo

Esta serie de bombas de calor está diseñada para funcionar en diferentes condiciones de trabajo, desde -15 grados para calefacción.



Precaución de seguridad

Para prevenir a los usuarios y a otros de los daños de esta unidad, y evitar daños en la unidad u otras propiedades, y utilizar la bomba de calor correctamente, por favor lea este manual cuidadosamente y entienda la siguiente información correctamente.



Marcar Notas



Mark	Significado
 ADVERTENCIA	Una operación incorrecta puede causar la muerte o lesiones graves a las personas.
 ATENCIÓN	Una operación incorrecta puede provocar daños a las personas o pérdidas de material.



Notas de iconos

Icono	Significado
	Prohibición. Lo que está prohibido estará cerca de este icono
	Aplicación obligatoria. Deben adoptarse las medidas enumeradas.
	ATENCIÓN (incluya ADVERTENCIA) Por favor, preste atención a lo que se indica.

Advertencia

Instalación	Significado
 Se requiere un instalador profesional.	La bomba de calor debe ser instalada por personal cualificado, para evitar una instalación incorrecta que pueda provocar fugas de agua, descargas eléctricas o incendios.
 Se requiere toma de tierra	Asegúrese de que la unidad y la conexión de alimentación tener una buena toma de tierra, de lo contrario puede provocar una descarga eléctrica.

Operación	Significado
 PROHIBICIÓN	NO introduzca los dedos ni otras personas en los ventiladores ni en el evaporador de la unidad, de lo contrario podría sufrir daños.
 Cortar la corriente	Si se detecta algún problema u olor extraño, es necesario cortar el suministro eléctrico para detener la unidad. Si sigue funcionando puede provocar un cortocircuito o un incendio.



Trasladar y reparar	Significado
 Confíe en	Cuando sea necesario trasladar o instalar de nuevo la bomba de calor, por favor, confíe su realización a un distribuidor o a una persona cualificada. Una instalación incorrecta provocará fugas de agua, descargas eléctricas, lesiones o incendios.
 Confíe en	Está prohibido reparar la unidad por el propio usuario, de lo contrario podría producirse una descarga eléctrica o un incendio.
 Prohibir	Cuando sea necesario reparar la bomba de calor, confíe la reparación a un distribuidor o a una persona cualificada. Los movimientos o reparaciones inadecuados en la unidad pueden provocar fugas de agua, descargas eléctricas, lesiones o incendios.



No utilice medios para acelerar el proceso de descongelación o para limpiar, que no sean los recomendados por el fabricante.

El aparato debe almacenarse en una habitación e instalarse en un entorno sin fuentes de ignición en funcionamiento continuo o potenciales (por ejemplo: llamas abiertas, un aparato de gas en funcionamiento o un calentador eléctrico en funcionamiento o chispa eléctrica u objeto caliente).

ATENCIÓN

Instalación	Significado
 Lugar de instalación	La unidad NO PUEDE instalarse cerca de gas inflamable. Si se produce una fuga de gas, puede producirse un incendio.
 Fijar la unidad	Asegúrese de que el sótano de la bomba de calor es lo suficientemente fuerte, para evitar cualquier descenso o caída de la unidad.
 Necesita disyuntor	Asegúrese de que hay un disyuntor para la unidad, la falta de disyuntor puede provocar una descarga eléctrica o un incendio.

Operación	Significado
 Comprobar el sótano de la instalación	Por favor, compruebe el sótano de instalación en un período (un mes), para evitar cualquier disminución o daño en el sótano, lo que puede dañar a las personas o dañar la unidad.
 Desconectar la alimentación	Desconecte la alimentación para su limpieza o mantenimiento.
 Prohibición	Está prohibido utilizar cobre o hierro como fusible. El fusible adecuado para la bomba de calor debe ser instalado por un electricista.
 Prohibición	Está prohibido pulverizar el gas inflamable a la bomba de calor, ya que puede provocar un incendio.

1. Aspecto y estructura de la bomba de calor

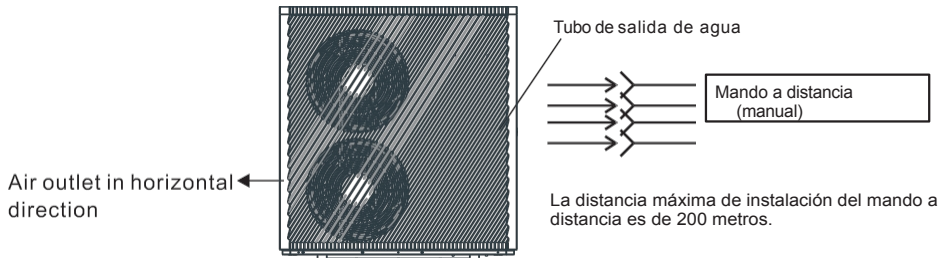

2. Los datos de la unidad

*** REFRIGERANTE : R290

Modelo		AOWD MB AT20T
Capacidad de calefacción	kW	7.61~27.94
Potencia de calefacción	kW	2.22~8.14
Capacidad de refrigeración	kW	6.01~18.04
Entrada de potencia de refrigeración	kW	2.86~8.59
Capacidad de agua caliente	kW	10.09~37.00
Entrada de potencia de agua caliente	KW	3.06~11.23
Potencia máxima de entrada	KW	12.59
Corriente máxima de entrada	A	19.25
Fuente de alimentación		380~415V/3N~/50Hz
Cantidad de compresores		1
Modelo de compresor		Rotary
Cantidad de ventiladores		2
Entrada de alimentación del ventilador	W	75
Velocidad de rotación del ventilador	RPM	600
Entrada de la bomba de agua	W	160
Ruido	dB(A)	52
Conexión de agua	pulgada	1.25
Caudal de agua	m3/h	3.4
Pérdida de carga interna del agua	kPa	47
Presión Disponible	m	4
Dimensiones netas de la unidad LxWxH)	mm	1247×540×1332
Dimensiones de envío de la unidad LxWxH	mm	1370×560×1350
Peso neto	kg	189
Peso del envío	kg	225
REFRIGERANTE	kg	R2901.8kg

Condiciones de funcionamiento de la refrigeración:(DBWB) 35°C /24°C, (Salida/Entrada)7°C/12°C.

Condiciones de funcionamiento de la calefacción: (DB/WB) 7°C /6°C, (Salida/Entrada) 35°C/30°C

Condiciones de funcionamiento del agua caliente: (DB/WB) 20°C/15°C, Circulación de la temperatura del tanque de agua desde 15°C a 55°C

BS EN 14511-1-2013 Acondicionador de aire, máquina de refrigeración líquida completa, compresor eléctrico. Parte2:

Condiciones de ensayo Parte3:Método de ensayo Parte4:Requisitos relacionados.

3. Unidad dimensión

Modelos:AOWD MB AT20T

Unidad:mm

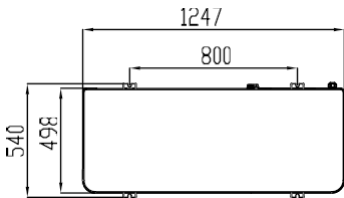
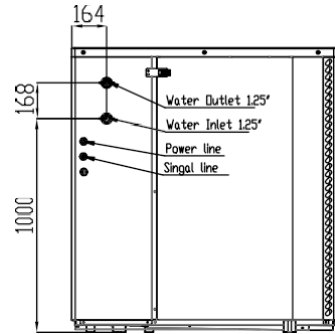
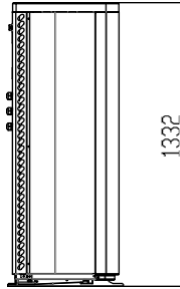
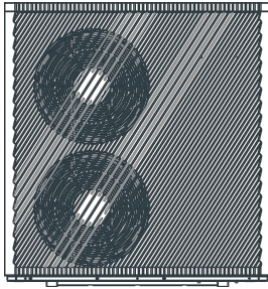

Instalación

Características de la unidad

1. Intercambiador de calor de placas

Utilice el eficiente intercambiador de calor SWEP, de pequeño tamaño y alta eficiencia.

2. Refrigerante ecológico

Utilice el refrigerante R290 de nueva generación, respetuoso con el medio ambiente y inocuo para la capa de ozono.

3. Calefacción en ambientes fríos

La unidad, con un diseño optimizado, puede calentar con normalidad incluso a una temperatura ambiente de $-25\text{ }^{\circ}\text{C}$.

4. Carga de refrigerante

La bomba de calor no tiene refrigerante y, en su lugar, se llena con nitrógeno a alta presión al salir de fábrica. Antes de su uso, recuerde seguir el manual de instrucciones para la carga del refrigerante.

5. Entorno de instalación

El refrigerante R290 es inflamable y explosivo, por lo que está prohibido su uso en entornos con fuentes de ignición operativas o potenciales.

1 Aplicación de la bomba de calor

1.1 Calefacción/refrigeración doméstica+ Agua caliente sanitaria

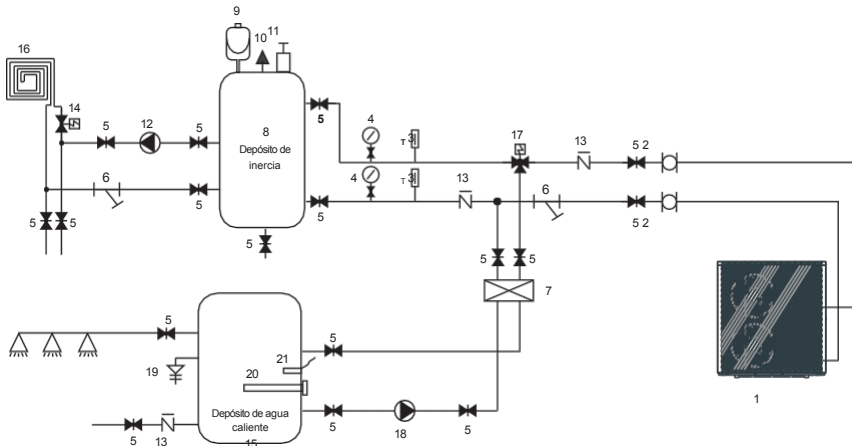

1	Bomba de calor	10	Válvula de alivio	19	Válvula PT
2	Tubo flexible	11	Válvula de purga de aire	20	Calentador eléctrico
3	Termómetro	12	Bomba de agua para calefacción por suelo radiante	21	Sensor de agua caliente
4	Manómetro	13	Válvula de retención		
5	Válvula de cierre	14	Válvula de suelo radiante		
6	Filtro de agua tipo Y	15	Depósito de agua caliente		
7	Intercambiador de placas	16	Tubo de calefacción de suelo/ventilador		
8	Depósito de inercia	17	Válvula de agua caliente		
9	Depósito de expansión	18	Bomba de agua caliente		

Observación: Los artículos 17, 18, 20, 21 pueden conectarse con bomba de calor.

1.2 Calefacción/refrigeración doméstica incluye depósito de inercia

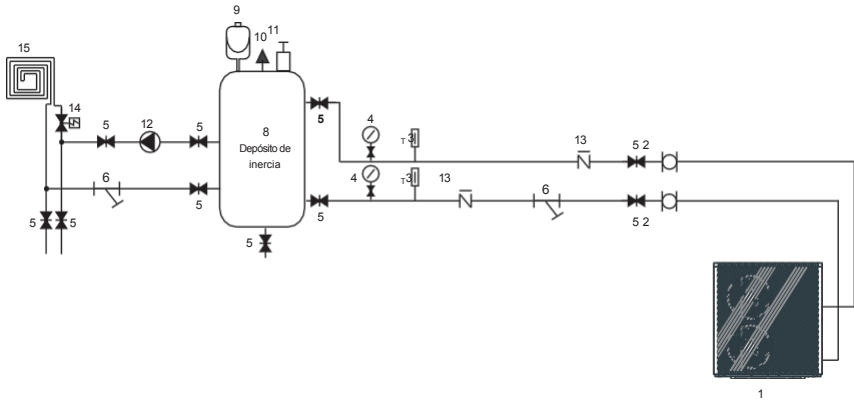

1	Bomba de calor	7	Intercambiador de placas	13	Válvula de retención
2	Tubo flexible	8	Depósito de inercia	14	Válvula de suelo radiado
3	Termómetro	9	Depósito de expansión	15	Tubo de calefacción de suelo/ventiladorconvector
4	Manómetro	10	Válvula de alivio		
5	Válvula de cierre	11	Válvula de purga de aire		
6	Filtro de agua tipo Y	12	Bomba de agua para calefacción por suelo radiante		

2 Elija una unidad de bomba de calor adecuada

2.1 Basándose en las condiciones climáticas locales, las características de la construcción y el nivel de aislamiento, calcule la capacidad de refrigeración(calefacción) necesaria por metro cuadrado.

2.2 Determine la capacidad total que necesitará la construcción.

2.3 En función de la capacidad total necesaria, elija el modelo adecuado consultando las características de la bomba de calor que se indican a continuación:

Características de la bomba de calor

● En la unidad de solo refrigeración, la temperatura de salida del agua fría es de 5-15 °C y la temperatura ambiente máxima es de 43 °C. En la unidad de calefacción y refrigeración, la temperatura de salida del agua fría es de 5-15 °C y la temperatura ambiente máxima es de 43 °C. En la unidad de calefacción, la temperatura de entrada del agua caliente es de 40-50 °C y la temperatura ambiente mínima es de -25 °C.

● Aplicación de la unidad

La bomba de calor de agua con fuente de aire inverter se utiliza en viviendas, oficinas, hoteles, etc., donde se requiere calefacción o refrigeración por separado, y cada área debe ser controlada.

3 Método de instalación

La bomba de calor puede instalarse en el sótano de hormigón mediante tornillos de expansión, o en un bastidor de acero con patas de goma que puede colocarse en el suelo o en el tejado de la vivienda.

Asegúrese de que la unidad está colocada horizontalmente.

4 Lugar de instalación

- La unidad se puede instalar en cualquier lugar al aire libre que puede llevar la máquina pesada como terraza, techo de la casa, suelo y así sucesivamente.
- El local debe tener buena ventilación.
- El lugar está libre de radiación térmica y otras llamas de fuego.
- En invierno, se necesita un paño para proteger la bomba de calor de la nieve.
- No debe haber obstáculos cerca de la entrada y salida de aire de la bomba de calor.
- Un lugar en el que no sople aire fuerte.
- Debe haber un canal de agua alrededor de la bomba de calor para drenar el agua de condensación.
- Debe haber espacio suficiente alrededor de la unidad para su mantenimiento.
- Un lugar alejado de fuentes de ignición en funcionamiento o potenciales (por ejemplo: llamas abiertas, un aparato de gas en funcionamiento o un calentador eléctrico en funcionamiento o chispa eléctrica u objeto caliente).

5 Carga de refrigerante

La bomba de calor está cargada con refrigerante R290, pero si es necesario cargarla siga estos pasos para cargar refrigerante R290.

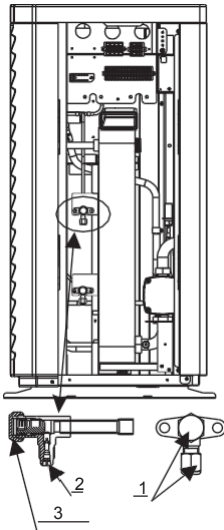

Señales de válvula de cierre: Baja presión

5.1 Preparativos :

5.1.1 Por favor, haga la carga de refrigerante en un ambiente bien ventilado

5.1.2 Mantener alejado de llamas abiertas o fuentes potenciales de incendio.

5.1.3 Desconecte la alimentación eléctrica de la bomba de calor.

5.1.4 Compruebe cuidadosamente la placa de características de la bomba de calor y cárguela estrictamente según la cantidad indicada en la etiqueta.

5.2. Compruebe la presión del gas nitrógeno en el interior del sistema. La bomba de calor ha cargado aproximadamente 30 Bar de presión de gas nitrógeno en el interior del sistema, por favor, compruebe si todavía hay nitrógeno a alta presión antes de cargar el refrigerante, de lo contrario, compruebe el punto de fuga. (Use una llave para quitar la tuerca de sellado 1 y 3, use una llave hexagonal interior de 5mm abra la válvula 2. Si puede soplar el gas a alta presión entonces la bomba de calor no tiene fugas).

5.3. Utilice una llave hexagonal interior de 5 mm para abrir la válvula 2 y liberar todo el gas nitrógeno del interior del sistema.

5.4. Conecte la bomba de vacío con la válvula 2, mantenga la bomba de vacío en funcionamiento hasta que la presión absoluta sea inferior a 30Pa o el tiempo de funcionamiento sea superior a una hora.

5.5. Mantenga el refrigerante en estado líquido cuando lo cargue y siga estrictamente la cantidad indicada en la etiqueta.

5.6. Termine la carga, cierre la válvula 2 y enrosque la tuerca de cierre 1 y 3.

6 Bucle de agua conexión

Preste atención a las siguientes cuestiones cuando conecte la tubería de agua:

- Intente reducir la resistencia al agua de las tuberías.
- Las tuberías deben estar limpias y libres de suciedad y bloqueos. Hay que realizar una prueba de estanqueidad para asegurarse de que no hay fugas de agua. A continuación, se puede proceder al aislamiento.
- Atención, la tubería debe probarse a presión por separado. NO lo pruebe juntos con la bomba de calor.
- Debe haber un depósito de expansión en el punto superior del circuito de agua, y el nivel de agua en el depósito debe ser al menos 0,5 metros más alto que el punto superior del circuito de agua.
- El interruptor de flujo está instalado en el interior de la bomba de calor, compruebe que el cableado y la acción del interruptor es normal y está controlada por el controlador.
- Intente evitar que quede aire en el interior de la tubería de agua, y debe haber una salida de aire en el punto superior del circuito de agua.
- Debe haber termómetro y medidor de presión en la entrada y salida de agua, para facilitar la inspección durante el funcionamiento.

7 Fuente de alimentación conexión

- Abra el panel frontal y el acceso a la fuente de alimentación.
- La fuente de alimentación debe pasar por el acceso de cables y conectarse a los terminales de alimentación de la caja de control. A continuación, conecte los enchufes de cable de 3 señales del controlador de cable y del controlador principal.
- Si se necesita la bomba de agua exterior, inserte el cable de alimentación en el cable acceder también y conectar a los terminales de la bomba de agua.
- Si es necesario controlar un calefactor auxiliar adicional mediante el controlador de la bomba de calor, el relé (o la alimentación) del calefactor auxiliar debe conectarse a la salida correspondiente del controlador.

8 Ubicación de la unidad

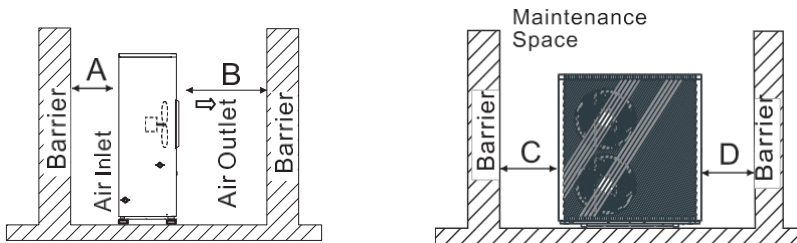

The picture shows the location of horizontal air outlet unit



Attention

Requirements
A>500mm ; B>1500mm ;
C>1000mm ; D>500mm

The minimum ventilation distance in diagram 1

9 Tránsito

Cuando sea necesario colgar la unidad durante la instalación, se necesita un cable de 8 metros, y debe haber material blando entre el cable y la unidad para evitar daños a el armario de la bomba de calor. (Véase la imagen 1)



Foto 1



ADVERTENCIA

NO toque el intercambiador de calor de la bomba de calor con los dedos u otros objetos. !

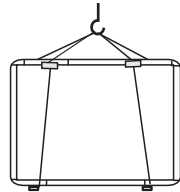
10 Prueba de funcionamiento

Inspección antes de la marcha de prueba

- Compruebe la unidad interior y asegúrese de que la conexión de las tuberías es correcta y de que las válvulas correspondientes están abiertas.
- Compruebe el bucle de agua, para asegurarse de que el agua en el interior del depósito de expansión es suficiente, el suministro de agua es bueno, el circuito de agua está lleno de agua y sin aire. Asegúrese también de que la tubería de agua está bien aislada.
- Compruebe el cableado eléctrico. Asegúrese de que la tensión de alimentación es normal, los tornillos están apretados, el cableado se ha realizado de acuerdo con el diagrama y la toma de tierra está conectada.
- Compruebe la unidad de la bomba de calor, incluidos todos los tornillos y piezas de la bomba de calor, para ver si están en buen estado. Cuando se encienda, revise el indicador del controlador para ver si hay alguna indicación de fallo. El manómetro de gas se puede conectar a la válvula de retención para ver la presión alta (o baja) del sistema durante el funcionamiento de prueba.

Prueba de funcionamiento

- Ponga en marcha la bomba de calor pulsando la tecla "ON" del controlador. Compruebe si la bomba de agua está funcionando, si funciona normalmente habrá 0,2 MPa en el medidor de presión de agua.
- Cuando la bomba de agua funcione durante 1 minuto, el compresor se pondrá en marcha. Escuche si el compresor emite un sonido extraño. Si se produce un sonido anormal, detenga la unidad y compruebe el compresor. Si el compresor funciona bien, busque el medidor de presión del refrigerante.
- A continuación, compruebe si la entrada de alimentación y la corriente de funcionamiento se ajustan a lo indicado en el manual. Si no es así, deténgase y compruébelo.
- Ajuste las válvulas del circuito de agua, para asegurarse de que el suministro de agua caliente (fría) a cada puerta es bueno y cumple los requisitos de calefacción (o refrigeración).
- Compruebe si la temperatura del agua de salida es estable.
- Los parámetros del controlador son fijados por la fábrica, no está permitido cambiarlos por el propio usuario.

1. Visualización de la interfaz principal y función



Clave	Función
①	Botón de bloqueo de pantalla: Puede realizar varias operaciones en la pantalla cuando el bloqueo está abierto, pero no puede manejar la pantalla cuando el bloqueo está cerrado. Después de bloquear la pantalla, pulse el botón de bloqueo de pantalla e introduzca la contraseña "22" para desbloquear la pantalla.
④	Botón de encendido/apagado: cuando el botón se muestra en azul, significa que está encendido, y cambiará a blanco al pulsarlo y pasará a estar apagado.
⑤	Botón de ajuste de la temperatura objetivo. Al pulsar el botón, la unidad entrará en la interfaz de ajuste de la temperatura objetivo, lo que le permitirá ajustar la temperatura objetivo del modo actual.
⑬	Botón de selección de modo. Al pulsar el botón, la unidad entrará en la interfaz de selección de modo, lo que le permitirá ajustar el modo. Hay cinco modos: calefacción, refrigeración, agua caliente, agua caliente+ refrigeración, agua caliente+ calefacción.

Funcionamiento y uso

Icono	Función
②	Icono de la interfaz principal: Indica que la página actual es la interfaz principal.
③	Temperatura de ACS: La unidad está en modo ACS cuando se muestra este icono, de lo contrario este icono no se muestra.
⑥	Temperatura de entrada: Muestra la temperatura de control: Salida, Sala, Tanque intermedio, Entrada
⑦	Temperatura objetivo: Muestra la temperatura objetivo del modo actual.
⑧	Icono de fallo: Este icono se mostrará cuando la unidad falle, entonces la pantalla entrará en la interfaz de registro de fallos después de tocar este icono.
⑨	Icono de desescarche: Este icono se mostrará cuando la unidad entre en la función de desescarche.
⑩	Icono del temporizador de silencio: Este icono se mostrará después de que la función de temporizador de silencio se habilite.
⑪	Icono del temporizador de encendido/apagado: Este icono se mostrará después de activar la función de temporizador de encendido/apagado.
⑫	Icono del temporizador de modo&temp.&potencia: Este icono se mostrará cuando entre en este temporizador
⑬	Icono SG Ready: Este icono se mostrará cuando entre en SG Ready, SG Ready incluye cinco modos: Modo Solar Reposo, Modo Solar Bajo, Modo Solar Medio, Modo Solar Alto, Modo Normal.
⑭	Temperatura ambiente: Muestra la temperatura ambiente actual.
⑮	Hora del sistema: Muestra la hora actual en tiempo real. La hora se puede cambiar según sea necesario.
⑯	Icono de modo de funcionamiento: representa que la unidad está funcionando actualmente en modo ACS+calefacción. Existen cinco modos: calefacción, refrigeración, agua caliente, ACS+refrigeración, ACS+calefacción.

1.1 Encendido y apagado

Como muestra la interfaz principal

- (1) Al apagar la interfaz (la tecla de encendido/apagado está en blanco), pulse la tecla de encendido/apagado para encender la máquina.

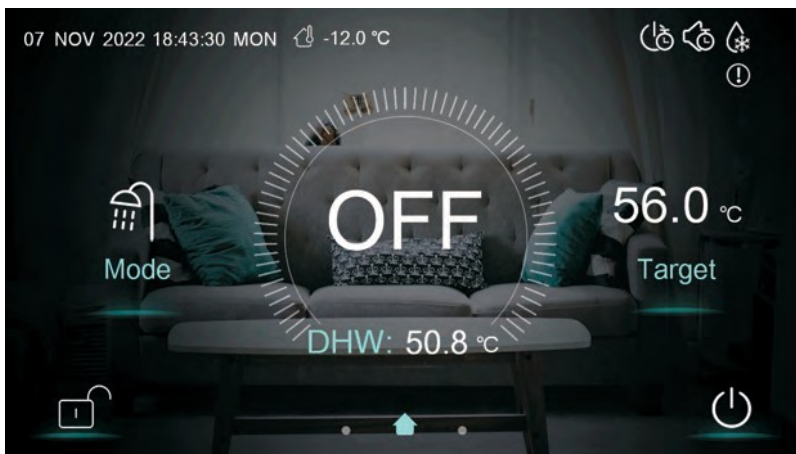

- (2) En la interfaz de arranque (la tecla de encendido/apagado está en azul), pulse la tecla de encendido/apagado para apagar la máquina.

1.2 Conmutador de modo

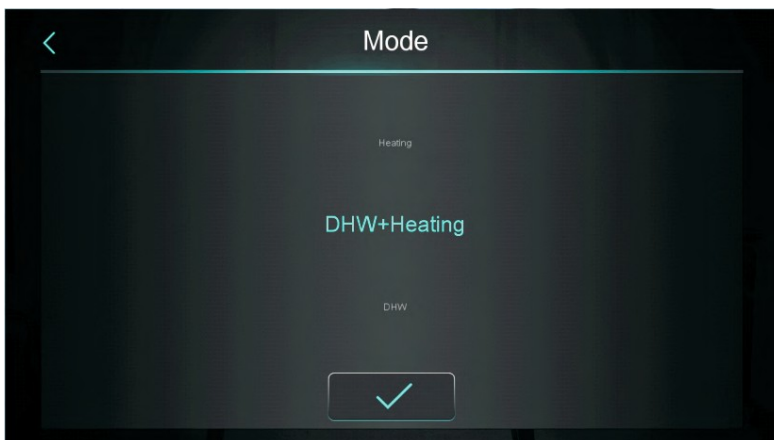

Hay cinco modos que se pueden seleccionar tras deslizar el icono de modo.

- (1) seleccionando el icono del modo ACS, la pantalla cambiará a la interfaz de este modo;
- (2) seleccionando el icono del modo de calefacción, la pantalla cambiará a la interfaz de este modo;
- (3) seleccionando el icono del modo de refrigeración, la pantalla cambiará a la interfaz de este modo;
- (4) seleccionando el icono del modo ACS+Calefacción, la pantalla cambiará a la interfaz del modo ACS+Calefacción;
- (5) seleccionando el icono de modo ACS+refrigeración, la pantalla cambiará a la interfaz de modo ACS+refrigeración;

Nota: a) Si el modelo de máquina que ha adquirido no tiene función de refrigeración, no se mostrará la tecla del modo de refrigeración.

b) Si el modelo de máquina que ha adquirido no tiene función de agua caliente, no se mostrará la tecla de la función de agua caliente.

c) Si el modelo de máquina que ha adquirido sólo tiene función de ACS, la interfaz de modo

d) sólo muestra el icono de ACS.

1.3 Ajuste de la temperatura objetivo

1.3.1 Desactivar control de zona

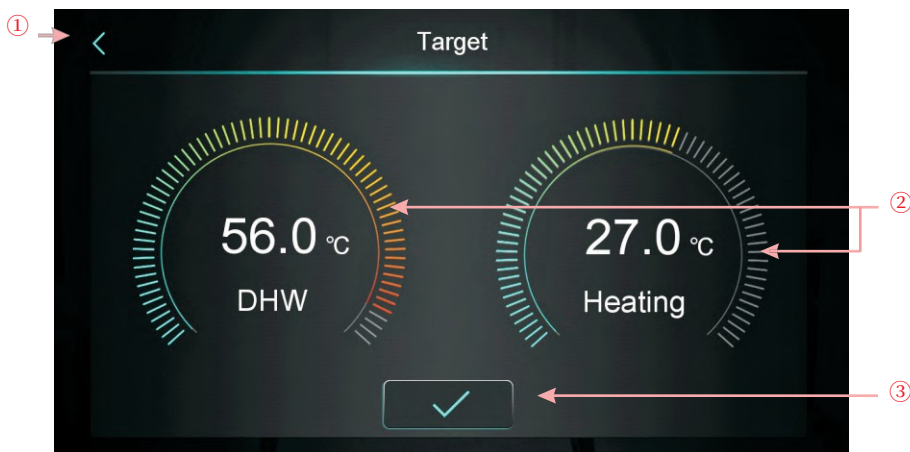

(1) Tocando ①, el controlador de cables vuelve a la interfaz principal;

(2) Deslizando ②, la temperatura objetivo puede ajustarse en el sentido de las agujas del reloj o en sentido contrario.

(3) Tocando ③, se puede guardar la temperatura objetivo.

Nota: Cuando controle la temperatura ambiente, haga clic en la pantalla de temperatura ambiente de la interfaz principal para acceder a la página de ajuste de la temperatura ambiente objetivo y deslice el ajuste para establecer la temperatura ambiente objetivo.

1.3.2 Activar control de zona

1.3.2.1 Modo calefacción Control multizona

En modo calefacción o ACS+calefacción, pulse " " para acceder a la interfaz de la función multizona:

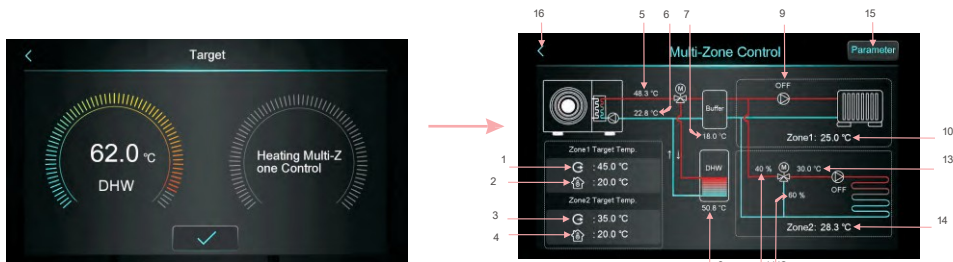

1	Muestra la temperatura objetivo de salida en la zona 1/temperatura objetivo del agua de salida después de la compensación
2	Muestra la temperatura objetivo de la habitación en la zona 1
3	Muestra la temperatura objetivo de salida en la zona 1/temperatura objetivo del agua de salida después de la compensación
4	Muestra la temperatura objetivo de la habitación en la zona 2
5	Visualización de la temperatura del agua de salida
6	Visualización de la temperatura del agua de entrada
7	Cuando H25=control del depósito de inercia, visualización de la temperatura del depósito de inercia Cuando H25≠ control del depósito de inercia, la pantalla mostrará --- , y Buffer se convertirá en "Not used".
8	Pantalla Temperatura del depósito
9	Cuando se enciende la bomba de la zona 1, aparece "ON", de lo contrario aparece "OFF".
10	Muestra la temperatura ambiente de la zona 1. Cuando Z01=7/9, significa que la unidad está conectada al termostato de conmutación pasiva, y la unidad sólo recibirá la señal, cuando el termostato pida a la unidad que se encienda, entonces aquí se mostrará Zona1: Start, de lo contrario, mostrará Zona1:Stop.
11	Muestra el porcentaje de pasos de la válvula mezcladora de la zona 2.
12	Indicación 100 - el porcentaje de pasos de la válvula mezcladora de la zona 2
13	Visualización de la temperatura del agua de mezcla de la zona 2
14	Muestra la temperatura ambiente de la zona 2. Cuando Z01=8/9, significa que la unidad está conectada al termostato de conmutación pasiva, y la unidad sólo recibirá la señal, cuando el termostato pida a la unidad que se encienda, entonces aquí se mostrará Zona2: Start, de lo contrario, mostrará Zona2:Stop.
15	Después de hacer clic, introduzca la contraseña 22, entrará en la lista de parámetros de la función multizona.
16	Haga clic para volver a la pantalla principal.

Funcionamiento y uso

1) Interfaz de ajuste de la temperatura objetivo de la zona 1

Haga clic en "G :45.0 °C / RT :20.0 °C" para introducir la temperatura objetivo en la zona 1:



Número	Nombre clave	Función clave
①	Zona 1 Fijar objetivo WT	Haga clic para ajustar la temperatura objetivo del agua de salida de la zona 1
②	Zona 1 Objetivo RT	Haga clic para ajustar la temperatura objetivo de la habitación de la zona 1, cuando Z01=4/5/6/7/8/9, aparece "/".
③	Zona 1 AT-WT Compensación	Haga clic para introducir la curva de compensación meteorológica de la zona 1. Cuando la compensación meteorológica de la zona 1 esté desactivada, se mostrará No utilizado. Habilitar para mostrar la temperatura compensada. Condición de activación: Z01=1/3/4/6/7/9 y Z16=1

Curva de compensación meteorológica de la zona 1

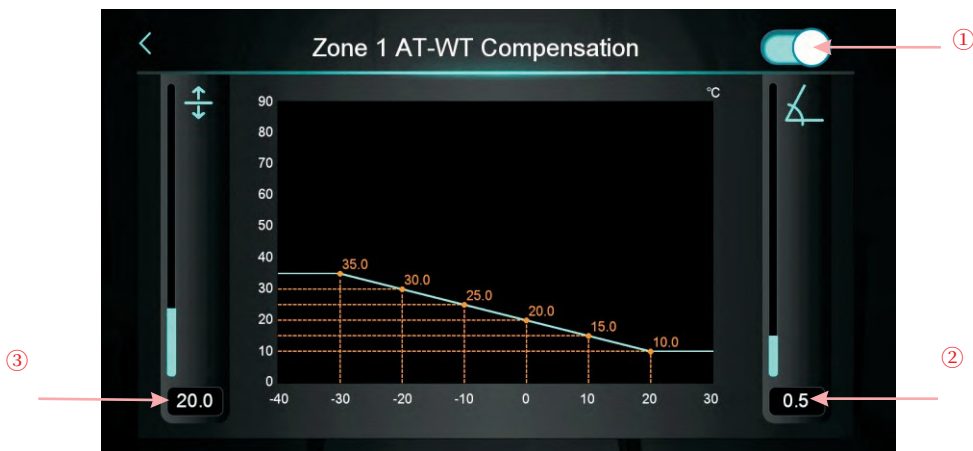

Número	Nombre clave	Función clave
①	Activar tecla	Botón de activación de la compensación meteorológica.
②	Pendiente	Ajuste la pendiente deslizando hacia arriba y hacia abajo o pulsando sobre el valor
③	Desplazamiento	Ajuste el desplazamiento deslizando hacia arriba y hacia abajo o pulsando sobre el valor

Fórmula de cálculo Celsius: Temp. compensada= -Slope*Current AT+ Offset
 Fórmula de cálculo Fahrenheit: Objetivo compensado= -Slope*(Current AT-32)+ Offset

2) Interfaz de ajuste de la temperatura objetivo de la zona 2

Haga clic en "  " para introducir la temperatura objetivo en la zona 2:

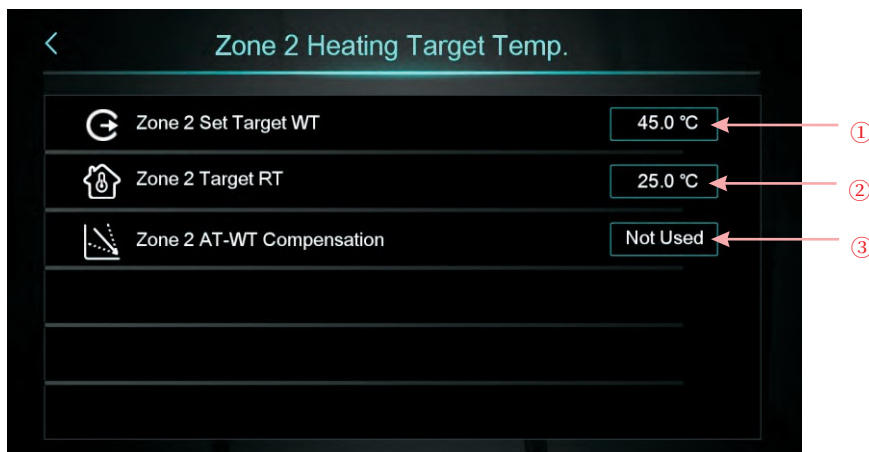

Número	Nombre clave	Función clave
①	Zona 2 Fijar objetivo WT	Haga clic para ajustar la temperatura objetivo del agua de salida de la zona 2
②	Zona 2 Objetivo RT	Haga clic para ajustar la temperatura objetivo de la habitación de la zona 2. Cuando la compensación meteorológica de la zona 2 está desactivada, se mostrará "No utilizado".
③	Zona 2 AT-WT Compensación	Haga clic para introducir la curva de compensación meteorológica de la zona 2. Cuando la compensación meteorológica de la zona 2 está desactivada, se mostrará No utilizado. Habilitar para mostrar la temperatura compensada. Condición de activación: Z01=2/3/5/6/8/9 y Z17=1

Funcionamiento y uso

Curva de compensación meteorológica de la zona 2

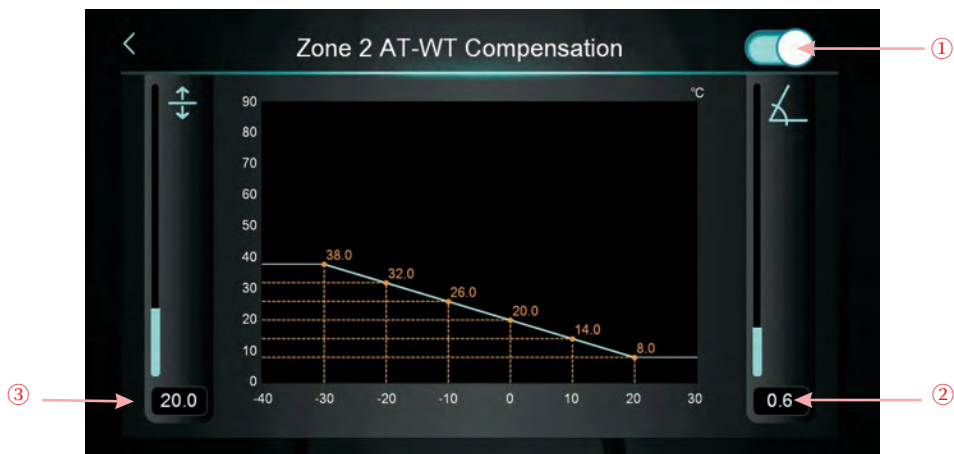

Número	Nombre clave	Función clave
①	Activar tecla	Botón de activación de la compensación meteorológica.
②	Pendiente	Ajuste la pendiente deslizando hacia arriba y hacia abajo o pulsando sobre el valor
③	Desplazamiento	Ajuste el desplazamiento deslizando hacia arriba y hacia abajo o pulsando sobre el valor

3) Parámetros de la función de control de zona

Pulse " **Parameter** " introduzca la contraseña 22 para acceder a la función de control de zona parameters□

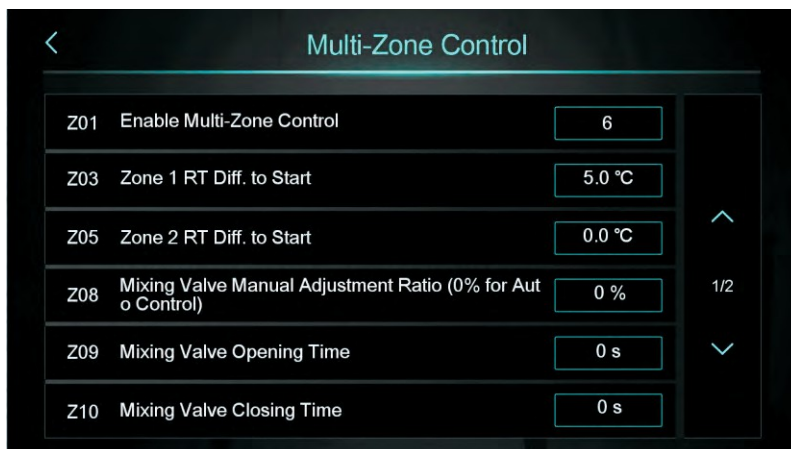

Funcionamiento y uso

A : Set Z01 para cambiar la interfaz de control de la zona principal.

Cuando Z01=0, significa desactivar la zona 1 y la zona 2, mostrar No Usado;

Cuando Z01=2/5/8, significa desactivar la Zona 1, la Zona 1 mostrará Zona 1 No Utilizada;

Cuando Z01=1/4/7, significa deshabilitar Zona 2, Zona 2 mostrará Zona 2 No Usada; Cuando Z01=3/6/9, significa habilitar Zona 1 y Zona 2.

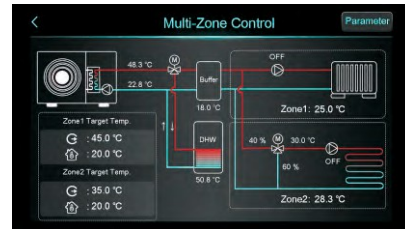
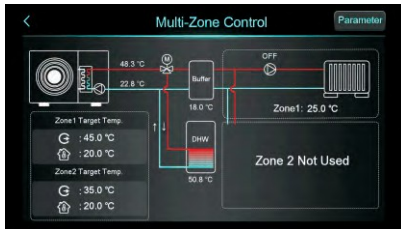
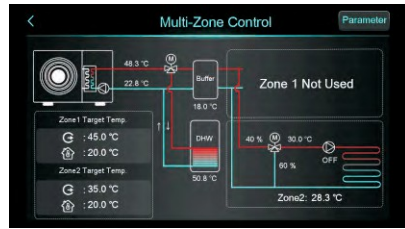
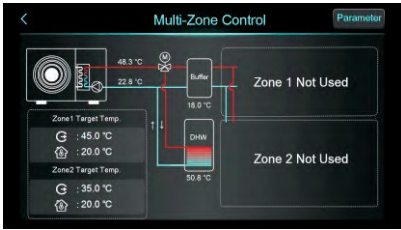

1.3.2.2 Control multizona de refrigeración

En modo refrigeración o ACS+refrigeración, pulse " " para acceder a la interfaz de la función multizona:

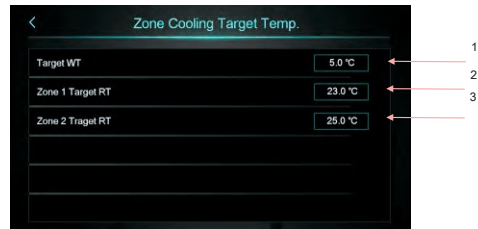

1	Haga clic para establecer la temperatura objetivo de refrigeración
2	Haga clic para ajustar la temperatura objetivo de la habitación de la zona 1
3	Haga clic para ajustar la temperatura ambiente objetivo de la zona 2

1.4 Desbloquear pantalla

Después de bloquear la pantalla, haga clic en "



"a que aparece la siguiente pantalla. Introduzca la contraseña "22" para desbloquear.

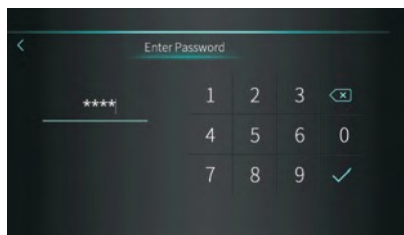

2. Configuración de la visualización de la interfaz y de la función

Deslice el dedo de derecha a izquierda en la interfaz principal para acceder a la interfaz de ajuste de funciones, y deslice el dedo de izquierda a derecha en la interfaz de ajuste de funciones para volver a la interfaz principal. La interfaz de ajuste de funciones se muestra en la siguiente figura.

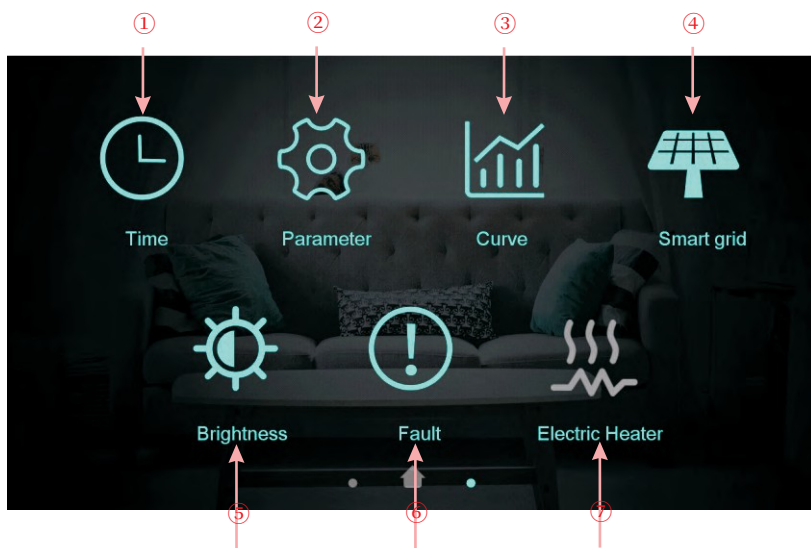

Descripción de los botones

Número clave	Nombre clave	Función clave
①	Ajuste de la hora	Pulse esta tecla para ajustar la función de la hora.
②	Parámetro de fábrica	Pulse la tecla e introduzca la contraseña para acceder a la configuración de los parámetros de fábrica e interfaz de parámetros de estado.
③	Tecla de curva	Pulse esta tecla para ver la curva de temperatura.
④	Red inteligente	Pulse esta tecla para Smart Grid
⑤	Ajustar el brillo	Pulsa esta tecla para ajustar el brillo de la pantalla
⑥	Fallo	Haga clic para ver el historial de fallos
⑦	Calentador eléctrico	Haz clic para encender o apagar el calefactor eléctrico

2.1 Ajuste de la hora



En la interfaz de configuración, pulse el botón y aparecerá la siguiente pantalla:

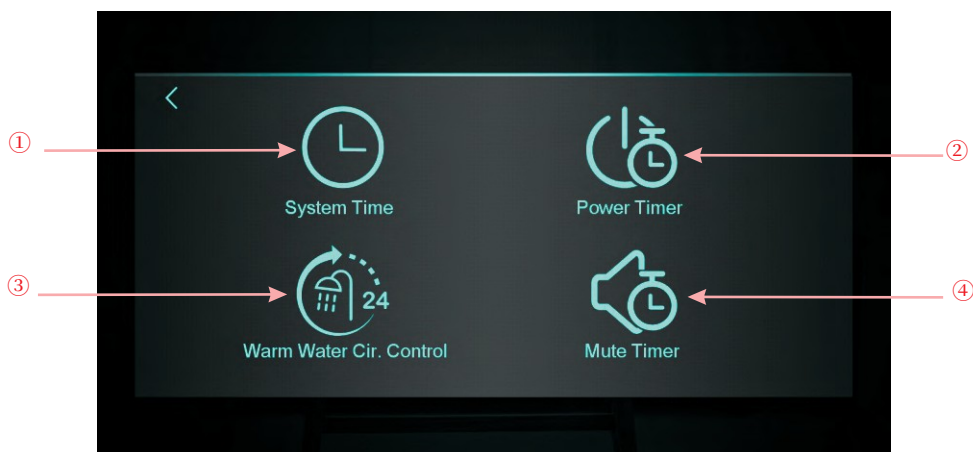

Número clave	Nombre clave	Función clave
①	Hora del sistema	Haga clic para ajustar la hora del sistema
②	Temporizador	Haz clic para activar/desactivar el temporizador
③	Control Cir. Agua Caliente	Haga clic para establecer el ciclo temporizado de la bomba de agua caliente, ocultar el icono cuando H40=0/2, mostrar el icono cuando H40=1
④	Temporizador de silencio	Haga clic para establecer el silencio temporizado, ocultar el icono cuando H22=0, mostrar el icono cuando H22=1

2.1.1 Ajuste de la hora del sistema



En la interfaz de ajuste de la hora, haga clic en ① interfaz se muestra de la siguiente manera:

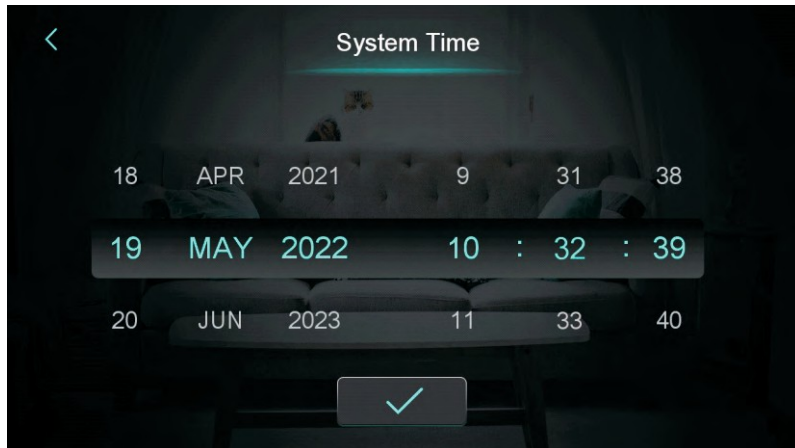

Al entrar en la página de ajuste de la hora del sistema, la hora del sistema se inicializará con la hora del momento en que se pulse el botón de ajuste de la hora del sistema, y podrá ajustar la hora deslizando hacia arriba y hacia abajo.

Nota: Cuando la unidad de temperatura es °F, el formato de la hora se muestra como: mes-día-año hora: minuto: segundo.

2.1.2 Ajuste del temporizador de encendido



En la interfaz de ajuste de la hora, haga clic en ② interfaz se muestra de la siguiente manera:

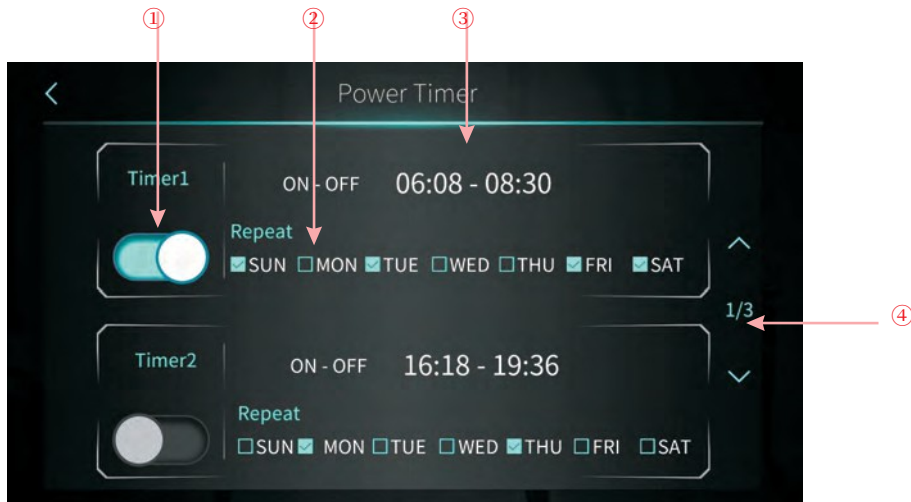

NO.	Nombre	Función de los botones
①	Conmutador temporizado función activada	Al hacer clic en el botón, cuando el color de la fuente es azul, el interruptor horario está encendido
②	Ajuste semanal	Ajuste el día de la semana para activar el interruptor temporizado
③	Ajuste del periodo de tiempo	Programar la hora de encendido y la hora de apagado
④	Pasar página	Se puede ajustar un total de 6 periodos de tiempo del interruptor temporizado que puede seleccionarse pasando la página

2.1.3 Control Cir. Agua Caliente



En la interfaz de ajuste de la hora, haga clic en ③ interfaz se muestra de la siguiente manera:

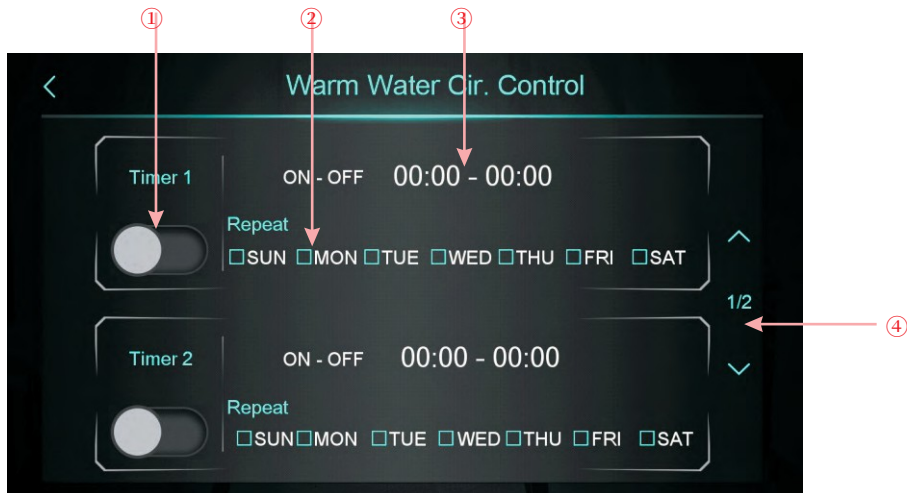

NO.	Nombre	Función de los botones
①	Conmutador temporizado función activada	Al hacer clic en el botón, cuando el color de la fuente es azul, el interruptor horario está encendido
②	Ajuste semanal	Ajuste el día de la semana para activar el interruptor temporizado
③	Ajuste del periodo de tiempo	Programar la hora de encendido y la hora de apagado
④	Pasar página	Se puede ajustar un total de 3 periodos de tiempo del interruptor temporizado que puede seleccionarse pasando la página

2.1.4 Ajuste del temporizador de silencio



En la interfaz de ajuste de la hora, haga clic en ④ interfaz se muestra de la siguiente manera:

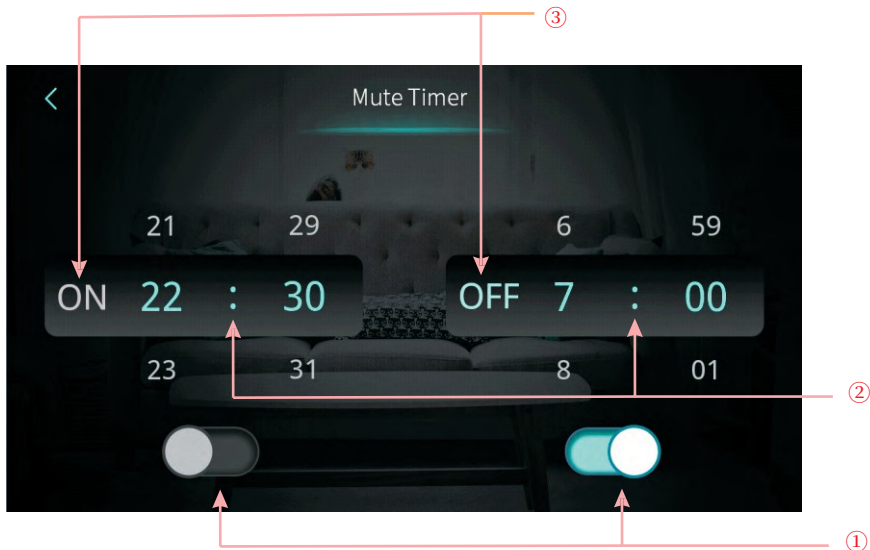

NO.	Nombre	Color clave	Función de los botones
①	Si activar la función de temporizador de silencio	Activar: Azul Desactivar: Gris	Pulse esta tecla para activar o desactivar la función de temporizador de silencio activado
	Si activar la función de apagado del temporizador de silencio	Activar: Azul Desactivar: Gris	Pulse esta tecla para activar o desactivar el función mute timer off
②	El temporizador de silencio en el punto de ajuste		seleccionar de 0:00-23:59
	Punto de desconexión del temporizador de silencio		seleccionar de 0:00-23:59
③	El estado del temporizador de silencio en	Activar: Azul Desactivar: Gris	Se muestra el estado del temporizador de silencio activado
	El estado del temporizador de silencio desactivado	Activar: Azul Desactivar: Gris	Se muestra el estado del temporizador de silencio activado

2.2 Curva de temperatura



En la interfaz de configuración, pulse el botón y aparecerá la siguiente pantalla:

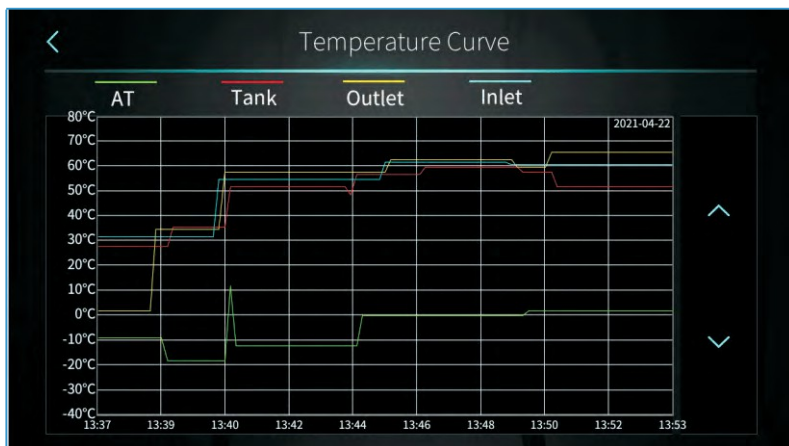

Nota:

- 1) Esta función de curva registra la temperatura de entrada de agua, la temperatura de salida de agua, la temperatura del agua del depósito y la temperatura ambiente;
- 2) Los datos de temperatura se recogen y guardan cada cinco minutos. Si se interrumpe la alimentación cuando el tiempo es inferior a cinco minutos, no se guardarán los datos durante ese periodo;
- 3) Sólo se registra la curva para el estado de encendido, y la de apagado no se guardará;
- 4) El valor de la abscisa indica el tiempo transcurrido desde el punto de la curva hasta el punto temporal actual. El punto más a la derecha de la primera página es el último registro de temperatura;
- 5) El registro de la curva de temperatura está provisto de función de memoria de apagado.

2.3 Red inteligente



En la interfaz de configuración, pulse el botón y aparecerá la siguiente pantalla:



Numero clave	Nombre clave	Función clave
①	SG Ready	Haga clic para entrar en SG Ready
②	Modo&Temp.&Temporizador de encendido	Pulse para entrar en Modo&Temp.&Temporizador de encendido

2.3.1 Función SG Ready



2.3.1.1 Desactivar SG Ready

Cuando el modo Smart Grid Ready aún no esté configurado, se mostrará la interfaz:

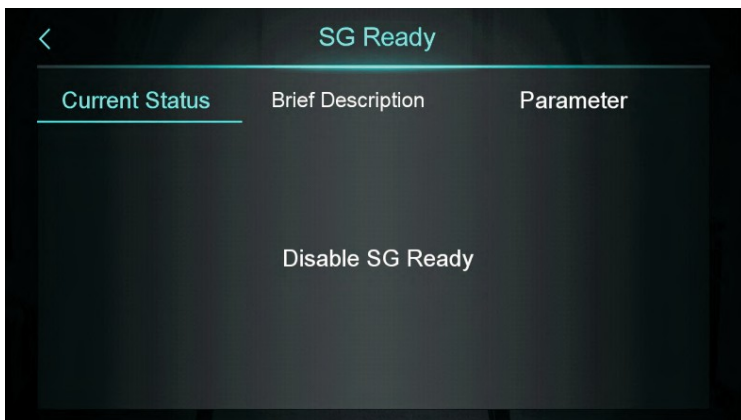

2.3.1.2 Preparado para la red inteligente=1

Cuando se utiliza un contacto seco, la interfaz mostrará:

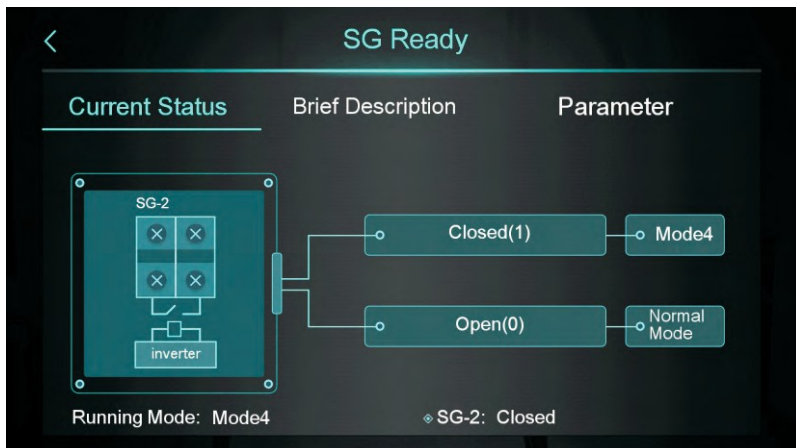

Haga clic en "Descripción breve" para acceder a la pantalla de descripción de la función:

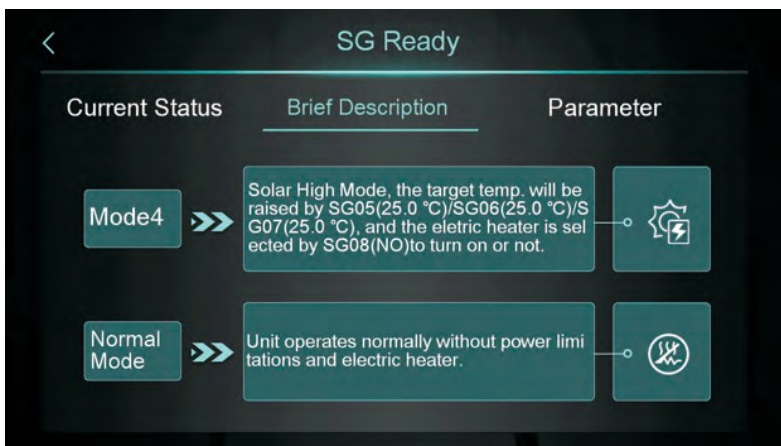

Funcionamiento y uso

Haga clic en "Parámetro" e introduzca la contraseña para acceder a la pantalla de configuración de parámetros:



2.3.1.2 Preparado para la red inteligente=2

Si se utilizan dos contactos secos, la interfaz mostrará:

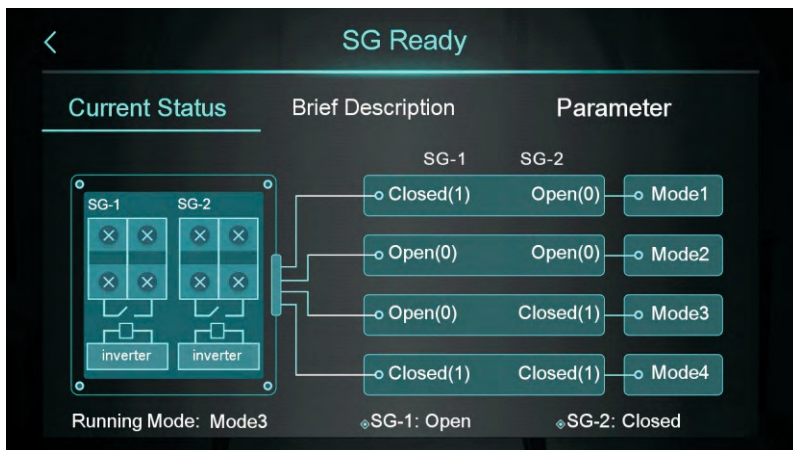

Haga clic en "Descripción breve" para acceder a la pantalla de descripción de la función:

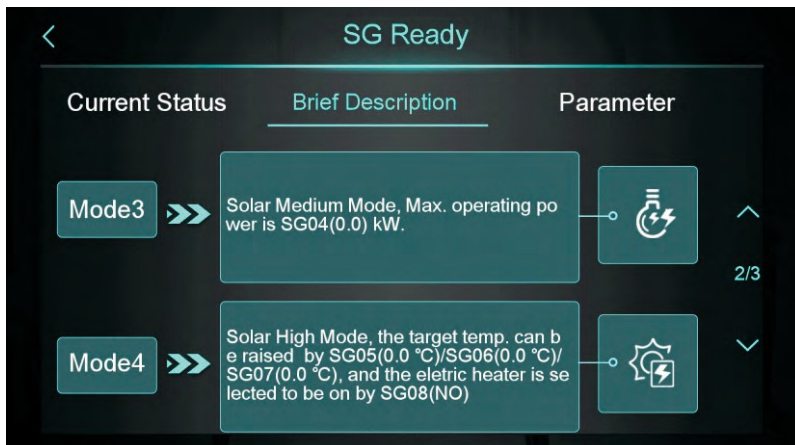

Haga clic en "Parámetro" e introduzca la contraseña para acceder a la pantalla de configuración de parámetros:



2.3.2 Modo&Temp.&Temporizador de encendido



Pulse "  " para acceder a la pantalla Modo&Temp.&Temporizador:



NO.	Nombre	Función de los botones
①	Activar tecla	Habilitar el temporizador, cuando el color de la fuente es azul, el interruptor de temporización está encendido
②	Descripción de la función	Haga clic para acceder a la introducción de la función
③	Ajuste de la hora	Programar la hora del temporizador
④	Modo	Establecer el modo de destino, Si usted no necesita para controlar el modo, por favor, elija "/"
⑤	Temp. objetivo	Fijar la temperatura objetivo
⑥	Max. Potencia	Ajuste la limitación de potencia, Rango de ajuste 0.0~99.9KW. Si no necesita limitar la potencia, ajuste "Potencia máx." en 0.
⑦	Ajuste semanal	Fijar la fecha del temporizador
⑧	Pasar página	Se puede ajustar un total de 6 periodos de tiempo de conmutación de temporización, que se pueden seleccionar girando la página

2.4 Calibración de la pantalla en color



En la interfaz de configuración, pulse el botón y aparecerá la siguiente pantalla:

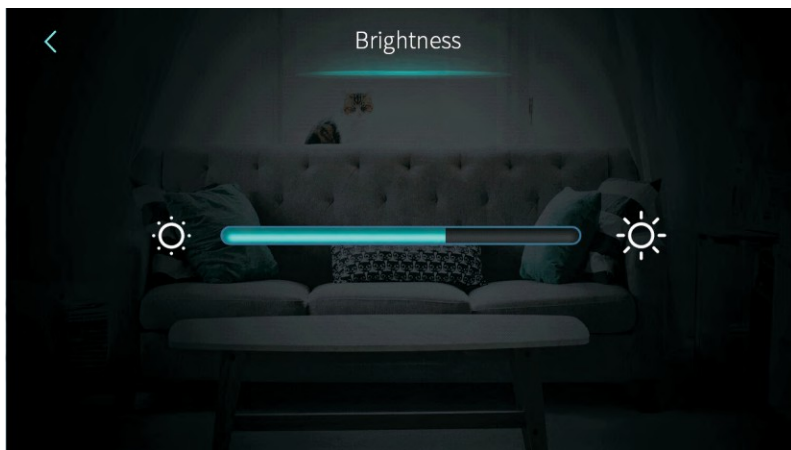

Nota:

- 1) La barra de visualización central se puede arrastrar o pulsar para ajustar el brillo de la pantalla, con memoria de apagado.
- 2) Pulse la tecla Atrás para volver al nivel anterior y guardar el valor de ajuste del brillo.
- 3) La pantalla tiene la función de encendido y apagado automático, si no hay ninguna operación durante 30s, la pantalla entrará en el estado de pantalla de medio tiempo.
- 4) Si no hay ninguna operación durante otros 5 minutos, la pantalla entrará en el estado de pantalla.

2.5. Visualización y función de la interfaz de averías



En la interfaz de configuración, pulse el botón y aparecerá la siguiente pantalla:



①: Código de avería ②: Nombre de la avería

③: Hora de aparición del fallo: Día y mes hora:minuto:segundo Nota: Si la temperatura actual es °F, hora de ocurrencia del fallo: Mes y día hora: minuto: segundo

④: Pulse esta tecla para borrar todos los registros de averías, introduzca la fecha del día en la pantalla OK.

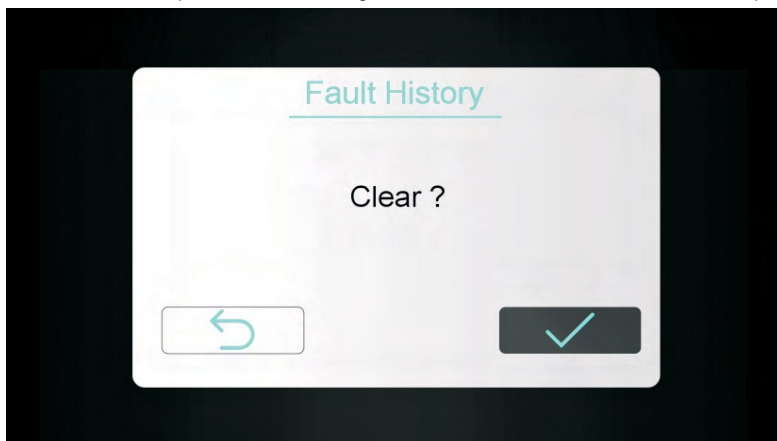

2.6 Calefactor eléctrico



En la interfaz de configuración, toque el botón, Un clic para encender o apagar el calentador eléctrico.
Encendido es brillante, apagado es gris.

Nota: Cuando la calefacción eléctrica no está activada, el icono está oculto.

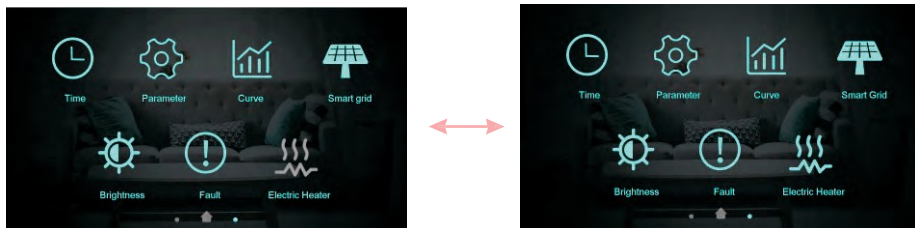

3. Interfaz de estado display

Deslice el dedo de izquierda a derecha en la pantalla principal para acceder a la pantalla de estado principal.
Deslice el dedo de derecha a izquierda en la pantalla principal de estado para volver a la interfaz de la pantalla principal. La pantalla de estado principal muestra los principales parámetros de estado.

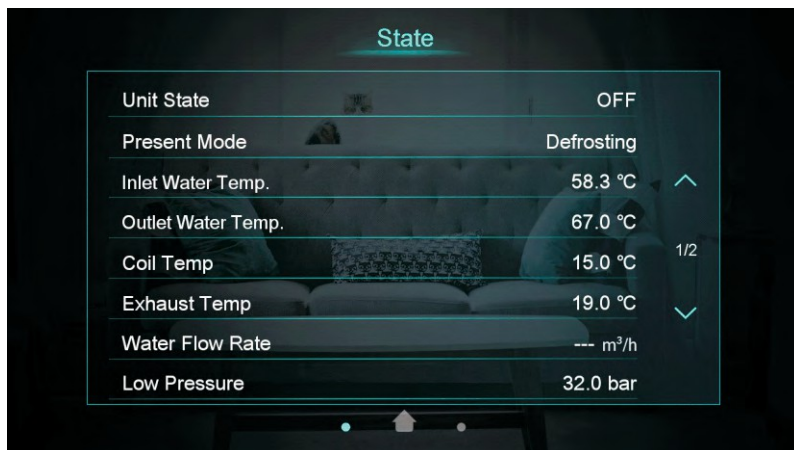

4. Lista de parámetros y desglose tabla

4.1 Tabla de averías del control electrónico

Se puede juzgar según el código de fallo del mando a distancia y la resolución de problemas.

Proteger/Avería	Indicación de fallos	Razón	Métodos de eliminación
Temp. agua entrada Temp. agua entrada	P01	El sensor de temperatura está roto o en cortocircuito	Comprobar o cambiar el sensor de temperatura
Temp. agua salida Fallo del sensor	P02	El sensor de temperatura está roto o en cortocircuito	Comprobar o cambiar el sensor de temperatura
Fallo del sensor del depósito de ACS	P03	El sensor de temperatura está roto o en cortocircuito	Comprobar o cambiar el sensor de temperatura
Fallo del sensor AT	P04	El sensor de temperatura está roto o en cortocircuito	Comprobar o cambiar el sensor de temperatura
Succión Temp. Fallo del sensor	P17	El sensor de temperatura está roto o en cortocircuito	Comprobar o cambiar el sensor de temperatura
Calefacción Temp. agua retorno Avería del sensor	P013	El sensor de temperatura está roto o en cortocircuito	Comprobar o cambiar el sensor de temperatura
Temp. agua retorno ACS Avería del sensor	P018	El sensor de temperatura está roto o en cortocircuito	Comprobar o cambiar el sensor de temperatura
Calefacción Temp. agua de salida Fallo del sensor	P023	El sensor de temperatura está roto o en cortocircuito	Comprobar o cambiar el sensor de temperatura
Temp. agua de salida ACS Fallo del sensor	P028	El sensor de temperatura está roto o en cortocircuito	Comprobar o cambiar el sensor de temperatura
Temperatura ambiente Fallo del sensor	P42	El sensor de temperatura está roto o en cortocircuito	Comprobar o cambiar el sensor de temperatura
Fallo del sensor de entrada del EVI	P101	El sensor de temperatura está roto o en cortocircuito	Comprobar o cambiar el sensor de temperatura
Fallo del sensor de salida EVI	P102	El sensor de temperatura está roto o en cortocircuito	Comprobar o cambiar el sensor de temperatura
Sensor Temp. Tubo Distribuidor Sensor Temp.	P152	El sensor de temperatura está roto o en cortocircuito	Comprobar o cambiar el sensor de temperatura
Temp. bobina Temp. bobina	P153	El sensor de temperatura está roto o en cortocircuito	Comprobar o cambiar el sensor de temperatura
Sensor Temp. Temp. escape	P181	El sensor de temperatura está roto o en cortocircuito	Comprobar o cambiar el sensor de temperatura
Temperatura de escape excesiva	P182	El compresor está sobrecargado	Compruebe si el sistema del compresor funciona con normalidad
Temp. anticongelación Fallo del sensor	P191	El sensor de temperatura está roto o en cortocircuito	Comprobar o cambiar el sensor de temperatura
Temperatura del agua de salida del tubo de mezcla Fallo del sensor	P02a	El sensor de temperatura está roto o en cortocircuito	Comprobar o cambiar el sensor de temperatura
Temp. tanque buffer Fallo del sensor	P03a	El sensor está roto o en cortocircuito	Comprobar o cambiar el sensor de temperatura
Fallo del sensor de presión	PP11	El sensor de presión está roto o en cortocircuito	Compruebe o cambie el sensor de presión o la presión
Fallo del sensor de alta presión	PP12	El sensor de presión está roto o en cortocircuito	Compruebe o cambie el sensor de presión o la presión
Protección AT baja	TP	La temperatura ambiente es baja	Compruebe el valor de la temperatura ambiente
Sin refrigeración con protección AT baja	TC	El sensor de temperatura está mal... -...o el sensor de temperatura está más bajo... -que el valor ajustado A30	Comprobar o cambiar el sensor de temperatura
Fallo de sobrecalentamiento del calentador eléctrico	E04	El interruptor de protección del calentador eléctrico está roto	Compruebe si el calentador eléctrico funciona al temperatura superior a 150°C durante mucho tiempo
Exceso Temp. Difer. Entre entrada y salida	E06	Caudal de agua insuficiente y baja presión diferencial	Compruebe el flujo de agua de la tubería y si el sistema de agua está atascado o no
Fallo de comunicación	E08	Fallo de comunicación entre el controlador de cable y la placa base	Compruebe la conexión de los cables entre el mando a distancia y la placa base.

Funcionamiento y uso

Proteger/Avería	Indicación de fallos	Razón	Métodos de eliminación
Fallo anticongelación primario	E19	La temperatura ambiente es baja	Compruebe el valor de la temperatura ambiente
Fallo secundario anticongelación	E29	La temperatura ambiente es baja	Compruebe el valor de la temperatura ambiente
Alarma de caudal de agua de desescarhe insuficiente	E030	El caudal de la unidad es inferior al valor de caudal mínimo de la unidad.	Comprobar o cambiar los sistemas de canalización para proporcionar un caudal unitario
Fallo del interruptor de caudal	E032	Sin agua/con poca agua en el sistema de agua	Comprobar el caudal de agua de la tubería y la bomba de agua
Temperatura del agua de salida excesiva	E065	Sin agua/con poca agua en el sistema de agua	Comprobar el caudal de agua de la tubería y la bomba de agua
Temp. agua salida baja Temp. Fallo	E071	Sin agua/con poca agua en el sistema de agua	Comprobar el caudal de agua de la tubería y la bomba de agua
Fallo de comunicación del motor del ventilador 1 y PCB	E081	Fallo de comunicación entre el módulo de control de velocidad y la placa base	Compruebe la conexión de comunicación
Fallo de comunicación del motor del ventilador 2 y PCB	E082	Fallo de comunicación entre el módulo de control de velocidad y la placa base	Compruebe la conexión de comunicación
Fallo de comunicación de pantalla y PCB	E084	El software del controlador de cable no coincide con el software de la placa base.	Compruebe el número de software de control de cables y el número de software de la placa base.
Fallo de comunicación con el módulo hidráulico	E08c	Fallo de comunicación entre el módulo hidráulico y la placa base	Compruebe la conexión de comunicación
Fallo HP	E11	El presostato de alta presión está roto	Comprobar el presostato y el circuito de frío
Fallo LP	E12	El presostato de baja presión está roto	Comprobar el presostato y el circuito de frío
Fallo anticongelación	E171	La temperatura del sistema de agua del lado de uso es baja	1. Compruebe la temperatura del agua o cambie el sensor de temperatura. 2. Compruebe el flujo de agua de la tubería y si el sistema de agua está atascado o no
Fallo Motor Ventilador1	F031	1. El motor está en estado de rotor bloqueado 2. La conexión de cables entre el módulo del motor del ventilador de CC y el motor del ventilador está en mal contacto.	1. Cambiar el motor del ventilador 2. Compruebe la conexión de los cables y asegúrese de que están en buen contacto
Fallo Motor Ventilador2	F032	1. El motor está en estado de rotor bloqueado 2. La conexión de cables entre el módulo del motor del ventilador de CC y el motor del ventilador está en mal contacto.	1. Cambiar el motor del ventilador 2. Compruebe la conexión de los cables y asegúrese de que están en buen contacto
Zona 1 Temp. ambiente Temperatura ambiente	P105	El sensor de temperatura está roto o en cortocircuito	Comprobar o cambiar el sensor de temperatura
Zona 2 Temp. ambiente Temperatura ambiente	P106	El sensor de temperatura está roto o en cortocircuito	Comprobar o cambiar el sensor de temperatura
Zona 2 Temp. mezcla Fallo del sensor	P107	El sensor de temperatura está roto o en cortocircuito	Comprobar o cambiar el sensor de temperatura
Ajuste anormal de la válvula mezcladora	E122	1. La válvula mezcladora está mal conectada; 2. La válvula mezcladora está dañada;	1. Enchufar y desenchufar terminales; 1. Sustituya la válvula mezcladora;
Fallo de comunicación del termostato de zona 1	E08g	1. Termostato no conectado 2. Fallo del termostato 3. Parámetro mal configurado	1. Compruebe la conexión del cableado entre el termostato y la unidad. 2. Sustituir el termostato 3. Comprobar los parámetros
Fallo de comunicación del termostato de zona 2	E08h	1. Termostato no conectado 2. Fallo del termostato 3. Parámetro mal configurado	1. Compruebe la conexión del cableado entre el termostato y la unidad. 2. Sustituir el termostato 3. Comprobar los parámetros
Protección contra bajo caudal de agua	E035	Caudal de agua demasiado bajo	Aumento del caudal de agua

Funcionamiento y uso

Proteger/Avería	Indicación de fallos	Razón	Métodos de eliminación
Fallo de sobrecalentamiento del calentador eléctrico de ACS	E042	Interruptor de protección contra sobrecarga desconectado al activarse la calefacción eléctrica del depósito de agua caliente	Compruebe que el cableado del interruptor de sobrecarga de la calefacción eléctrica del depósito de agua caliente está bien conectado y que el interruptor de sobrecarga está en buen estado.
Temperatura del agua de salida excesiva después del calentador eléctrico	E07a	Alta temperatura detectada en la salida de agua de la calefacción eléctrica durante la activación	1. Compruebe si la temperatura de salida del agua de la calefacción eléctrica supera los 70°C; 2. Compruebe que el cableado del sensor de temperatura en la salida de la calefacción eléctrica está correctamente conectado
Fallo de comunicación con la unidad interior	E08i	No se detecta comunicación exitosa con la unidad interior durante 70 segundos continuos cuando el control de la unidad interior está habilitado.	1. Si no hay unidad interior, modifique los parámetros para desactivar el control de la unidad interior; 2. Si hay una unidad interior, inspeccione el cableado de comunicación entre la unidad interior y la bomba de calor para comprobar que está bien conectado.
Fallo de comunicación con el módulo de consumo	E08j	No se detecta ninguna comunicación satisfactoria con el módulo de consumo durante un periodo de tiempo continuo cuando el control del módulo de consumo está activado.	1. Si no hay módulo de consumo, modifique los parámetros para desactivar el control del módulo de consumo; 2. Si hay un módulo de consumo, inspeccione el cableado de comunicación entre el módulo de consumo y la bomba de calor para comprobar que está bien conectado.
Fallo del sensor de presión de agua (para IDU)	E034	Cortocircuito o circuito abierto detectado por el sensor de presión de agua de la unidad interior.	1. Inspeccione la integridad del sensor de presión de agua de la unidad interior; 2. Compruebe si la tensión en el puerto del sensor de presión de agua está dentro del rango de 0,5 a 4,5 voltios.

Funcionamiento y uso

Tabla de fallos de la tarjeta de conversión de frecuencia:

Proteger/Avería	Indicación de fallos	Razón	Métodos de eliminación
Fallo de sobreintensidad IPM	F00	IPM La corriente de entrada es grande	Comprobar y ajustar la medición de corriente
Comp. Fallo del conductor	F01	Falta de fase, paso o daños en el hardware del accionamiento	Compruebe la tensión de medición compruebe el hardware de la placa de conversión de frecuencia
Fallo de precarga	F03	La protección del circuito PFC	Compruebe el tubo del interruptor PFC cortocircuito o no
Fallo de sobretensión del bus de alimentación de CC	F05	Tensión bus CC>Bus CC Valor de protección contra sobrecarga de tensión	Compruebe la medición de la tensión de entrada
Subtensión del bus de alimentación de CC	F06	Tensión bus CC<Bus CC Valor de protección contra subcarga de tensión	Compruebe la medición de la tensión de entrada
Fallo de baja tensión de alimentación de CA	F07	La tensión de entrada es baja, lo que provoca que la corriente de entrada sea baja	Compruebe la medición de la tensión de entrada
Fallo de sobreintensidad de CA	F08	La tensión de entrada es demasiado alta, superior a la corriente de protección RMS	Compruebe la medición de la tensión de entrada
Fallo de muestreo de tensión de alimentación de entrada	F09	El fallo de muestreo de la tensión de entrada	Comprobar y ajustar la medición de corriente
Fallo de sobretensión de CA	F10	Tensión de entrada>Sobrecarga de entrada-valor de protección de tensión	Compruebe si la tensión de entrada es superior a 265 V.
DSP y Comp. Fallo de comunicación del controlador	F11	Fallo de comunicación entre el DSP y la tarjeta del inversor	Compruebe la conexión de comunicación
Fallo de comunicación entre DSP y PFC	F12	Fallo de conexión de DSP y PFC	Compruebe la conexión de comunicación
Fallo de sobrecalentamiento de IPM	F13	El módulo IPM está sobrecalentado	Comprobar y ajustar la medición de corriente
Fallo de fase del compresor	F14	El compresor perdió la fase	Compruebe si los cables del compresor están conectados de forma correcta y fiable
Alimentación de entrada Falta de fase	F15	La tensión de entrada pierde fase	Comprobar y medir el ajuste de tensión
Comp. Alarma magnética débil	F16	La fuerza magnética del compresor no es suficiente	Comprobar y ajustar la medición de corriente
Comp. Conductor Temp. Fallo sensor	F17	El transductor está sobrecalentado	Comprobar y ajustar la medición de corriente
Fallo de muestreo de corriente IPM	F18	La electricidad de muestreo IPM es un fallo	Comprobar y ajustar la medición de corriente
Alarma de sobrecalentamiento del dispositivo de alimentación IGBT	F20	El IGBT está sobrecalentado	Comprobar y ajustar la medición de corriente
Fallo de sobrevelocidad	F21	El compresor funciona de forma anormal	Compruebe si el cable del compresor está normal y si el compresor está bloqueado
Alarma de disminución de frecuencia de corriente de entrada de CA	F22	La corriente de entrada es demasiado grande	Comprobar y ajustar la medición de corriente
Alarma EEPROM	F23	Error MCU	Compruebe si el chip está dañado Sustituya el chip
EEPROM destruida y fallo no activado	F24	Error MCU	Compruebe si el chip está dañado Sustituya el chip
Fallo de muestreo de corriente de entrada	F25	El V15V está sobrecargado o bajo voltaje	Compruebe si la tensión de entrada V15V está en el rango 13.5V~16.5V o no
Fallo de sobrecalentamiento del IGBT	F26	El IGBT está sobrecalentado	Comprobar y ajustar la medición de corriente
Fallo EEPROM	F29	Error al leer el chip de memoria	Compruebe la placa de conversión de frecuencia
Comp. Corriente Alarma Disminución Frecuencia	F33	Reducción de la frecuencia de la corriente del compresor	Comprobar y ajustar la medición de corriente
Fallo del código de tipo de compresor	F060	Selección incorrecta del código del modelo de compresor	Póngase en contacto con el proveedor para obtener el código de modelo correcto
Fallo de fase en la alimentación del excitador (ventilador)	F101	El ventilador perdió la fase	Compruebe si los cables de los ventiladores están conectados correctamente y de forma fiable.

Proteger/Avería	Indicación de fallos	Razón	Métodos de eliminación
Fallo de arranque del controlador (ventilador)	F102	El ventilador no arranca	Compruebe si el ventilador está bloqueado
Fallo de sobreintensidad externa del controlador (ventilador)	F105	La corriente de funcionamiento del hardware IPM del ventilador es demasiado grande	Compruebe si el ventilador está bloqueado
Fallo de sobrecalentamiento del controlador (ventilador)IPM	F106	La placa de accionamiento del ventilador IPM tiene una mala disipación del calor	Comprobar las condiciones de disipación del calor
Fallo de sobrevelocidad del driver (ventilador)	F109	La velocidad del ventilador es demasiado alta	Compruebe si la placa del impulsor del ventilador es anormal
Fallo de muestreo de corriente del excitador (ventilador)	F112	La electricidad de muestreo del ventilador es defectuosa	Compruebe si la placa de accionamiento del ventilador es anormal
Fallo de sobreintensidad interna del excitador (ventilador)	F113	La corriente de funcionamiento del software del ventilador es demasiado grande	Compruebe si el ventilador está bloqueado
Fallo del sensor de temperatura del ventilador	F120	El sensor de temperatura está roto o en cortocircuito	Comprobar o cambiar el sensor de temperatura
Comp. Fallo de comunicación entre controlador y PCB	F151	Fallo de comunicación entre el DSP y la placa base	Compruebe la conexión de comunicación
Comp. Fallo de sobreintensidad	E051	El compresor está sobrecargado	Compruebe si el sistema del compresor funciona con normalidad

4.2 Lista de parámetros

Significado	Por defecto	Observaciones
Temperatura de consigna de refrigeración	12°C	Ajustable
Calentar la temperatura de consigna	45°C	Ajustable
Temperatura de consigna del agua caliente	55°C	Ajustable

5. Interfaz diagrama

5.1 Diagrama y definición de la interfaz de control por cable

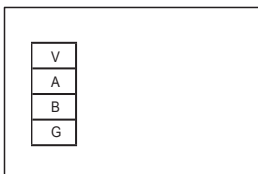

Firme	Significado
V	12V (power+)
A	485A
B	485B
G	GND(alimentación-)

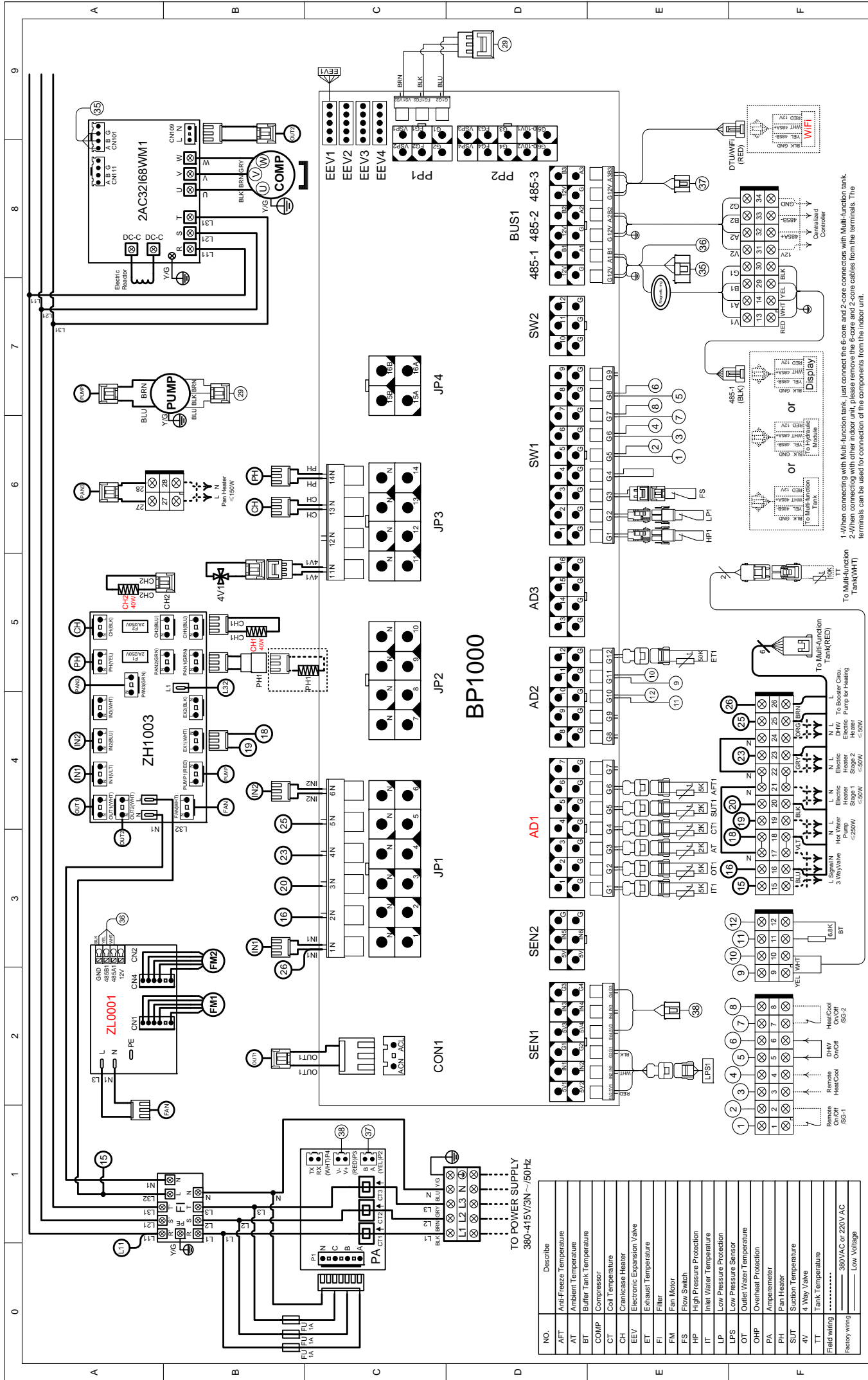

1-When connecting with Multi-function tank, just connect the 6-core and 2-core connectors with Multi-function tank.
 2-When connecting with other indoor unit, please remove the 6-core and 2-core cables from the terminals. The terminals can be used for connection of the components from the indoor unit.

NO.	Describe
AFT	Anti-Freeze Temperature
AT	Ambient Temperature
BT	Buffer Tank Temperature
COMP	Compressor
CT	Coil Temperature
CH	Crankcase Heater
EEV	Electronic Expansion Valve
ET	Exhaust Temperature
FI	Filter
FM	Fan Motor
FS	Flow Switch
HP	High Pressure Protection
IT	Inlet Water Temperature
LP	Low Pressure Protection
LPS	Low Pressure Sensor
OT	Outlet Water Temperature
OHP	Overheat Protection
PA	Appearance
PH	Pain Heater
SUT	Suction Temperature
4V	4 Way Valve
TT	Tank Temperature
Field wiring	
Factory wiring	
380VAC or 220V AC	
..... Low Voltage	

AOWD MB AT20T

CODE: 72700005811-05

Placa principal de la interfaz de entrada y salida instrucciones a continuación

Número	Firme	Significado
01	AD1-1	Temp. agua entrada
02	AD1-2	Temp. agua salida
03	AD1-3	Temp. ambiente (AT)
04	AD1-4	Temp. bobina
05	AD1-5	Temp. aspiración
06	AD1-6	Temp. anticongelante
07	AD1-7	Reservado
08	AD2-8	Temp. entrada EVI
09	AD2-9	Temp. salida EVI
10	AD2-10	Temp. ambiente /Temperatura depósito
11	AD2-11	Temp. depósito ACS
12	AD2-12	Temp. escape
13	AD3-13	Zona 1 temp. ambiente/Zona 1-P
14	AD3-14	Zona 2 temp.ambiente/Zona 2-P
15	AD3-15	Zona 2 Temp. del agua después de mezclar
16	AD3-16	Reservado
17	SW1-1	Presostato de alta
18	SW1-2	Presostato de baja
19	SW1-3	Interruptor de caudal
20	SW1-4	Fallo de sobrecalentamiento del calentador eléctrico
21	SW1-5	Interruptor remotoSG-1
22	SW1-6	Interruptor de modo calefacción/refrigeración
23	SW1-7	Interruptor de función de calefacción y refrigeraciónSG-2
24	SW1-8	Interruptor ACS
25	SW1-9	Reservado
26	SW2-10	Reservado
27	SW2-11	Reservado
28	SW2-12	Reservado
29	CON1	Entrada de 220 V
30	JP1-1	Bomba de circulación principal
31	JP1-2	Válvula de tres vías para agua caliente
32	JP1-3	Calentador eléctrico Etapa 1
33	JP1-4	Calentador eléctrico Etapa 2
34	JP1-5	Calentador eléctrico de ACS
35	JP1-6	Bomba de circulación de ACS
36	JP2-7	Bomba de zona 1
37	JP2-8	Bomba de zona 2
38	JP2-9	Zona 2 Válvula mezcladora Abierta
39	JP2-10	Zona 2 Válvula mezcladora Cerrada
40	JP3-11	Válvula de 4 vías
41	JP3-12	Válvula de 2 vías
42	JP3-13	Calentador del cárter

43	JP3-14	Calentador de placa inferior
44	JP4-15	Válvula de refrigeración de 3 vías
45	JP4-16	Alarma
46	EEV1	Pasos EEV
47	EEV2	EVI EEV Pasos
48	EEV3	Reservado
49	EEV4	Reservado
50	PP1-1	Regulación de la velocidad de la bomba de agua
51	PP1-2	Reservado
52	PP2(0-10V_1+G)	Salida de la válvula mezcladora
53	CN203	Puerto del programa
54	JP800	Salida de 12 V
55	SEN1-1	Baja presión
56	SEN1-2	Alta presión
57	SEN1-3	Corriente del transformador 1
58	SEN1-4	Corriente del transformador 2
59	SEN2	Corriente del transformador 3
60	BUS1-3	DTU/Termostato 1/Termostato 2(Conectado por el usuario)
61	BUS1-2	Puerto de comunicación de control centralizado/Lora actuator
62	BUS1-1	Pantalla en color/Módulo de regulación de la velocidad del ventilador de CC/Frecuencia placa de conversión/herramientas de calibración

Nota:

PP1-1 representa VSP1, FG1, GND en el terminal PP1;

PP1-2 representa VSP2, FG2, GND en el terminal PP1;

SEN1-1 representa 5V1, IN1, GND en el terminal SEN1;

SEN1-2 representa 5V2, IN2, GND en el terminal SEN1;

SEN1-3 representa 5V3, IN3, GND en el terminal SEN1;

SEN1-4 representa 5V4, IN4, GND en el terminal SEN1;

BUS1-1 representa +12V, 485_A1, 485_B1, GND en el terminal BUS1;

BUS1-2 representa +12V, 485_A2, 485_B2, GND en el terminal BUS1;

BUS1-3 representa +12V, 485_A3, 485_B3, GND en el terminal BUS1.

Apéndice 2, Especificaciones del cable

1. Unidad monofásica

Máximo nominal actual	Línea de fase	Línea de tierra	MCB	Protector de fugas	Línea de señalización
No más de 10A	2× 1,5mm ²	1,5 mm ²	20A	30mA menos de 0,1 seg	n × 0,5mm ²
10~16A	2× 2,5mm ²	2,5 mm ²	32A	30mA menos de 0,1 seg	
16~25A	2× 4mm ²	4mm ²	40A	30mA menos de 0,1 seg	
25~32A	2× 6mm ²	6mm ²	40A	30mA menos de 0,1 seg	
32~40A	2× 10mm ²	10mm ²	63A	30mA menos de 0,1 seg	
40 ~63A	2× 16mm ²	16mm ²	80A	30mA menos de 0,1 seg	
63~75A	2× 25mm ²	25mm ²	100A	30mA menos de 0,1 seg	
75~101A	2× 25mm ²	25mm ²	125A	30mA menos de 0,1 seg	
101~123A	2× 35mm ²	35mm ²	160A	30mA menos de 0,1 seg	
123~148A	2× 50mm ²	50mm ²	225A	30mA menos de 0,1 seg	
148~186A	2× 70mm ²	70mm ²	250A	30mA menos de 0,1 seg	
186~224A	2× 95mm ²	95mm ²	280A	30mA menos de 0,1 seg	

2. Unidad trifásica

Máximo nominal actual	Línea de fase	Línea de tierra	MCB	Protector de fugas	Línea de señalización
No más de 10A	3× 1,5mm ²	1,5 mm ²	20A	30mA menos de 0,1 seg	n × 0,5mm ²
10~16A	3× 2,5mm ²	2,5 mm ²	32A	30mA menos de 0,1 seg	
16~25A	3× 4mm ²	4mm ²	40A	30mA menos de 0,1 seg	
25~32A	3× 6mm ²	6mm ²	40A	30mA menos de 0,1 seg	
32~40A	3× 10mm ²	10mm ²	63A	30mA menos de 0,1 seg	
40 ~63A	3× 16mm ²	16mm ²	80A	30mA menos de 0,1 seg	
63~75A	3× 25mm ²	25mm ²	100A	30mA menos de 0,1 seg	
75~101A	3× 25mm ²	25mm ²	125A	30mA menos de 0,1 seg	
101~123A	3× 35mm ²	35mm ²	160A	30mA menos de 0,1 seg	
123~148A	3× 50mm ²	50mm ²	225A	30mA menos de 0,1 seg	
148~186A	3× 70mm ²	70mm ²	250A	30mA menos de 0,1 seg	
186~224A	3× 95mm ²	95mm ²	280A	30mA menos de 0,1 seg	

Cuando instale la unidad en el exterior, utilice un cable resistente a los rayos UV.

Apéndice 3 \ Requisitos de calidad del agua

1. Resistencia a la corrosión del acero inoxidable y los materiales soldados en agua del grifo a temperatura ambiente

- Atención + Buena resistencia a la corrosión en condiciones normales
 0 Puede haber problemas de corrosión
 - No recomendado

			Material de la placa			Material de soldadura		
Humedad	Concentración	Límite de tiempo	AISI 304	AISI 316	254 OMU	Cuprum	Níquel	SS
Alcalinidad (HCO ₃) ₃	<70	24h	+	+	+	0	+	+
	70-300		+	+	+	+	+	+
	>300		+	+	+	0/+	+	+
Sulfato (So ²⁻) ₂	<70	ilimitado	+	+	+	+	+	+
	70-300		+	+	+	0/-	+	+
	>300		+	+	+	-	+	+
HCO ₃ ⁻ /SO ₄ ²⁻	>1.0	ilimitado	+	+	+	+	+	+
	<1.0		+	+	+	0/-	+	+
Eléctrico conductividad	<10	ilimitado	+	+	+	0	+	+
	10-500		+	+	+	+	+	+
	>500		+	+	+	0	+	+
pH	<6.0	24h	0	0	0	0	+	0
	6.0-7.5		+	+	+	0	+	+
	7.5-9		+	+	+	+	+	+
	>9		+	+	+	0	+	+
Amonio (NH ₄) ₄	<2	24h	+	+	+	+	+	+
	2-20		+	+	+	0	+	+
	>20		+	+	+	-	+	+
Cloruro (Cl)	<10	ilimitado	+	+	+	+	+	+
	100-200		0	+	+	+	+	+
	200-300		-	+	+	+	+	+
	>300		-	-	+	0/+	+	-

daitsu

EUROFRED
being efficient

Eurofred S.A.
Marqués de Sentmenat 97 08029
Barcelona www.eurofred.es