



MONOBLOC DRIVE AOWD 35TX

Serie

MONOBLOC DRIVE

Edizione

6/25

Modelli

AOWD MB AT35T

APP Warmlink



CONTENUTO

1	Prefazione	1
2	Precauzioni per la sicurezza	2
	(1) Note sul marchio	2
	(2) Note sull'icona	2
	(3) Avvertimento	3
	(4) Attenzione	4
3	Specificazioni	5
	(1) Aspetto e struttura della pompa di calore	5
	(2) I dati dell'unità	5
	(3) Dimensione dell'unità	6
4	Installazione	7
	(1) Applicazione della pompa di calore	7
	(2) Scegliere la pompa di calore giusta	8
	(3) Metodo di installazione	8
	(4) Luogo di installazione	9
	(5) Carica di refrigerante	9
	(6) Collegamento al circuito dell'acqua	10
	(7) Collegamento all'alimentazione	10
	(8) Posizione dell'unità	10
	(9) Il transito	11
	(10) Prova di corsa	12
5	Funzionamento e utilizzo	13
	5.1 Display e funzioni dell'interfaccia principale	13
	5.2 Istruzioni per l'uso del controller a filo	15
	5.3 Codice di guasto del controllo elettronico e tabella di risoluzione dei problemi	27
	5.4 Diagramma di interfaccia	30
6	Appendice	34
	(1) Appendice 1	34
	(2) Appendice 2	35

Al fine di fornire ai cliente prodotti di alta qualità, forte affidabilità e buona versatilità questa pompa di calore è prodotta secondo rigorosi standard di progettazione e produzione.

Il presente manuale contiene tutte le informazioni necessarie per l'installazione, il debug, lo scarico e la manutenzione. Leggere attentamente il manuale prima di aprire o eseguire la manutenzione dell'unità.

La casa produttrice di questo prodotto non sarà ritenuta responsabile in caso di lesioni o danni all'unità, a seguito di installazione impropria, debug, manutenzione non necessaria e non conforme al presente manuale.

L'unità deve essere installata da personale qualificato.

Per mantenere la garanzia, è fondamentale attenersi sempre alle istruzioni riportate di seguito.

-L'unità può essere aperta o riparata solo da un installatore qualificato o da un rivenditore autorizzato.

-La manutenzione e il funzionamento devono essere eseguiti secondo i tempi e la frequenza raccomandati, come indicato nel presente manuale.

-Utilizzare solo ricambi originali standard.

La mancata osservanza di queste raccomandazioni invalida la garanzia.

La pompa di calore ad aria di fonte inverter è una sorta di apparecchiatura ad alta efficienza, a risparmio energetico e rispettosa dell'ambiente, utilizzata principalmente per il riscaldamento della casa. Può funzionare con qualsiasi tipo di unità interna, come fan coil, radiatore o tubo di riscaldamento a pavimento, fornendo acqua calda e tiepida. Un'unità di pompa di calore monoblocco può funzionare anche con più unità interne.

L'unità a pompa di calore per l'acqua con sorgente ad aria è progettata per avere un recupero di calore attraverso l'uso di un surriscaldatore che può fornire acqua calda per usi sanitari.



Questa serie di unità a pompa di calore possiede le seguenti caratteristiche:

- 1 Controllo avanzato**
Il controller basato su microcomputer PC è a disposizione degli utenti per rivedere o impostare i parametri di funzionamento della pompa di calore. Il sistema di controllo centralizzato può controllare diverse unità tramite PC.
- 2 Aspetto gradevole**
La pompa di calore è progettata con un bell'aspetto. Il modello monoblocco NON include la pompa dell'acqua, ma è molto facile da installare.
- 3 Installazione flessibile**
L'unità ha una struttura intelligente e un corpo compatto, che richiede solo una semplice installazione all'aperto.
- 4 Funzionamento silenzioso**
Compressore, ventola e pompa dell'acqua di alta qualità ed efficienza sono utilizzati per garantire un basso livello di rumorosità e isolamento.
- 5 Buon tasso di scambio termico**
L'unità a pompa di calore utilizza uno speciale scambiatore di calore per migliorare l'efficienza complessiva.
- 6 Ampio raggio d'azione**
Questa serie di pompe di calore è progettata per funzionare in diverse condizioni di lavoro, fino a -15 gradi per il riscaldamento.



Precauzioni per la sicurezza

Per evitare che l'utente e altri possano subire danni dall'unità, per evitare danni all'unità o ad altri beni e per utilizzare correttamente la pompa di calore, leggere attentamente il presente manuale e comprendere correttamente le seguenti informazioni.



Note sul marchio



Marchio	Significato
 ATTENZIONE	Un'operazione errata può causare la morte o gravi lesioni alle persone.
 ATTENZIONE	Un'operazione sbagliata può causare danni alle persone o perdite di materiale.



Note sull'icona

Icona	Significato
	Divieto. Ciò che è proibito sarà vicino a questa icona
	Attuazione obbligatoria. È necessario intraprendere le azioni elencate.
	ATTENZIONE (includere AVVERTENZA) Prestare attenzione a quanto indicato.

Avvertenze

Installazione	Significato
 È necessario un installatore professionista.	La pompa di calore deve essere installata da personale qualificato, per evitare che un'installazione impropria possa causare perdite d'acqua, scosse elettriche o incendi.
 È necessaria la messa a terra	Assicurarsi che l'unità e il collegamento di alimentazione avere una buona messa a terra, altrimenti potrebbe causare scosse elettriche.

Operazione	Significato
 DIVIETO	NON inserire le dita o altre persone nelle ventole e nell'evaporatore dell'unità, altrimenti si potrebbero verificare danni.
 Spegnere l'alimentazione	Quando si avverte un problema o uno strano odore, è necessario interrompere l'alimentazione per arrestare l'unità. Il proseguimento del funzionamento può causare cortocircuiti elettrici o incendi.



Spostamento e riparazione	Significato
 Affidamento	Quando la pompa di calore deve essere spostata o installata di nuovo, affidare l'operazione al rivenditore o a una persona qualificata. Un'installazione non corretta può causare perdite d'acqua, scosse elettriche, lesioni o incendi.
 Affidamento	È vietato riparare l'unità da parte dell'utente stesso, per evitare scosse elettriche o incendi.
 Vietare	Quando la pompa di calore deve essere riparata, affidarsi al rivenditore o a una persona qualificata. Un movimento o una riparazione improprio dell'unità può causare perdite d'acqua, scosse elettriche, lesioni o incendi.



Non utilizzare mezzi per accelerare il processo di sbrinatorio o p e r pulire, se non quelli raccomandati dal produttore.

L'apparecchio deve essere conservato in un locale e installato in un ambiente privo di fonti di accensione continue o potenziali (ad esempio: fiamme libere, un apparecchio a gas in funzione o un riscaldatore elettrico in funzione o una scintilla elettrica o un oggetto caldo).

ATTENZIONE

Installazione	Significato
 Luogo di installazione	L'unità NON può essere installata in prossimità di gas infiammabili. In caso di fuoriuscita di gas, può verificarsi un incendio.
 Fissare l'unità	Assicurarsi che il basamento della pompa di calore sia sufficientemente robusto, per evitare che l'unità cada o si abbassi.
 Necessità di un interruttore automatico	Assicurarsi che sia presente un interruttore automatico per l'unità; la mancanza di un interruttore automatico può provocare scosse elettriche o incendi.

Operazione	Significato
 Controllare il basamento di installazione	Controllare il basamento di installazione per un certo periodo (un mese), per evitare che si verifichino cali o danni al basamento, che potrebbero danneggiare le persone o l'unità.
 Spegnere l'alimentazione	Spegnere l'alimentazione per la pulizia o la manutenzione.
 Divieto	È vietato utilizzare rame o ferro come fusibile. L'elettricista deve scegliere il fusibile adatto alla pompa di calore.
 Divieto	È vietato spruzzare il gas infiammabile sulla pompa di calore, poiché potrebbe causare incendi.

1. Aspetto e struttura della pompa di calore

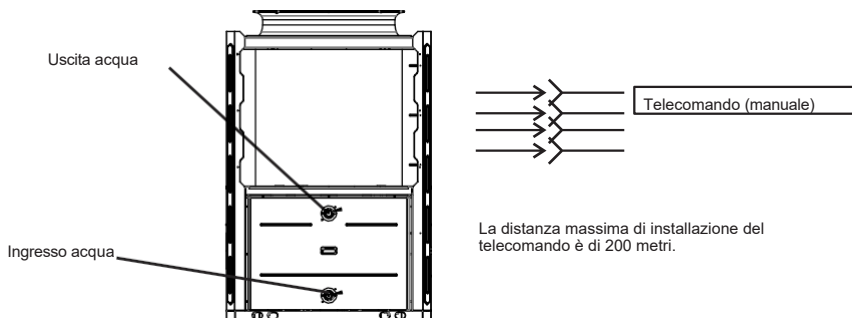

2. I dati dell'unità

*** REFRIGERANTE : R290

Modello		ACWD MB AT35T
Capacità di riscaldamento (A)	kW	13.63-50.00
Potenza di riscaldamento in ingresso (A)	kW	4.36-16.00
Capacità di raffreddamento(B)	kW	9.27-34.00
Potenza di raffreddamento in ingresso (B)	kW	3.91-14.35
Capacità acqua calda (C)	kW	16.36-70.00
Potenza assorbita dall'acqua calda (C)	kW	5.29-19.40
Capacità di acqua calda (D)	kW	8.24-28.77
Potenza assorbita dall'acqua calda (D)	kW	6.01-22.00
Potenza massimo in ingresso	kW	19.4
Corrente massimo Ingresso	A	30.0
Alimentazione		380-415V/3N-50Hz
Quantità di compressori		2
Modello di compressore		Rotante
Quantità di ventilatori		1
Ingresso alimentazione ventola	W	750
Velocità di rotazione della ventola	NUMERO DI GIRI	850
REFRIGERANTE	Kg	R290/1.5 kg ²
Rumore	dB(A)	52.6
Allacciamento idrico	pollice	1.5
Volume del flusso d'acqua	m ³ /h	5.33
Unità Dimensioni nette (L/W/H)	mm	1198×980×1816
Unità Dimensioni di spedizione (L/W/H)	mm	1290×1060×2060
Peso netto	kg	363
Peso di spedizione	kg	430

A: TEMP. AMBIENTE (DB/WB): 7°C/6°C, TEMP. ACQUA (IN/OUT): 30°C/35°C

B: TEMP. AMBIENTE (DB/WB): 35°C/24°C, TEMP. ACQUA (IN/OUT): 12°C/7°C

C: TEMPERATURA AMBIENTE (DB/WB): 20°C/15°C, CIRCOLAZIONE DELLA TEMPERATURA DEL SERBATOIO DELL'ACQUA DA 15°C A 55°C

D: TEMP. AMBIENTE (DB/WB): -10°C, TEMP. ACQUA (DENTRO/FUORI): 50°C/55°C

BS EN 14511-1-2013 Condizionatore d'aria, macchina di raffreddamento a liquido intero, compressore elettrico. Parte2: Condizioni di prova ; Parte3:Metodo di prova ; Parte4:Requisiti correlati.

Specifiche

3. Unità dimensione

Modelli:AOWD MB AT35T

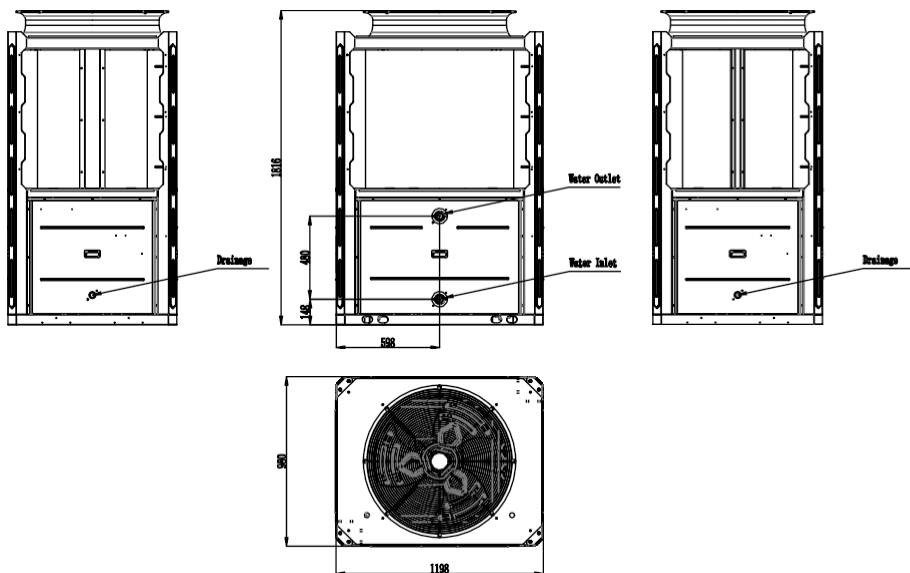

Caratteristiche dell'unità

1. Scambiatore di calore a piastre

Utilizzare lo scambiatore di calore efficiente SWEP con dimensioni ridotte e alta efficienza. 2. Refrigerante ecologico
Utilizza la nuova generazione di refrigerante ecologico R290, innocuo per la sfera dell'ozono.

3. Riscaldamento in ambienti gelidi.

L'unità progettata in modo ottimizzato può svolgere normalmente la funzione di riscaldamento anche quando la temperatura ambiente è di -25°C.

4. Infusione di refrigerante

La pompa di calore è priva di refrigerante e piena di azoto ad alta pressione invece quando è uscita dalla fabbrica. Prima di operare, ricordarsi di seguire il manuale operativo per l'infusione del refrigerante.

5. Ambiente di installazione

Il refrigerante R290 è infiammabile ed esplosivo, è proibisce l'installazione in un ambiente che ha funzionamento o fonti potenziali di accensione.

1 Applicazione della pompa di calore

1.1 Riscaldamento/raffreddamento della casa+ Acqua calda sanitaria

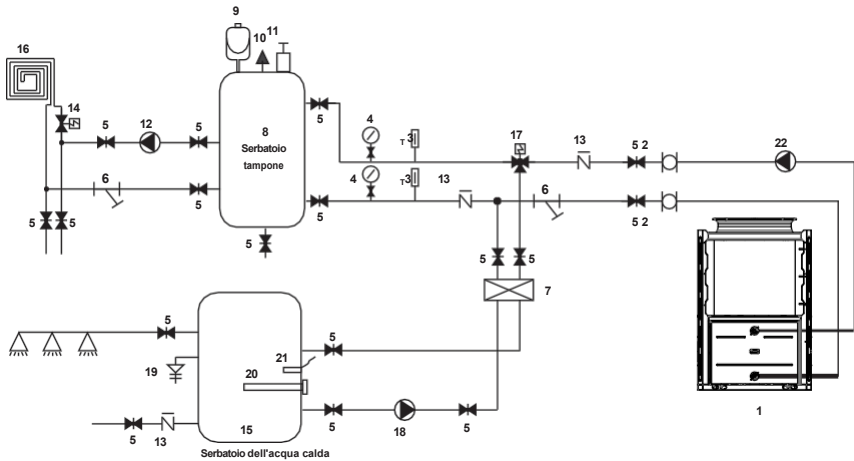

1	Pompa di calore	10	Valvola di sicurezza	19	Valvola PT
2	Tubo flessibile	11	Valvola di sfiato	20	Riscaldatore elettrico
3	Termometro	12	Pompa ad acqua per il riscaldamento a pavimento	21	Sensore acqua calda
4	Manometro	13	Valvola di ritegno	22	Pompa dell'acqua esterna
5	Valvola di intercettazione	14	Valvola di riscaldamento a pavimento		
6	Filtro acqua a Y	15	Serbatoio dell'acqua calda		
7	Scambiatore di calore a piastre	16	Tubo di riscaldamento a pavimento/ventilconvettore		
8	Serbatoio tampone	17	Valvola dell'acqua calda		
9	Serbatoio di espansione	18	Pompa dell'acqua calda		

Nota: gli articoli 17, 18, 20 e 21 possono essere collegati alla pompa di calore.

1.2 Riscaldamento/raffreddamento della casa

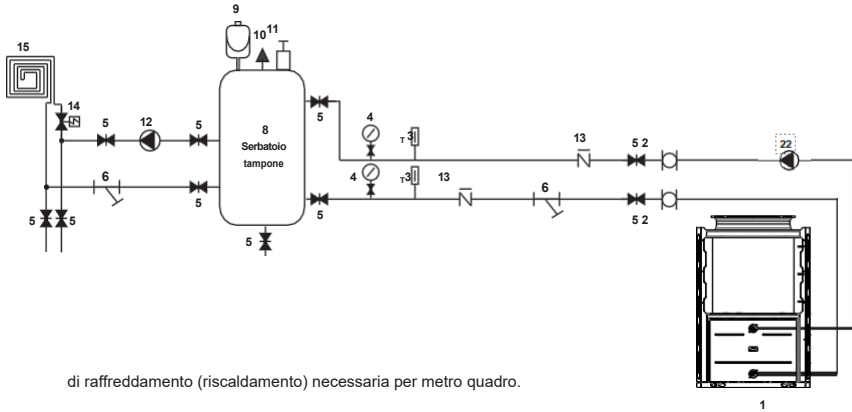

1	Pompa di calore	7	Scambiatore di calore a piastre	13	Valvola di ritengo
2	Tubo flessibile	8	Serbatoio tampone	14	Valvola di riscaldamento a pavimento
3	Termometro	9	Serbatoio di espansione	15	Tubo di riscaldamento a pavimento/ventilconvettore
4	Manometro	10	Valvola di sicurezza	22	Pompa dell'acqua esterna
5	Valvola di intercettazione	11	Valvola di sfianto		
6	Filtro acqua a Y	12	Pompa ad acqua per il riscaldamento a pavimento		

2 Scegliere la giusta pompa di calore

2.1 In base alle condizioni climatiche locali, alle caratteristiche costruttive e al livello di isolamento, calcolare la capacità di raffreddamento (riscaldamento) necessaria per metro quadro.

2.2 Concludere la capacità totale che sarà necessaria per la costruzione.

2.3 In base alla capacità totale necessaria, scegliere il modello giusto consultando le caratteristiche della pompa di calore riportate di seguito:



Caratteristiche della pompa di calore

Unità di solo raffreddamento: temperatura di uscita dell'acqua refrigerata a 5-15°C , temperatura ambiente massima a 43°C .
Unità di riscaldamento e raffreddamento: per il raffreddamento, temperatura di uscita dell'acqua fredda a 5-15°C , temperatura ambiente massima a 43°C . Per il riscaldamento, temperatura di ingresso dell'acqua calda a 40-50°C , temperatura ambiente minima a -25 .°C



Applicazione dell'unità

La pompa di calore ad acqua con sorgente ad aria inverter viene utilizzata per case, uffici, hotel e così via, che necessitano di riscaldamento o raffreddamento separato, con la necessità di controllare ogni area.

3 Metodo di installazione

La pompa di calore può essere installata sul basamento in cemento mediante viti a espansione, oppure su un telaio in acciaio con piedini in gomma che può essere collocato a terra o sul tetto della casa.

Assicurarsi che l'unità sia posizionata orizzontalmente.

4 Installazione luogo

- L'unità può essere installata in qualsiasi luogo all'aperto in grado di trasportare macchine pesanti, come terrazze, tetti di case, terreni e così via.
- Il luogo deve avere una buona ventilazione.
- Il luogo è privo di radiazioni termiche e di altre fiamme.
- In inverno è necessaria una paletta per proteggere la pompa di calore dalla neve.
- Non devono esserci ostacoli in prossimità dell'ingresso e dell'uscita dell'aria della pompa di calore.
- Un luogo privo di forti soffi d'aria.
- Intorno alla pompa di calore deve essere presente un canale d'acqua per lo scarico dell'acqua di condensazione.
- Lo spazio intorno all'unità deve essere sufficiente per la manutenzione.
- Un luogo lontano da fonti di accensione operative o potenziali (ad esempio: fiamme libere, un apparecchio a gas in funzione, un riscaldatore elettrico in funzione o una scintilla elettrica o un oggetto caldo).

5 Carica di refrigerante

La pompa di calore è caricata con refrigerante R290, ma se è necessario caricarla, seguire i seguenti passaggi per caricare il refrigerante R290.

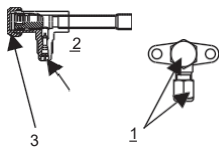
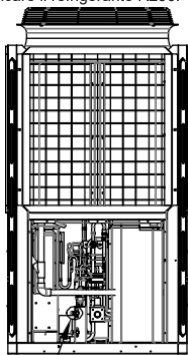

Segnali di valvola di arresto
Bassa pressione

5.1 Preparazione

- 5.1.1 Durante la carica di refrigerante, tenere un ambiente ben ventilato.
 - 5.1.2 Tenere lontano da fiamme libere o potenziali fonti di incendio.
 - 5.1.3 Scollegare l'alimentazione della pompa di calore.
 - 5.1.4 Controllare attentamente la targhetta della pompa di calore e caricarla in base alla quantità indicata
- 5.2. Controllare la pressione dell'azoto gassoso all'interno dell'impianto. La pompa di calore ha caricato circa 30 Bar di azoto gassoso all'interno dell'impianto, verificare se c'è ancora azoto ad alta pressione prima di caricare il refrigerante, altrimenti controllare il punto di perdita (utilizzare la chiave per rimuovere il dado di tenuta 1 e 3, utilizzare la chiave esagonale interna da 5 mm per aprire la valvola 2. Se è possibile far uscire il gas ad alta pressione, la pompa di calore non presenta perdite).
 - 5.3. Con una chiave esagonale interna da 5 mm, aprire la valvola 2 e rilasciare tutto l'azoto gassoso all'interno del sistema.
 - 5.4. Collegare la pompa di calore con la valvola 2, mantenere in funzione la pompa di aspirazione fino a quando la pressione assoluta non è inferiore a 30Pa o il tempo di funzionamento è superiore a un'ora.
 - 5.5. Mantenere il refrigerante allo stato liquido durante la carica e attenersi rigorosamente alla quantità indicata sull'etichetta.
 - 5.6. Terminata la carica, chiudere la valvola 2 e avvitare il dado di tenuta 1 e 3.

6 Collegamento al circuito dell'acqua

Quando si collega il tubo dell'acqua, prestare attenzione ai seguenti aspetti:

- Cercare di ridurre la resistenza all'acqua delle tubature.
- Le tubazioni devono essere pulite e prive di sporco e blocchi. È necessario eseguire un test di tenuta dell'acqua per verificare che non vi siano perdite d'acqua. Poi si può procedere a l'isolamento.
- Attenzione: il tubo deve essere testato a pressione separatamente. **NON** testarli insieme con la pompa di calore.
- Il serbatoio di espansione deve trovarsi nel punto più alto dell'anello idrico e il livello dell'acqua nel serbatoio deve essere più alto di almeno 0,5 metri rispetto al punto più alto dell'anello idrico.
- Il flussostato è installato all'interno della pompa di calore.
- L'azione dell'interruttore è normale e controllata dal controllore.
- Cercare di evitare che l'aria rimanga all'interno del tubo dell'acqua e deve essere presente uno sfiato d'aria nel punto più alto del circuito dell'acqua.
- All'ingresso e all'uscita dell'acqua devono essere presenti un termometro e un misuratore di pressione, per una facile ispezione durante il funzionamento.

7 Alimentazione connessione

- Aprire il pannello frontale e aprire l'accesso all'alimentatore.
- L'alimentazione deve passare attraverso l'accesso ai fili ed essere collegata ai terminali di alimentazione della centralina di controllo. Collegare quindi le spine dei fili a 3 segnali del controllore a filo e del controllore principale.
- Se è necessaria la pompa dell'acqua esterna, inserire il cavo di alimentazione nell'accesso al cavo e collegarlo ai terminali della pompa dell'acqua.
- Se il regolatore della pompa di calore deve controllare un riscaldatore supplementare, il relè (o l'alimentazione) del riscaldatore supplementare deve essere collegato all'uscita corrispondente del regolatore.

8 Posizione dell'unità

L'unità può essere installata separatamente o in modo multiplo. Quando si installano più unità in combinazione, è necessario prestare attenzione alla loro disposizione.

Spazio di installazione per unità singola: (unità: mm)

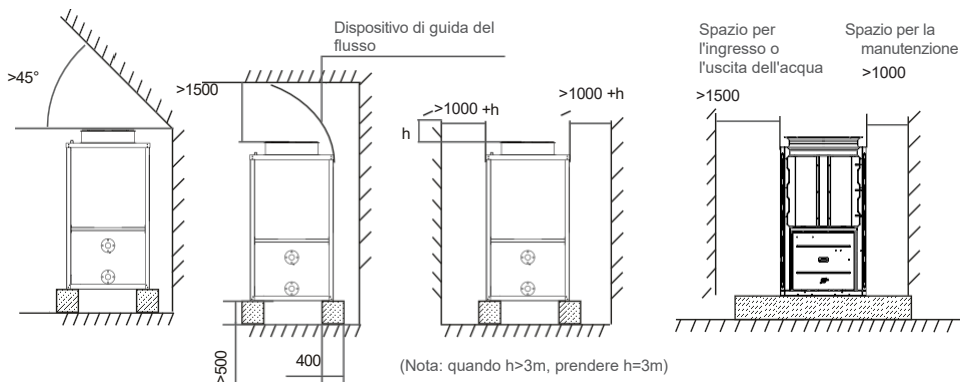

Spazio di installazione per più unità (stessa lunghezza del tubo): (unità: mm)

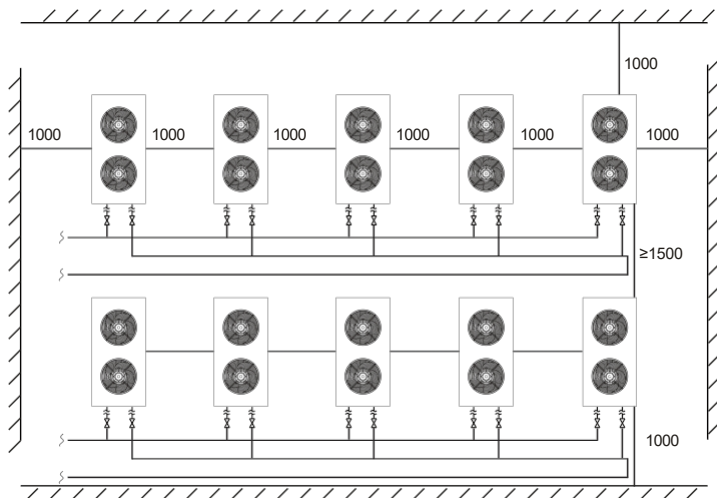

- Nota:
- Non coprire l'uscita dell'aria dell'unità;
 - Se sopra l'unità c'è una barriera, tenerla a 3000 mm sopra l'unità;
 - Se ci sono oggetti impilati intorno all'unità, la loro altezza deve essere inferiore di almeno 400 mm rispetto alla parte superiore dell'unità;
 - In caso di installazione in un locale di piccole dimensioni, è necessario adottare alcune misure per evitare la fuoriuscita di refrigerante. Una volta che il volume delle perdite supera la concentrazione limite, può causare soffocamento. Per le misure specifiche, consultare il rivenditore.

9 Il transito

Quando la pompa di calore viene trasportata, si prega di tenerla in piedi. L'unità non può essere appoggiata, altrimenti le parti interne dell'apparecchio potrebbero danneggiarsi.



Se l'unità deve essere appesa durante l'installazione, è necessario un cavo di 8 metri e deve essere presente del materiale morbido tra il cavo e l'unità per evitare danni all'involucro della pompa di calore. (Vedi figura 1)



Immagine 1

Oppure utilizzare un carrello elevatore, dato che la confezione contiene un telaio in legno.

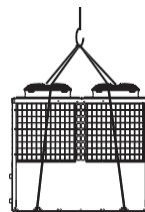
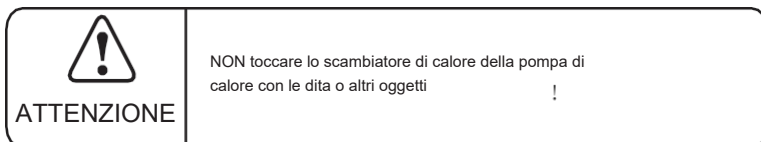

10 Functional test

Ispezione prima della prova di funzionamento

- Controllare l'unità interna e verificare che il collegamento dei tubi sia corretto e che le relative valvole siano aperte.
- Controllare il circuito dell'acqua, per assicurarsi che l'acqua all'interno del vaso di espansione sia sufficiente, la L'alimentazione idrica è buona, il circuito idrico è pieno d'acqua e senza aria. Assicuratevi inoltre che il tubo dell'acqua sia ben isolato.
- Controllare il cablaggio elettrico. Verificare che la tensione di alimentazione sia normale, che le viti siano fissate, che il cablaggio sia conforme allo schema e che la messa a terra sia collegata.
- Controllare l'unità della pompa di calore, comprese tutte le viti e le parti della pompa di calore, per verificare che siano in buono stato. All'accensione, controllare l'indicatore sul regolatore per vedere se c'è qualche indicazione di guasto. Il manometro del gas può essere collegato alla valvola di non ritorno per verificare l'alta o la bassa pressione del sistema durante il funzionamento di prova.

Prova di funzionamento

- Avviare la pompa di calore premendo il tasto "ON" sul regolatore. Controllare se la pompa dell'acqua è in funzione; se funziona normalmente, il misuratore di pressione dell'acqua indicherà 0,2 MPa.
- Quando la pompa dell'acqua funziona per 1 minuto, il compressore si avvia. Verificare se il compressore emette un suono strano. Se si verifica un suono anomalo, arrestare l'unità e controllare il compressore. Se il compressore funziona bene, controllare il misuratore di pressione del refrigerante.
- Verificare quindi se l'alimentazione e la corrente di funzionamento sono in linea con il manuale. In caso contrario, fermarsi e controllare.
- Regolare le valvole sul circuito dell'acqua, per assicurarsi che l'alimentazione di acqua calda (fredda) a ogni porta sia buona e soddisfi i requisiti di riscaldamento (o raffreddamento).
- Verificare se la temperatura dell'acqua in uscita è stabile.
- I parametri del controllore sono impostati dalla fabbrica e non possono essere modificati dall'utente stesso.

5.1 Visualizzazione e funzioni dell'interfaccia principale

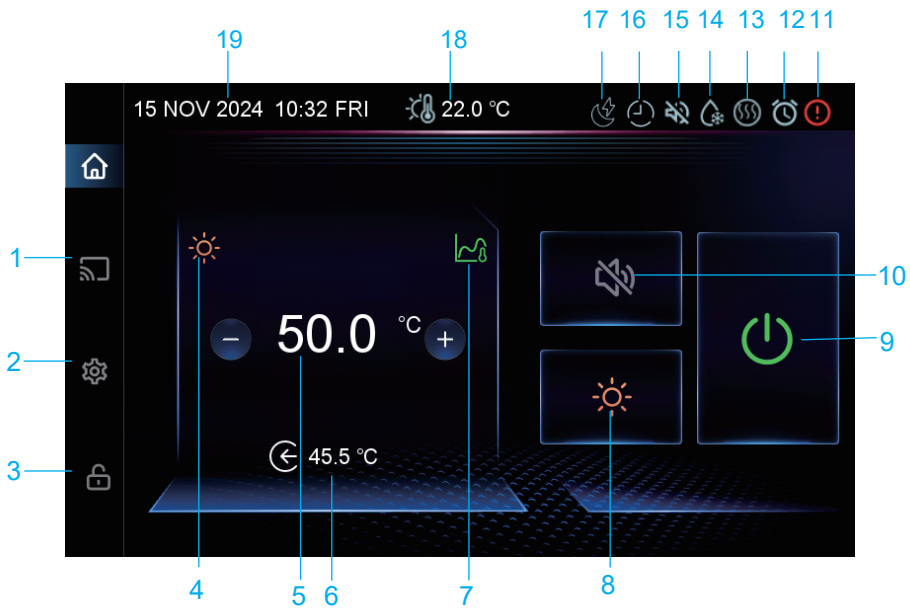

Uso dell'interfaccia

	Funzione	Descrizione del funzionamento
1	Informazioni ingegneristiche	Fare clic per visualizzare le informazioni ingegneristiche, lo stato dell'unità, la curva e i guasti in tempo reale
2	Impostazioni funzione	Fare clic per accedere all'interfaccia delle impostazioni delle funzioni
3	Blocco schermo	Pulsante di blocco schermo, sblocco con la password 22
4	Modalità corrente	Display un'icona dinamica dy quando l'unità è in esecuzione
5	Temperatura target	Visualizza la temperatura target della modalità corrente, regolabile
6	Temperatura corrente	Visualizza secondo h28 e visualizza la temperatura del serbatoio quando viene selezionata la modalità acqua calda
7	Temperatura target compensata	Clicca per visualizzare la base di temperatura target compensata sulla corrente
8	La modalità	Fare clic per scegliere la modalità: DHW, riscaldamento, raffreddamento, DHW+riscaldamento, DHW+raffreddamento
9	Accensione/Spegnimento	Accendendo/spegnimento dell'alimentazione, il verde indica acceso e il grigio indica spegnimento
10	Silenzioso con un clic	Fare clic per silenziare
11	Icona guasto	Visualizza quando l'unità ha un guasto, fare clic per accedere all'interfaccia dei guasti in tempo reale
12	Timer di accensione	Visualizza quando il timer di accensione/spegnimento è attivo
13	Icona del riscaldatore elettrico	Visualizza quando il riscaldamento elettrico è acceso
14	Icona sbrinamento	Visualizza quando l'unità è in modalità sbrinamento
15	Icona silenziosa	Visualizza quando l'unità è in modalità silenziosa
16	Icona programmazione	Visualizza quando il timer programmato è attivo
17	Icona SG Ready	Mostra l'icona della modalità corrente sg
18	AT	Visualizza la temperatura ambiente
19	Ora di sistema	Visualizza l'ora corrente in tempo reale

Uso dell'interfaccia

5.2.1 Selezione della modalità

Clicca sull'icona per passare alla modalità desiderata (es. DHW, Heating, Cooling).

Il sistema tornerà automaticamente all'interfaccia principale dopo la selezione. La schermata della modalità viene mostrata in base ai parametri H46 e H47, con un massimo di 5 modalità selezionabili.



5.2.2 Informazioni ingegneristiche

Clicca su  poi inserisci il codice 22 per accedere all'interfaccia delle informazioni tecniche.

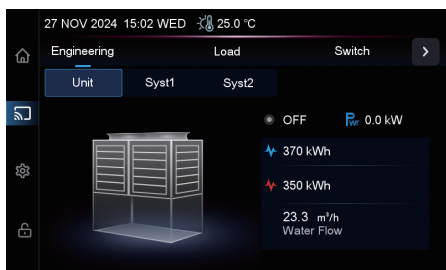

In questa sezione è possibile visualizzare:

- Informazioni su tensione, corrente, potenza istantanea
- Stato della modalità (riscaldamento, raffreddamento, acqua calda)
- Capacità totale, portata dell'acqua, temperatura
- Diagrammi in tempo reale dei vari moduli

Selezionando H02, viene mostrato il diagramma corrispondente a un singolo sistema. Clicca per visualizzare i dettagli.

5.2.3 Stato dell'unità

Clicca sullo stato corrispondente per visualizzare i parametri operativi dell'unità. Tutti i dati della pompa di calore possono essere consultati in questa sezione.

I parametri mostrati sono solo in lettura e non possono essere modificati.

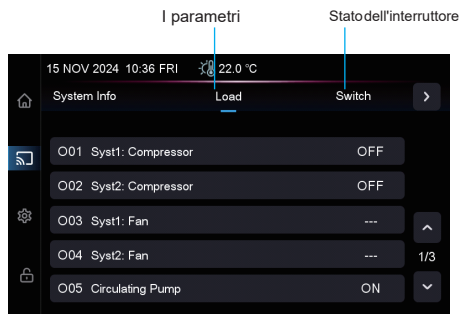

5.2.4 La curva

Clicca su “Curve” e inserisci il codice 22 per accedere all'interfaccia di registrazione delle curve.



Questa curva registra la temperatura di ingresso e uscita dell'acqua, nonché la temperatura ambiente.

I dati temporali vengono raccolti ogni 5 minuti e salvati per un massimo di 30 giorni.

Viene registrata solo la curva dello stato ON; la curva dello stato OFF non viene salvata.

La curva è dotata di una funzione di memoria anche dopo la disattivazione.

L'asse X rappresenta il tempo; il punto all'estrema destra indica il valore più recente. Scorri su e giù per visualizzare i dati storici.

5.2.5 Interfaccia dei guasti

Clicca su “Fault” e inserisci il codice 22 per accedere all'interfaccia dei guasti in tempo reale.

Se il guasto viene risolto, non verrà più visualizzato.

Le informazioni dettagliate sui codici di errore e le relative soluzioni si trovano nella tabella dei guasti alla fine del manuale.



Uso dell'interfaccia

5.2.6 Funzioni dell'interfaccia

Clicca sul  pulsante principale e inserisci il codice 22 per accedere all'interfaccia delle funzioni avanzate.

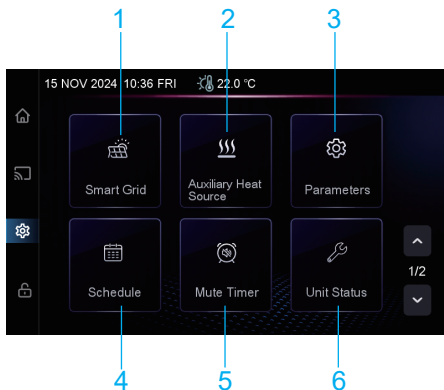





No.	Funzione	Descrizione del funzionamento
1	Rete intelligente	Clicca per entrare nell'interfaccia della funzione SG Ready
2	Fonte di calor e ausiliaria	Clicca per accedere alla funzione del riscaldatore ausiliario sull'interfaccia
3	Parametri	Premi il tasto e inserisci la password per accedere ai parametri di fabbrica e ai parametri di stato
4	Programma	Clicca per accedere all'interfaccia di programmazione oraria
5	Timer muto	Clicca per accedere all'interfaccia di timer silenzioso
6	Stato dell'unità	Clicca per accedere al menu di configurazione utente
7	Ora di sistema	Clicca per impostare l'orario del sistema
8	Lingua	Clicca per cambiare la lingua
9	La luminosità	Clicca per regolare la luminosità dello schermo

Operazione e utilizzo

5.2.7 Funzione della griglia intelligente

Fai clic su  e inserisci il codice "22" per accedere all'interfaccia della funzione SG Ready.

Tramite uno o due contatti, il dispositivo riceve informazioni sulla disponibilità di energia (da fotovoltaico o fornitore elettrico) e seleziona una delle seguenti modalità:

-  -modalità 1: la pompa di calore è disattivata in attesa. Usata quando è richiesto il segnale SG02.
-  -modalità 2: modalità a bassa energia con una potenza massima di opera di sg
-  -modalità 3: modalità di risparmio energetico, potenza limitata tramite SG04.
-  -modalità 4: modalità di aumento temperatura o accumulo. La pompa di calore alza la temperatura target secondo SG05/SG06/SG07, e attiva il riscaldamento elettrico in base a SG08.

Per abilitare SG Ready:

Vai su Parametri, inserisci codice "22" Imposta SG01 su 1 o 2 (contatti)

SG-1 = accensione/spegnimento remoto

SG-2 = commutazione remoto riscaldamento/raffreddamento

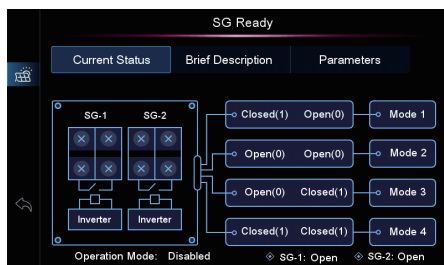

5.2.8 Funzione di calore ausiliaria

Fai clic su  per accedere all'interfaccia della fonte di calore ausiliaria.

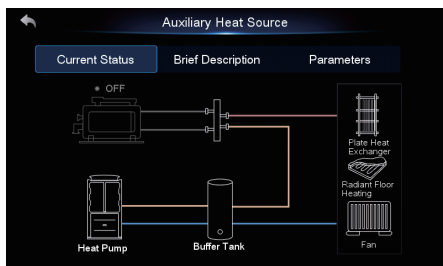

- Stato attuale: mostra la condizione della fonte di calore ausiliaria e i suoi collegamenti con la pompa di calore.

- Schema circuito: descrive visivamente la posizione della resistenza elettrica.

- Per usare il riscaldatore elettrico, vai su Parametri, inserisci "22" e imposta "Sì" nel terzo parametro.

Operazione e utilizzo

5.2.9 Timer di alimentazione (Power Timer)

Fai clic su  per accedere all'interfaccia del Timer di alimentazione.

Questa funzione gestisce l'accensione/spengimento automatico del dispositivo. Supporta fino a 6 fasce orarie, e consente di impostare i giorni della settimana desiderati.

Nota: Il tempo è impostato in formato 24 ore, con minuti e giorni personalizzabili.

L'inizio e la fine devono essere impostati sullo stesso timer.

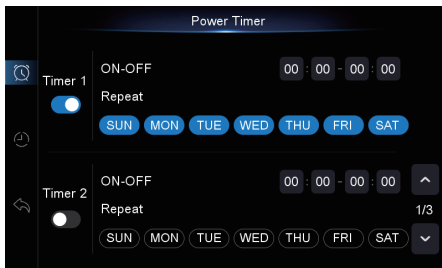

5.2.10 Pianificazione funzionale

Fai clic su  per accedere alla pianificazione oraria.

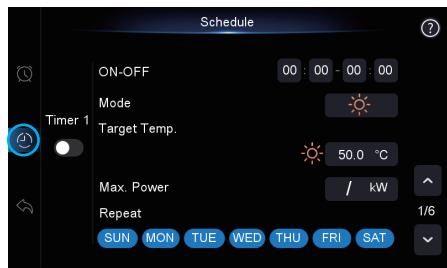

Supporta fino a 6 fasce personalizzate. Puoi impostare:

- Orario di inizio/fine
- Modalità di esecuzione
- Temperatura target
- Consumo massimo
- Giorni di validità

5.2.11 Silenzioso (Timer mute)

Fai clic su  per accedere all'interfaccia Mute Timer.

Questa funzione limita il rumore del compressore e del ventilatore.

Seleziona una durata sul lato sinistro dello schermo e conferma.

Il tempo massimo è di 24 ore.

Se il timer mute non è attivo, la funzione non sarà disponibile.

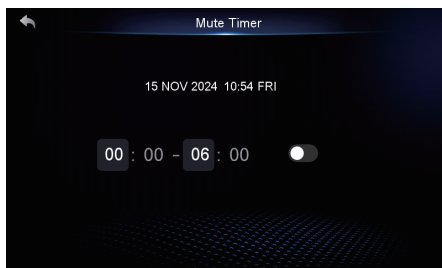

Operazione e utilizzo

5.2.12 Funzione dello stato unitario

Fai clic su  per accedere alla sezione Parametri utente.

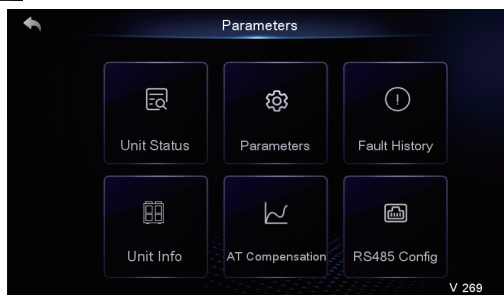

Funzione	Descrizione
Stato della unita	Voltare la pagina per visualizzare tutti i parametri di stato. I parametri sono raggruppati per etichetta in base al primo elemento del loro codice.
parametri	È possibile impostare alcuni dei parametri in base alle esigenze della pompa di calore.
Cronologia de i guasti	Registrare la cronologia dei guasti dell'unità e, se un guasto viene eliminato manualmente, i guasti risolti non verranno più visualizzati nel registro. Il record di guasto ha una funzione di memoria disattivata.
Informazioni sull'unit à	Visualizza le informazioni sul dispositivo così com'è.
A compensazi one	Fare clic per impostare la compensazione in base alla temperatura ambiente.
Configurazion e di RS485	Fare clic per impostare l'indirizzo dell' unità.

5.2.13 La luminosità

Fai clic su  per accedere all'interfaccia della Luminosità.

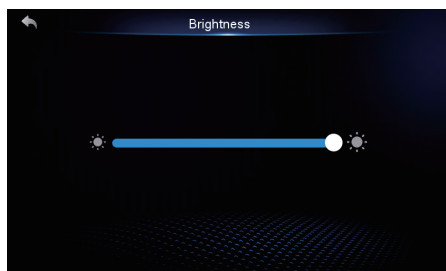

La luminosità è impostata su 100. Quando l'utente imposta un valore da salvare, alla successiva accensione o spegnimento, la retroilluminazione dello schermo si regolerà in base al livello di luminosità selezionato.

Lo schermo verrà oscurato per 30 minuti se non viene effettuata alcuna operazione. Per riattivarlo, è possibile toccare lo schermo entro 5 minuti; così facendo, lo schermo si accenderà nuovamente e tornerà all'interfaccia principale.

5.3 Codice di guasto del controllo elettronico e tabella di risoluzione dei problemi Codice di guasto e tabella di risoluzione dei problemi

Protezione/fallimento	Codici	Cause	Metodi di rimozione
Guasto di comunicazione	E08	Comunicazione anomala tra il controllore a filo e la scheda principale	Verificare l'affidabilità del controllore a filo, della scheda principale e dei relativi collegamenti.
Il controller dei fili non corrisponde alla scheda madre	E084	Il codice software della scheda madre non è coerente con l'impostazione	Funzionamento normale, non influenzato
Guasto di comunicazione scheda ventola CC 1	E081	La comunicazione del modulo di regolazione della velocità 1 con la scheda principale è anomala	Controllare il modulo di regolazione della velocità 1 e la scheda principale e verificare che i loro collegamenti siano normali e affidabili.
Syst1: Prot. alta pressione.	E11	L'interruttore di alta tensione del sistema è scollegato	Ispezionare l'interruttore di tensione del sistema 1 e il refrigerante circuito per qualsiasi guasto
Syst2: Prot. alta pressione.	E21	L'interruttore di alta tensione del sistema è scollegato	Ispezionare l'interruttore di tensione del sistema 2 e il refrigerante circuito per qualsiasi guasto
Syst1: Protezione bassa pressione.	E12	L'interruttore di bassa tensione dell'impianto è scollegato	Ispezionare l'interruttore di tensione del sistema 1 e il refrigerante circuito per qualsiasi guasto
Syst2: Protezione bassa pressione.	E22	L'interruttore di bassa tensione dell'impianto è scollegato	Ispezionare l'interruttore di tensione del sistema 2 e il refrigerante circuito per qualsiasi guasto
Interruttore di flusso dell'acqua Prot.	E032	Il sistema idrico non ha acqua o ne ha poca	Verificare che il flusso d'acqua della tubazione sia conforme ai requisiti previsti e controllare il livello di pressione dell'acqua. pompa dell'acqua per eventuali danni
Protezione da sovraccarico del riscaldatore elettrico.	E04	L'interruttore di protezione contro il surriscaldamento del riscaldamento elettrico è scollegato	Controllare se il riscaldamento elettrico è sotto condizione di funzionamento di oltre 150°C per lungo tempo
Protezione antigelo primaria. In inverno	E19	Temperatura ambiente eccessivamente bassa	La temperatura ambiente è superiore a 4°C
Protezione antigelo secondaria in inverno	E29	Temperatura ambiente eccessivamente bassa	La temperatura ambiente è superiore a 4°C
Syst1: Prot. antigelo.	E171	La portata d'acqua del sistema è insufficiente	Verificare che il flusso d'acqua della tubazione sia conforme ai requisiti previsti e controllare il livello di pressione dell'acqua. pompa dell'acqua per verificare la presenza di eventuali ostruzioni
Syst2: Prot. antigelo.	E271	La portata d'acqua del sistema è insufficiente	Verificare che il flusso d'acqua della tubazione sia conforme ai requisiti previsti e controllare il livello di pressione dell'acqua. pompa dell'acqua per verificare la presenza di eventuali ostruzioni
Acqua (uscita) Protezione alta temperatura.	E065	Temperatura di uscita dell'acqua eccessivamente elevata	Regolare la temperatura dell'acqua in uscita < A07-10°C
Ventola 1 Protezione da sovraccarico termico	E103	Sovraccarico termico del ventilatore 1	Controllare se il ventilatore 1 funziona normalmente
Ventola 2 Protezione da sovraccarico termico	E203	Sovraccarico termico della ventola 2	Controllare se il ventilatore 2 funziona normalmente
Sistema1: Protezione alta temperatura aria di scarico.	P182	Il compressore del sistema è sovraccarico	Verificare se il funzionamento del compressore del sistema 1 è normale.
Sistema2: Protezione alta temperatura aria di scarico.	P282	Il compressore del sistema è sovraccarico	Controllare se il funzionamento del compressore del sistema 2 è normale.
Ingresso/uscita acqua Grande Diff. temp. prot.	E06	Il flusso d'acqua dell'impianto è insufficiente, la differenza di pressione dell'impianto idrico è piccola	Verificare che il flusso d'acqua della tubazione sia conforme ai requisiti previsti e controllare il livello di pressione dell'acqua. pompa dell'acqua per verificare la presenza di eventuali ostruzioni
Acqua (uscita) Protezione bassa temperatura	E071	Temperatura di uscita dell'acqua eccessivamente bassa	Regolare la temperatura dell'acqua in uscita ≥8°C
Protezione contro il basso flusso d'acqua.	E035	L'impianto è privo di acqua o ha un volume d'acqua troppo basso	Controllare se il flusso d'acqua del tubo dell'acqua soddisfa i requisiti e se la pompa dell'acqua è danneggiata.
Syst1: interruttore anomalo della valvola a 4 vie	E121	Guasto di commutazione della valvola a 4 vie del sistema	Controllare se lo stato della direzione di commutazione della valvola a 4 vie è quello desiderato
Syst2: Interruttore anomalo della valvola a 4 vie	E221	Guasto di commutazione della valvola a 4 vie del sistema	Verificare se lo stato di commutazione della valvola a 4 vie la direzione è lo stato desiderato
Guasto del sensore di ingresso dell'acqua	P01	Il sensore di temperatura è aperto o in cortocircuito	Controllare e sostituire il sensore della temperatura dell'acqua in ingresso
Guasto del sensore di uscita dell'acqua	P02	Il sensore di temperatura è aperto o in cortocircuito	Controllare e sostituire il sensore della temperatura dell'acqua in uscita

Operazione e utilizzo

Protezione/guasto	Codici	Cause	Metodi di rimozione
Sistema1: Guasto sensore temperatura bobina 1	P150	Il sensore di temperatura è aperto o in cortocircuito	Controllare e sostituire il sensore di temperatura del sistema 1 bobina 1
Guasto del sensore AT	P04	Il sensore di temperatura è aperto o in cortocircuito	Controllare e sostituire il sensore di temperatura ambiente
Sistema1: Guasto sensore temperatura aspirazione	P17	Il sensore di temperatura è aperto o in cortocircuito	Controllare e sostituire il sensore di temperatura dell'aria di ritorno del sistema 1
Syst1: Guasto sensore anticongelamento 1	P191	Il sensore di temperatura è aperto o in cortocircuito	Controllare e sostituire il sistema 1 lato di utilizzo antigelo 1 sensore di temperatura
Syst2: Guasto sensore temperatura bobina 1	P250	Il sensore di temperatura è aperto o in cortocircuito	Controllare e sostituire la bobina del sistema 2 1 sensore di temperatura
Sistema1: Guasto sensore temperatura bobina (out)	P152	Il sensore di temperatura è aperto o in cortocircuito	Controllare e sostituire l'uscita della bobina del sistema 1 sensore di temperatura
Sistema2: Guasto sensore temperatura bobina (out)	P252	Il sensore di temperatura è aperto o in cortocircuito	Controllare e sostituire l'uscita della bobina del sistema 2 sensore di temperatura
Sistema1: Guasto sensore temperatura EVI(In)	P101	Il sensore di temperatura è aperto o in cortocircuito	Controllare e sostituire l'ingresso del sistema 1 EVI sensore di temperatura
Sistema1: Guasto sensore temperatura EVI(Out)	P102	Il sensore di temperatura è aperto o in cortocircuito	Controllare e sostituire la presa EVI del sistema 1 sensore di temperatura
Syst1: Guasto al sensore di temperatura dell'aria di scarico	P181	Il sensore di temperatura è aperto o in cortocircuito	Controllare e sostituire il sistema 1 di scarico sensore di temperatura
Syst1: Guasto al sensore di bassa pressione	PP11	Il sensore è aperto o in cortocircuito	Controllare e sostituire il sensore di bassa pressione del sistema 1
Syst2: Guasto sensore temperatura aspirazione	P27	Il sensore di temperatura è aperto o in cortocircuito	Controllare e sostituire il sistema 2 dell'aria di ritorno sensore di temperatura
Sistema2: Guasto sensore anticongelamento 1	P291	Guasto del sensore di temperatura	Verificare il corretto funzionamento del sensore di temperatura
Syst1: guasto al sensore di alta pressione	PP12	Il sensore è aperto o in cortocircuito	Controllare e sostituire il sensore di alta pressione del sistema 1
Syst2: guasto al sensore di alta pressione	PP22	Il sensore è aperto o in cortocircuito	Controllare e sostituire il sensore di alta pressione del sistema 2
Syst2: Guasto al sensore di temperatura dell'aria di scarico	P281	Circuito aperto o cortocircuito del sensore di temperatura	Ispezione e sostituzione dello scarico del sistema 2 sensore di temperatura
Syst2: Guasto al sensore di bassa pressione	PP21	Circuito aperto o cortocircuito del sensore	Ispezione e sostituzione del sensore di bassa tensione del sistema 2
Syst2: Guasto sensore temperatura EVI(In)	P201	Circuito aperto o cortocircuito del sensore di temperatura	Ispezione e sostituzione del sensore di temperatura di ingresso del sistema 2 EVI
Sistema2: Guasto sensore temperatura EVI(Out)	P202	Circuito aperto o cortocircuito del sensore di temperatura	Ispezionare e sostituire il sensore di temperatura in uscita del sistema 2 EVI
Basso AT Power-Off Prot.	TP	Temperatura ambiente eccessivamente bassa	Regolare la temperatura ambiente
Sistema1: Guasto sensore temperatura bobina2	P154	Il sensore di temperatura è aperto o in cortocircuito	Controllare e sostituire la bobina del sistema 1 2 sensore di temperatura
Guasto di comunicazione scheda ventola CC 2	E082	Comunicazione del modulo di regolazione della velocità 2 con la scheda principale anomala	Controllare il modulo di regolazione della velocità 2 e il modulo principale e se i loro collegamenti sono normali e affidabili.
Syst2: Guasto sensore temperatura bobina2	P254	Il sensore di temperatura è aperto o in cortocircuito	Controllare e sostituire il sensore di temperatura della bobina 2 dell'impianto
Syst1: La scheda dell'inverter Guasto di comunicazione	F151	Guasto di comunicazione con il sistema 1 scheda inverter	1. Verificare che la linea di comunicazione sia normale; 2. Controllare se la scheda dell'inverter del sistema 1 è normale
Syst1: Comp. Guasto all'avvio	F152	Il compressore del sistema 1 non si è avviato	1. Controllare se la linea del compressore è normale; 2. Controllare se il compressore del sistema 1 è bloccato
Syst1: Comp. Avvio IPM Prot.	F153	La corrente di avviamento del compressore del sistema 1 è eccessiva grande	1. Controllare se l'alta pressione di avviamento è eccessiva; 2. Controllare se il compressore del sistema 1 è bloccato
Syst1: Comp. Esecuzione IPM Prot.	F154	La corrente di funzionamento del compressore del sistema 1 è eccessiva	Controllare se il rapporto di pressione è troppo alto
Syst1: Comp. Protezione da sovracorrente	F156	La corrente di funzionamento del compressore del sistema 1 è eccessiva	Controllare se il rapporto di pressione è troppo alto
Syst1: La scheda inverter IPM Sovratemperatura. Prot.	F155	La scheda di azionamento del compressore del sistema 1 è scadente dissipazione del calore	Controllare se c'è uno spazio vuoto nell'installazione del dissipatore di calore raffreddato al fluoro
Syst1: il bus della scheda dell'inverter Tensione Prot.	F157	La tensione è troppo alta	Controllare se la tensione di ingresso è superiore a 480V

Protezione/guasto	Codici	Cause	Metodi di rimozione
Syst1: il bus della scheda dell'inverter sotto Tensione Prot.	F158	La tensione è troppo bassa	Verificare se la tensione di ingresso è inferiore a 250V
Syst2: La scheda dell'inverter Guasto di comunicazione	F251	Guasto di comunicazione con l'inverter del sistema 2 bordo	1. Verificare che la linea di comunicazione sia normale; 2. Controllare se la scheda dell'inverter del sistema 2 è normale
Syst2: Comp. Guasto all'avvio	F252	Il compressore del sistema 2 non si è avviato	1. Controllare se la linea del compressore è normale; 2. Controllare se il compressore del sistema 2 è bloccato
Syst2: Comp. Avvio IPM Prot.	F253	La corrente di avviamento del compressore del sistema 2 è eccessiva	1. Controllare se l'alta pressione di avviamento è eccessiva; 2. Controllare se il compressore del sistema 2 è bloccato
Syst2: Comp. Esecuzione IPM Prot.	F254	La corrente di funzionamento del compressore del sistema 2 è eccessiva	Controllare se il rapporto di pressione è troppo alto
Syst2: Comp. Protezione da sovracorrente	F256	La corrente di funzionamento del compressore del sistema 2 è eccessiva	Controllare se il rapporto di pressione è troppo alto
Syst2: La scheda inverter IPM Protezione da sovratemperatura.	F255	La scheda dell'inverter del sistema 2 ha un calore insufficiente dissipazione	Controllare se c'è uno spazio vuoto nell'installazione del dissipatore di calore raffreddato al fluoro
Syst2: il bus della scheda dell'inverter Tensione Prot.	F257	La tensione è troppo alta	Controllare se la tensione di ingresso è superiore a 480V
Syst2: il bus della scheda dell'inverter sotto Tensione Prot.	F258	La tensione è troppo bassa	Verificare se la tensione di ingresso è inferiore a 250V
Ventola CC 1 Protezione perdita di fase	F101	La ventola del sistema 1 non si è avviata	Controllare se la linea del ventilatore del sistema 1 è normale
Ventilatore CC 1 Velocità zero Prot.	F102	La ventola del sistema 1 non si è avviata	Controllare se il rotore della ventola del sistema 1 è bloccato.
Ventola CC 1 Avvio IPM Prot.	F103	La corrente di avviamento del ventilatore del sistema 1 è eccessiva	Controllare se il rotore della ventola del sistema 1 è bloccato.
Ventola CC 1 in funzione IPM Prot.	F104	La corrente di funzionamento del ventilatore del sistema 1 è eccessiva	Controllare se il rotore della ventola del sistema 1 è bloccato.
Ventola CC 1 Protezione da sovracorrente.	F105	La corrente di funzionamento del ventilatore del sistema 1 è eccessiva	Controllare se il rotore della ventola del sistema 1 è bloccato.
Ventola CC 1 Protezione da sovratemperatura	F106	La scheda di azionamento della ventola del sistema 1 ha una scarsa dissipazione del calore	Controllare le condizioni di dissipazione del calore
Ventola CC 1 Protezione da sovratensione del bus.	F107	La tensione è troppo alta	Controllare se la tensione di ingresso è superiore a 480V
Ventola CC 1 Protezione da sottotensione bus.	F108	La tensione è troppo bassa	Verificare se la tensione di ingresso è inferiore a 250V
Ventola CC 2 Protezione perdita di fase in uscita.	F201	La ventola del sistema 2 non si è avviata	Controllare se la linea della ventola del sistema 2 è normale
Ventola CC 2 Uscita Velocità zero Prot.	F202	La ventola del sistema 2 non si è avviata	Verificare se il rotore del ventilatore del sistema 2 è bloccato
Ventola CC 2 Avvio IPM Prot.	F203	La corrente di avviamento del ventilatore del sistema 2 è eccessiva	Verificare se il rotore del ventilatore del sistema 2 è bloccato
Ventola CC 2 In funzione IPM Prot.	F204	La corrente di funzionamento del ventilatore del sistema 2 è eccessiva	Verificare se il rotore del ventilatore del sistema 2 è bloccato
Ventola CC 2 Protezione da sovracorrente.	F205	La corrente di funzionamento del ventilatore del sistema 2 è eccessiva	Verificare se il rotore del ventilatore del sistema 2 è bloccato
Ventola CC 2 Protezione da sovratemperatura	F206	La scheda di azionamento della ventola del sistema 2 ha una scarsa dissipazione del calore	Controllare le condizioni di dissipazione del calore
Ventola CC 2 Protezione da sovratensione del bus.	F207	La tensione è troppo alta	Controllare se la tensione di ingresso è superiore a 480V
Ventola CC 2 Protezione da sottotensione del bus.	F208	La tensione è troppo bassa	Verificare se la tensione di ingresso è inferiore a 250V
Guasto di alimentazione anomalo	EE1	Si verifica un'interruzione dell'alimentazione sull'interfaccia principale	Il guasto viene annullato dal controllo principale dopo che 3 minuti
Motore del ventilatore CC 1 Campionamento della corrente Guasto	F112	Il campionamento corrente della ventola 1 è anomalo	Controllare se il rotore della ventola del sistema 1 è bloccato.
Motore del ventilatore CC 2 Campionamento della corrente Guasto	F212	Il campionamento attuale del ventilatore 2 è anormale	Verificare se il rotore del ventilatore del sistema 2 è bloccato
Sovravelocità del motore del ventilatore CC 1 Protezione	F109	La velocità della ventola del sistema 1 è troppo alta	Controllare se il rotore della ventola del sistema 1 è bloccato.
Motore ventilatore CC 2 Sovravelocità Protezione	F209	La velocità della ventola del sistema 2 è troppo alta	Verificare se il rotore del ventilatore del sistema 2 è bloccato

Protezione/guasto	Codici	Cause	Metodi di rimozione
Motore ventilatore CC 1 Protezione da bassa velocità	F110	La velocità della ventola del sistema 1 non è corretta	Controllare se il rotore della ventola del sistema 1 è bloccato.
Motore del ventilatore CC 2 Protezione da bassa velocità	F210	La velocità della ventola del sistema 2 non è corretta	Verificare se il rotore del ventilatore del sistema 2 è bloccato
Errore del tipo di comprimario	F088	Il modello del compressore non è corretto	Controllare se i parametri del modello del compressore sono coerenti con il modello corrispondente.
La bassa temperatura ambiente non consente il raffreddamento	TC	La temperatura ambiente è troppo bassa per consentire il raffreddamento	Verificare il corretto funzionamento del sensore di temperatura ambiente
Acqua in ingresso e in uscita Protezione anomala.	E064	Temperatura attuale dell'acqua in ingresso e temperatura dell'acqua in uscita. La differenza è troppo grande	Controllare se il sensore della temperatura dell'acqua in entrata e in uscita funziona correttamente.

5.4 Diagramma dell'interfaccia

(1) Diagramma e definizione dell'interfaccia di controllo del cavo

V
R
T
A
B
G

Segno	Significato
V	12V (alimentazione+)
R	Nessun utilizzo
T	Nessun utilizzo
A	485A
B	485B
G	GND (alimentazione)

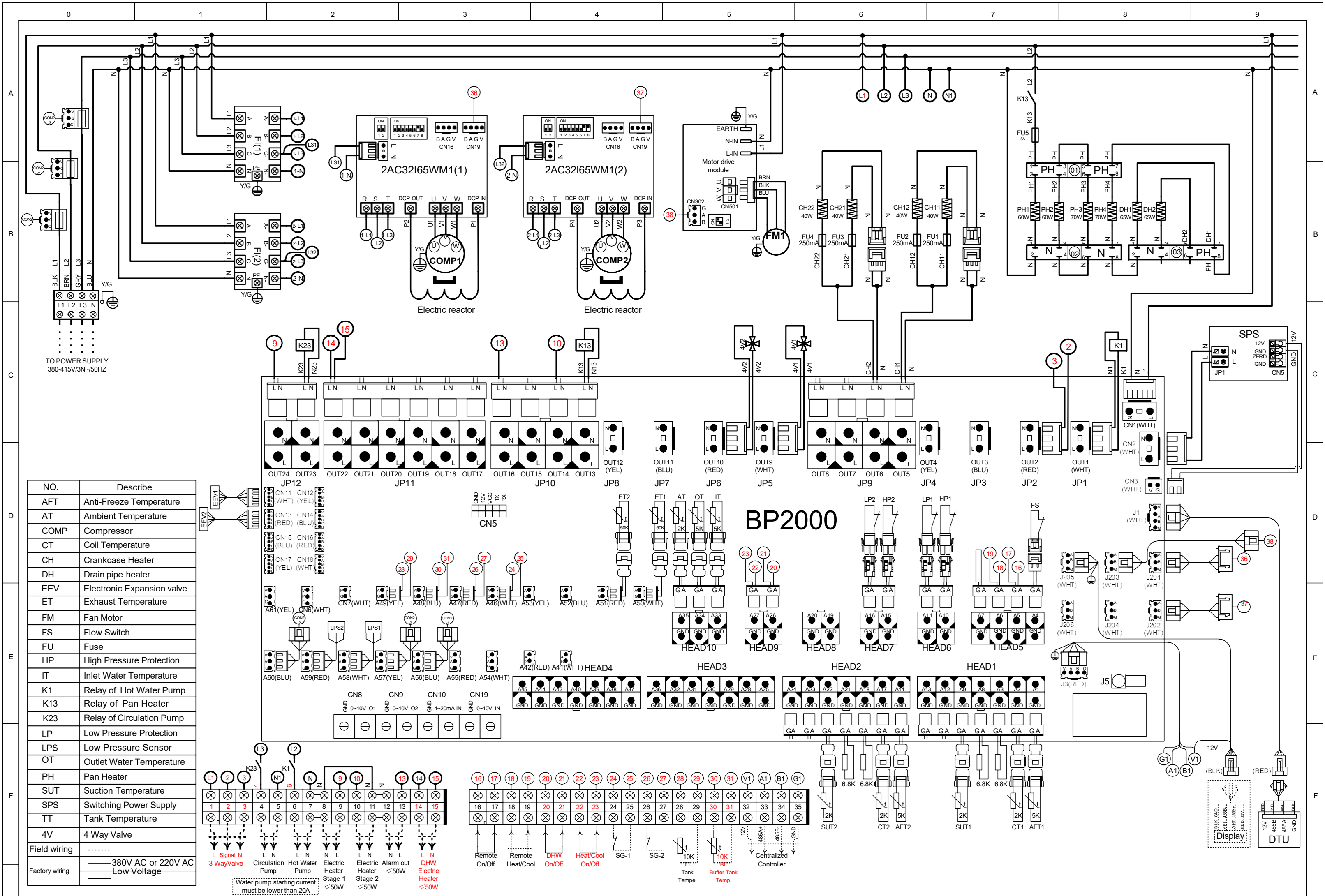

NO.	Describe
AFT	Anti-Freeze Temperature
AT	Ambient Temperature
COMP	Compressor
CT	Coil Temperature
CH	Crankcase Heater
DH	Drain pipe heater
EEV	Electronic Expansion valve
ET	Exhaust Temperature
FM	Fan Motor
FS	Flow Switch
HP	High Pressure Protection
IT	Inlet Water Temperature
K1	Relay of Hot Water Pump
K13	Relay of Pan Heater
K23	Relay of Circulation Pump
LP	Low Pressure Protection
LPS	Low Pressure Sensor
OT	Outlet Water Temperature
PH	Pan Heater
SUT	Suction Temperature
SPS	Switching Power Supply
TT	Tank Temperature
4V	4 Way Valve
Field wiring	-----
Factory wiring	-----

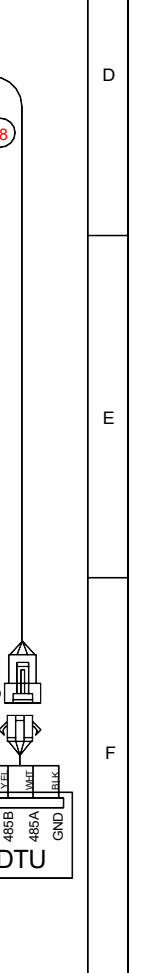
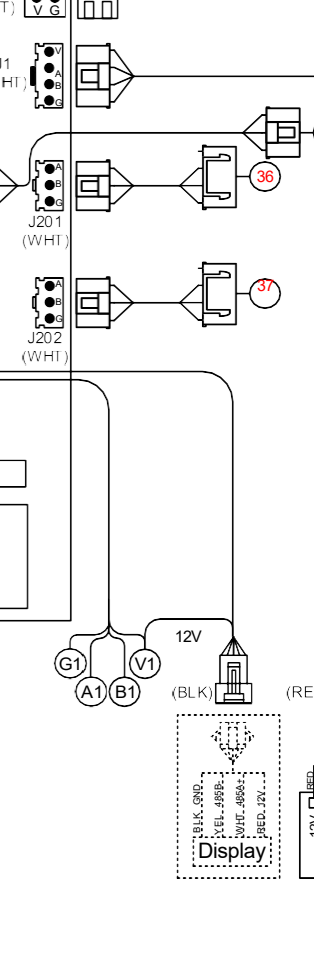
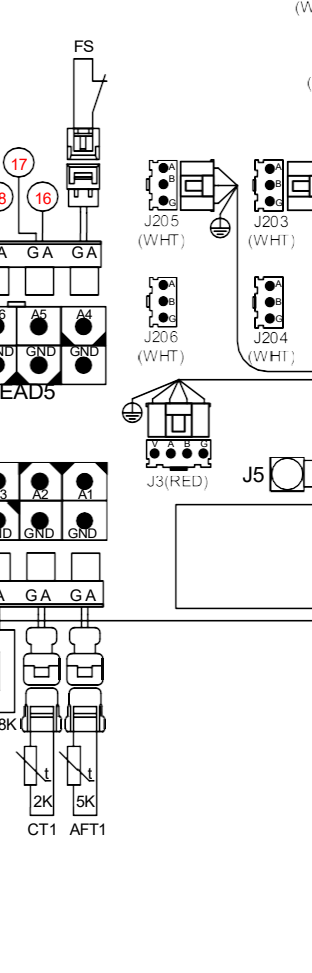
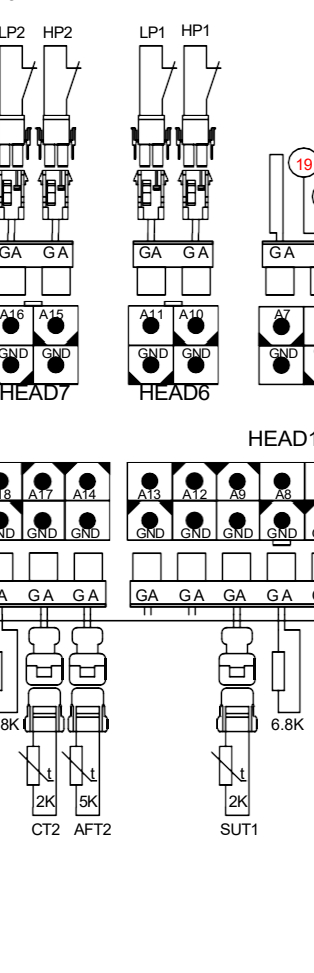
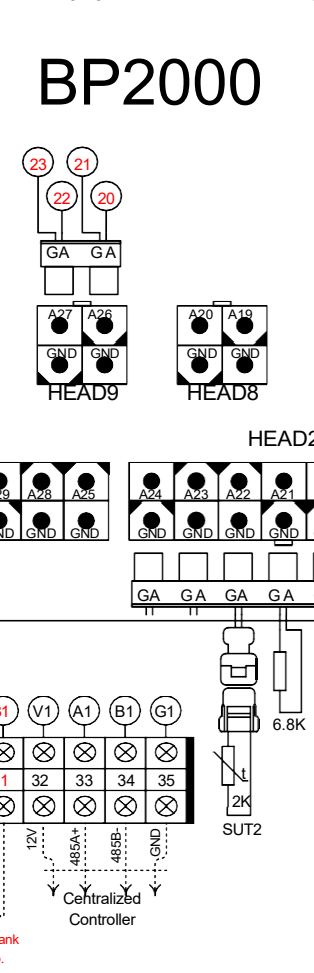
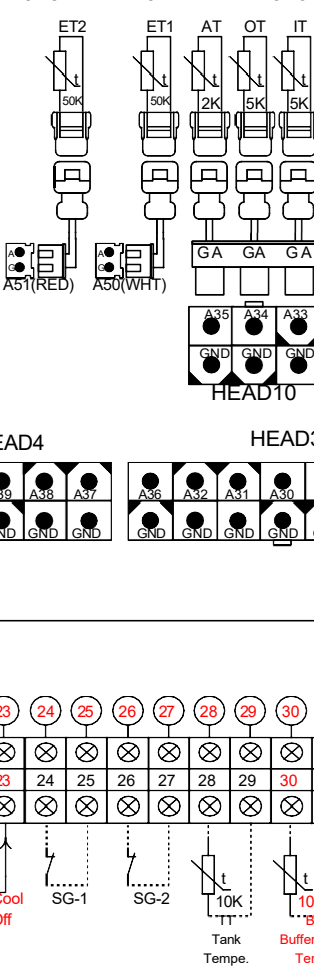
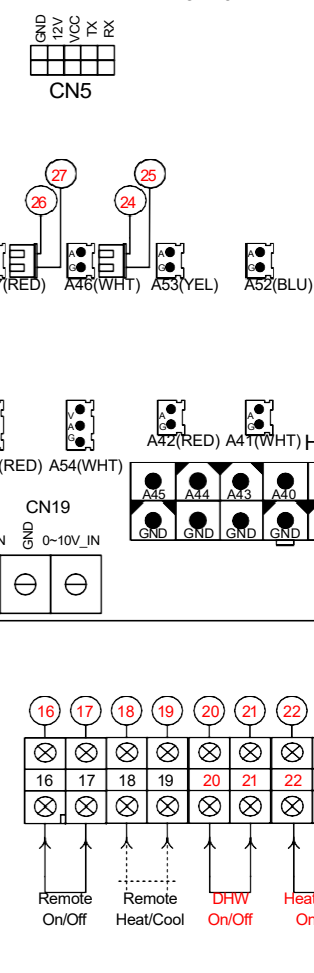
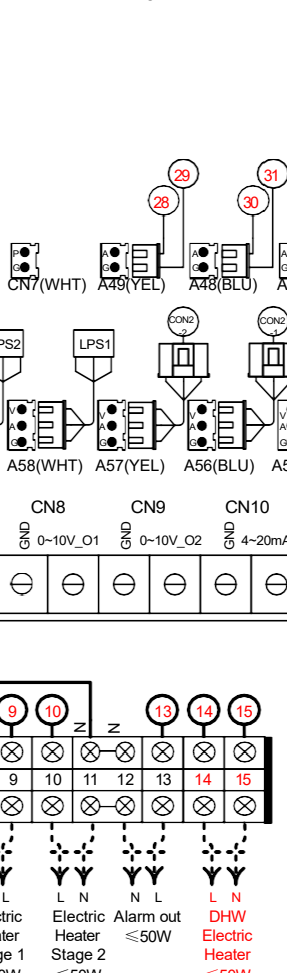
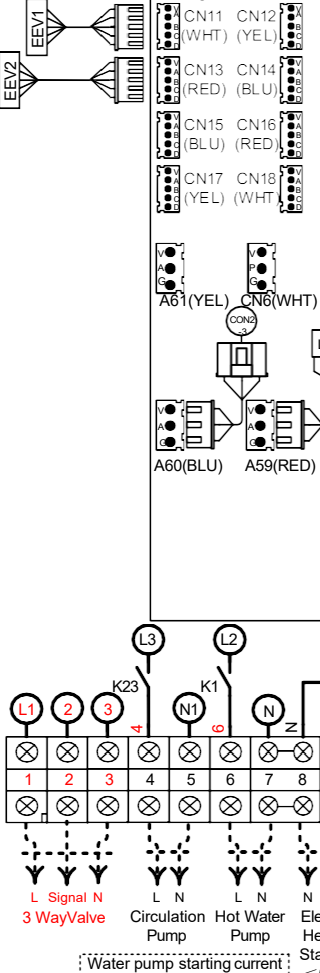

AOWD MB AT35T

CODE: 72700000818-19

(3) Le istruzioni dell'interfaccia di ingresso e di uscita

No.	Segno	Significato	No.	Segno	Significato
1	A1	Syst1: Temperatura antigelo	41	A41	Sistema1: Protezione da sovraccarico del ventilatore.
2	A2	Sistema1: Temperatura bobina 1	42	A42	Sistema2: Protezione da sovraccarico del ventilatore.
3	A3	Sistema1: Temperatura bobina 2	43	A43	Riservato
4	A4	Interruttore di flusso dell'acqua	44	A44	Riservato
5	A5	Ingresso di emergenza	45	A45	Riservato
6	A6	Modalità	46	A46	Riservato
7	A7	Sovraccarico del riscaldatore elettrico Prot.	47	A47	Riservato
8	A8	Sistema1: Temperatura uscita (bobina)	48	A48	Riservato
9	A9	Syst1: Temperatura di aspirazione	49	A49	Riservato
10	A10	Sistema1: interruttore HP	50	A50	Sistema1: Temperatura aria di scarico
11	A11	Sistema1: Interruttore LP	51	A51	Sistema2: Temperatura aria di scarico
12	A12	Riservato	52	A52	Riservato
13	A13	Riservato	53	A53	Riservato
14	A14	Syst2: Temperatura antigelo	54	A54	Syst1: Alta pressione
15	A15	Sistema2: Switch HP	55	A55	Syst2: Alta pressione
16	A16	Syst2: Interruttore LP	56	A56	Riservato
17	A17	Sistema2: Temperatura bobina 1	57	A57	Riservato
18	A18	Sistema2: Temperatura bobina 2	58	A58	Syst1: Bassa pressione
19	A19	Riservato	59	A59	Syst2: Bassa pressione
20	A20	Riservato	60	A60	Riservato
21	A21	Sistema2: Temperatura di uscita (bobina)	61	A61	Riservato
22	A22	Syst2: Temperatura di aspirazione	62	CN1	Ingresso 220V
23	A23	Riservato	63	CN2	Uscita 220V
24	A24	Riservato	64	CN3	Ingresso a 12 V
25	A25	Riservato	65	CN4	PCle DTU
26	A26	Riservato	66	CN5	Scheda di espansione
27	A27	Riservato	67	CN6	Riservato
28	A28	Riservato	68	CN7	Riservato
29	A29	Riservato	69	CN8	Riservato
30	A30	Riservato	70	CN9	Riservato
31	A31	Riservato	71	CN10	Riservato
32	A32	Riservato	72	CN11	Sistema1: EEV Grande Valvola
33	A33	Temperatura di ingresso (acqua)	73	CN12	Riservato
34	A34	Uscita (acqua) Temp	74	CN13	Sistema2: EEV Grande Valvola
35	A35	Temperatura ambiente	75	CN14	Syst2: Valvola EVI EEV
36	A36	Riservato	76	CN15	Sistema1: Valvola EVI EEV
37	A37	Riservato	77	CN16	Syst2: Valvola piccola EEV
38	A38	Riservato	78	CN17	Riservato
39	A39	Riservato	79	CN18	Sistema1: Valvola piccola EEV
40	A40	Riservato	80	CN19	Riservato

No.	Segno	Significato	No.	Segno	Significato
81	CN23	Riservato	98	OUT8	Riservato
82	CN300	Porta del programma	99	OUT9	Sistema1:Valvola a 4 vie
83	J1	DTU	100	OUT10	Syst2:Valvola a 4 vie
84	J201	Scheda inverter compressore 1	101	OUT11	Riservato
85	J202	Scheda inverter compressore 2	102	USCITA12	Riservato
86	J203	Scheda ventola CC 1	103	OUT13	Cinghia di riscaldamento a piastre d'acqua
87	J204	Riservato	104	OUT14	Riservato
88	J205	Controllore a fili colorati	105	OUT15	Riservato
89	J206	Riservato	106	OUT16	Riservato
90	J3	Porta di comunicazione del controllore centralizzato	107	USCITA17	Sistema1: Ventola a bassa velocità
91	OUT1	Riservato	108	OUT18	Sistema1: Ventilatore ad alta velocità
92	OUT2	Riservato	109	OUT19	Sistema1: Ventilatore ad alta velocità 2
93	OUT3	Riservato	110	OUT20	Sistema1: Ventola a bassa velocità
94	OUT4	Riservato	111	OUT21	Sistema1: Ventilatore ad alta velocità
95	OUT5	Sistema1: Riscaldatore dell'albero a gomiti	112	OUT22	Sistema1: Ventilatore ad alta velocità 2
96	OUT6	Sistema2: Riscaldatore dell'albero a gomiti	113	OUT23	Pompa di circolazione
97	OUT7	Riservato	114	OUT24	Riscaldatore elettrico

6. Appendice 2 - Specifiche del cavo

1. Unità monofase

Massima targhetta corrente	Linea di fase	Linea di terra	MCB	Proiettore di strisciamento	Linea di segnale
Non di più di 10A	$2 \times 1,5 \text{ mm}^2$	$1,5 \text{ mm}^2$	20A	30mA meno di 0,1 sec	$n \times 0,5 \text{ mm}^2$
10~16A	$2 \times 2,5 \text{ mm}^2$	$2,5 \text{ mm}^2$	32A	30mA meno di 0,1 sec	
16~25A	$2 \times 4 \text{ mm}^2$	4 mm^2	40A	30mA meno di 0,1 sec	
25~32A	$2 \times 6 \text{ mm}^2$	6 mm^2	40A	30mA meno di 0,1 sec	
32~40A	$2 \times 10 \text{ mm}^2$	10 mm^2	63A	30mA meno di 0,1 sec	
40 ~63A	$2 \times 16 \text{ mm}^2$	16 mm^2	80A	30mA meno di 0,1 sec	
63~75A	$2 \times 25 \text{ mm}^2$	25 mm^2	100A	30mA meno di 0,1 sec	
75~101A	$2 \times 25 \text{ mm}^2$	25 mm^2	125A	30mA meno di 0,1 sec	
101~123A	$2 \times 35 \text{ mm}^2$	35 mm^2	160A	30mA meno di 0,1 sec	
123~148A	$2 \times 50 \text{ mm}^2$	50 mm^2	225A	30mA meno di 0,1 sec	
148~186A	$2 \times 70 \text{ mm}^2$	70 mm^2	250A	30mA meno di 0,1 sec	
186~224A	$2 \times 95 \text{ mm}^2$	95 mm^2	280A	30mA meno di 0,1 sec	

2. Unità trifase

Massima della targhetta corrente	Linea di fase	Linea di terra	MCB	Proiettore di strisciamento	Linea di segnale
Non di più di 10A	$3 \times 1,5 \text{ mm}^2$	$1,5 \text{ mm}^2$	20A	30mA meno di 0,1 sec	$n \times 0,5 \text{ mm}^2$
10~16A	$3 \times 2,5 \text{ mm}^2$	$2,5 \text{ mm}^2$	32A	30mA meno di 0,1 sec	
16~25A	$3 \times 4 \text{ mm}^2$	4 mm^2	40A	30mA meno di 0,1 sec	
25~32A	$3 \times 6 \text{ mm}^2$	6 mm^2	40A	30mA meno di 0,1 sec	
32~40A	$3 \times 10 \text{ mm}^2$	10 mm^2	63A	30mA meno di 0,1 sec	
40 ~63A	$3 \times 16 \text{ mm}^2$	16 mm^2	80A	30mA meno di 0,1 sec	
63~75A	$3 \times 25 \text{ mm}^2$	25 mm^2	100A	30mA meno di 0,1 sec	
75~101A	$3 \times 25 \text{ mm}^2$	25 mm^2	125A	30mA meno di 0,1 sec	
101~123A	$3 \times 35 \text{ mm}^2$	35 mm^2	160A	30mA meno di 0,1 sec	
123~148A	$3 \times 50 \text{ mm}^2$	50 mm^2	225A	30mA meno di 0,1 sec	
148~186A	$3 \times 70 \text{ mm}^2$	70 mm^2	250A	30mA meno di 0,1 sec	
186~224A	$3 \times 95 \text{ mm}^2$	95 mm^2	280A	30mA meno di 0,1 sec	

Se l'unità viene installata all'esterno, utilizzare un cavo in grado di resistere ai raggi UV.

daitsu

EUROFRED
being efficient

Eurofred S.A.
Marqués de Sentmenat 97 08029
Barcelona www.eurofred.es