

## Bomba de calor de ar para água

### Tipo AQS com Split integrado

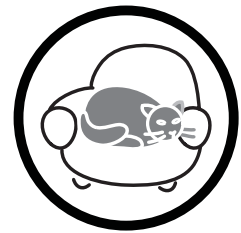
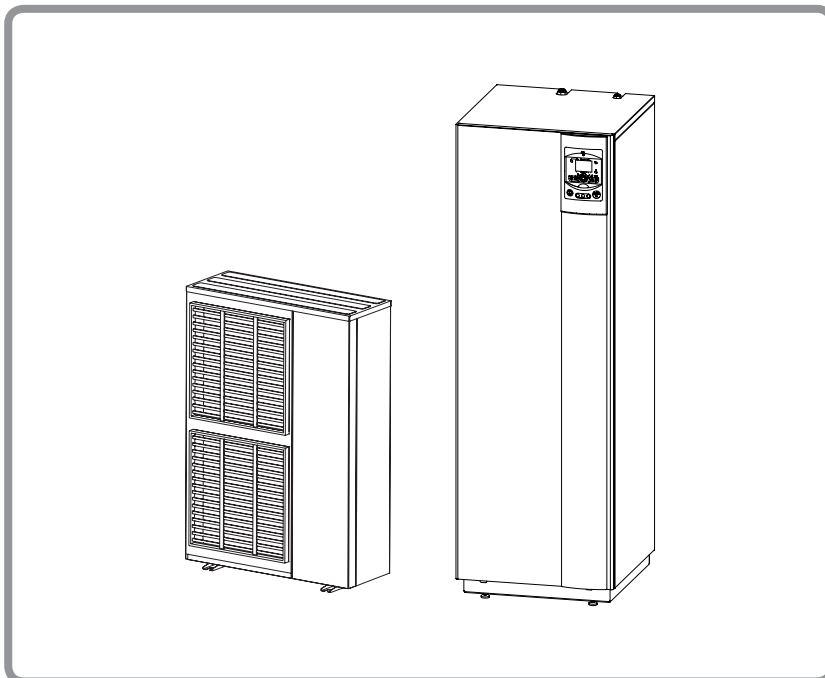
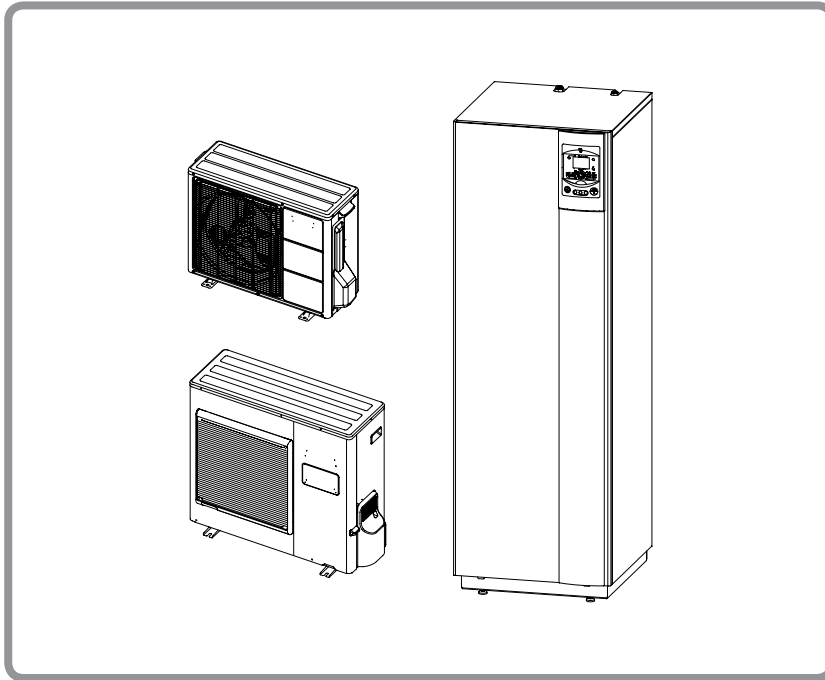

**Manual  
de funcionamento**  
destinado a profissionais  
e a consumidores finais.

Conservar  
para futura referência

**Lista da embalagem**

<i>Bomba de calor</i>	<i>Equipamento exterior</i>	<i>Equipamento hidráulico</i>
<i>Modelo</i>	<i>Referência</i>	<i>Referência</i>
Waterstage Comfort Integrated DHW 5	WOYA060LFCA	WGYA050DG6
Waterstage Comfort Integrated DHW 6	WOYA060LFCA	WGYA100DG6
Waterstage Comfort Integrated DHW 8	WOYA080LFCA	
Waterstage Comfort Integrated DHW 10	WOYA100LFTA	
Waterstage High Power Integrated DHW 11 monofásico	WOYG112LHT WOYG112LCTA	WGYG140DG6
Waterstage High Power Integrated DHW 14 monofásico	WOYG140LCTA	WGYK160DG9
Waterstage High Power Integrated DHW 11 trifásico	WOYK112LCTA	
Waterstage High Power Integrated DHW 14 trifásico	WOYK140LCTA	
Waterstage High Power Integrated DHW 16 trifásico	WOYK160LCTA	

**Conteúdos**

**Instruções de segurança .....3**

**Vista geral da instalação.....4**

Precauções e avisos relativos à instalação..... 4	Convectores de ventoinha / Radiadores dinâmicos com sistema de controlo integrado... 4
O equipamento exterior..... 4	Água quente sanitária (AQS) ..... 4
O equipamento hidráulico ..... 4	Fim de vida do dispositivo ..... 5
Sistema de controlo..... 4	Vista geral da instalação ..... 5
Os radiadores..... 4	
Sistemas de aquecimento de pisos..... 4	

**Funcionamento da instalação .....6**

Interface do utilizador, equipamento de controlo de ambientes e termostato ambiente (opcional) ..... 6	Ecrã de informações..... 18
Descrição do ecrã..... 8	Detalhes ..... 18
Arranque do aparelho..... 9	Funcionamento do sistema AQS ..... 19
Arranque rápido..... 9	Selecionar o modo de refrigeração ..... 19
Configurar a hora..... 10	Fio piloto (se kit, extensão de regulação 55)..... 19
Estrutura do menu de controlo de “Utilizador final” .. 11	Modem telefónico (se kit, extensão de regulação 55) ..... 19
Parametrizar as configurações..... 12	Configuração do equipamento de controlo de ambientes (opcional) ..... 19
Geral..... 12	
Parâmetros de configuração ..... 12	
Lista de configurações de “Utilizador final” .... 12	

**Manutenção.....20**

Verificações regulares ..... 20	Depósito de água quente sanitária..... 20
Verificação do equipamento exterior ..... 20	

**Valores de desempenho ErP .....20**

**Valores de elevada potência ERP .....22**

# 1 Instruções de segurança

---

Respeite as instruções de segurança para evitar risco de ferimentos ou utilização indevida do aparelho.

## • Colocação em funcionamento

- ☞ Não ligue o aparelho até concluir todos os abastecimentos.
- ☞ Não tente instalar o aparelho sem ajuda.
- ☞ Esta bomba de calor precisa de ser instalada por uma pessoa qualificada.
- ☞ A instalação deve ser sempre ligada à terra e incluir um disjuntor.
- ☞ Não modifique a fontes de alimentação elétrica.
- ☞ Os aparelhos não são à prova de fogo e, por isso, não devem ser instalados numa atmosfera potencialmente explosiva.

## • Utilização

- ☞ Não permita que as crianças insiram objetos estranhos na grelha de proteção da ventoinha nem que subam para o equipamento exterior. As aletas no permutador de ar são extremamente finas e provocam cortes.
- ☞ Nada deve obstruir a circulação de ar entre o evaporador e a ventoinha.
- ☞ O equipamento exterior só deve ser instalado em exteriores (espaços no exterior). Se for necessário criar um abrigo, teve ter aberturas largas nas 4 paredes e respeitar as distâncias de instalação (consulte o instalador).
- ☞ Não suba para a parte superior do equipamento exterior.
- ☞ A divisão em que o aparelho está a funcionar tem de estar corretamente ventilada para evitar perda de oxigénio em caso de fuga de gás refrigerante.
- ☞ Consulte o instalador antes de efetuar alterações ou modificações nos locais em que o aparelho está instalado.
- ☞ Não coloque qualquer fonte de calor por baixo do equipamento de controlo de ambientes.

## • Manutenção

- ☞ Não tente reparar este aparelho sem ajuda.
- ☞ Este aparelho não contém componentes que possam ser reparados pelo utilizador sem ajuda. Remover uma ou ambas as tampas pode expô-lo a tensões elétricas perigosas.
- ☞ Em qualquer caso, desligar a corrente não é suficiente para o proteger de choques elétricos (condensadores).
- ☞ Não abra o equipamento exterior nem o equipamento hidráulico durante o funcionamento.
- ☞ Desligue a alimentação se o seu aparelho emitir ruídos anormais, odores ou fumo, e contacte o seu instalador.
- ☞ Desligue a alimentação do aparelho antes de o limpar.
- ☞ Não utilize líquido de limpeza agressivo ou solventes para limpar a estrutura.
- ☞ Não utilize um aparelho de limpeza a pressão para limpar o equipamento exterior. Isto pode danificar o permutador de ar e provocar entrada de água nos circuitos elétricos.

## 2 Vista geral da instalação

### 2.1 Precauções e avisos relativos à instalação

#### 2.1.1 O equipamento exterior

O equipamento exterior contém o equipamento para captar energia do ar ambiente.

O seu instalador colocou este equipamento num local que permite um funcionamento ideal.

Nada deve obstruir a circulação de ar entre o evaporador e a ventoinha.

A água existente no ar condensa e flui do equipamento exterior.

Em períodos de frio, esta água congela em contacto com o permutador e é drenada por ciclos de descongelamento regulares. O sistema de controlo controla automaticamente o ciclo de descongelamento, cujo funcionamento pode conduzir à emissão normal de vapor.

#### 2.1.2 O equipamento hidráulico

O equipamento hidráulico contém o sistema de controlo completo da bomba de calor, responsável por controlar o nível de conforto de aquecimento e a produção de água quente sanitária.

A bomba de calor está equipada com um sistema de reserva elétrico, que foi concebido para proporcionar aquecimento adicional nos períodos mais frios.

#### 2.1.3 Sistema de controlo

O seu instalador ajustou cuidadosamente a instalação. Não modifique estes parâmetros de configuração sem o acordo do instalador. Em caso de dúvida, entre em contacto com o instalador.

O sistema de controlo do seu sistema de aquecimento é programado consoante a temperatura do fluxo da água, bom base na temperatura exterior (controlo de água).

A instalação de um termostato ambiente (opcional) permite melhorar o funcionamento da regulação (a influência da temperatura ambiente é tida em conta).

#### 2.1.4 Os radiadores

Para garantir a função de regulação com influência da temperatura ambiente, é necessário que a divisão em que o termostato ambiente está instalado não tenha válvula termostática ou que esta esteja completamente aberta.

#### 2.1.5 Sistemas de aquecimento de pisos

Os novos sistemas de aquecimento de pisos precisam de ser aquecidos lentamente numa fase inicial para evitar problemas com fissuras. Confirme junto do instalador que este procedimento inicial de aquecimento foi realizado antes de utilizar o seu sistema de aquecimento livremente.

Uma boa estabilidade num sistema de regulação para sistemas de aquecimento de pisos evita diferenças bruscas de temperatura.

No entanto, esta estabilidade implica um tempo de reação de várias horas (aprox. 6 horas).

Quaisquer alterações a esta configuração devem ser feitas lentamente, permitindo que a instalação tenha tempo para reagir. Ajustar o sistema para uma configuração exagerada prematuramente resulta sempre em flutuações de temperatura significativas durante o dia.

De igual forma, se a sua habitação tiver um sistema de aquecimento de pisos, não reduza o aquecimento nem o desligue se prever estar ausente durante um curto período de tempo. O período de reaquecimento é sempre bastante longo (aprox. 6 horas).

#### 2.1.6 Convectores de ventoinha / Radiadores dinâmicos com sistema de controlo integrado

Não utilize um sensor de ambientes na área.

#### 2.1.7 Água quente sanitária (AQS)

Quando for necessária produção de AQS, a bomba de calor responde a esta solicitação com maior prioridade. Não existe aquecimento de ambientes enquanto a água quente sanitária está a ser preparada.

A água quente sanitária (AQS) é produzida pela bomba de calor e depois reabastecida, se necessário, pelo aquecimento elétrico de reserva ou pela caldeira.

Para garantir uma configuração de AQS superior a 45 °C, o aquecimento elétrico de reserva ou a caldeira têm de ser mantidos ligados (Kit de ligação de caldeira opcional).

O aquecimento elétrico de reserva ativa a realização eficiente de ciclos anti-legionela.

## 2.2 Fim de vida do dispositivo

A desmontagem e a reciclagem devem ser realizadas por um organismo qualificado. A eliminação selvagem é estritamente proibida.

No final de vida do equipamento, contacte o instalador ou um representante local para realizar a desmontagem e reciclagem.

## 2.3 Vista geral da instalação

A sua bomba de calor foi configurada pelo instalador. É composta pelos dois elementos principais seguintes:

- O equipamento exterior está posicionado, como o nome indica, fora da habitação, e extrai energia do ar exterior.
- O equipamento hidráulico é colocado numa casa de caldeiras, cave, garagem ou mesmo cozinha, transfere energia para o circuito de aquecimento (e para a água quente sanitária).
- O sensor exterior deteta a temperatura exterior.

*Equipamento opcional:*

- Termóstato ambiente.
- Equipamento de controlo de ambientes.

As bombas de calor são sistemas que podem ser ligados a qualquer forma de **sistema de distribuição de calor de baixa temperatura**: o calor captado pela bomba de calor pode, assim, ser usado de diferentes formas:

- Sistemas de aquecimento de pisos.
- Radiadores e aquecedores ventilo-convetores.
- Água quente sanitária (AQS).



figura 1 - Vista geral da configuração de uma instalação completa

### 3 Funcionamento da instalação

#### 3.1 Interface do utilizador, equipamento de controlo de ambientes e termóstato ambiente (opcional)



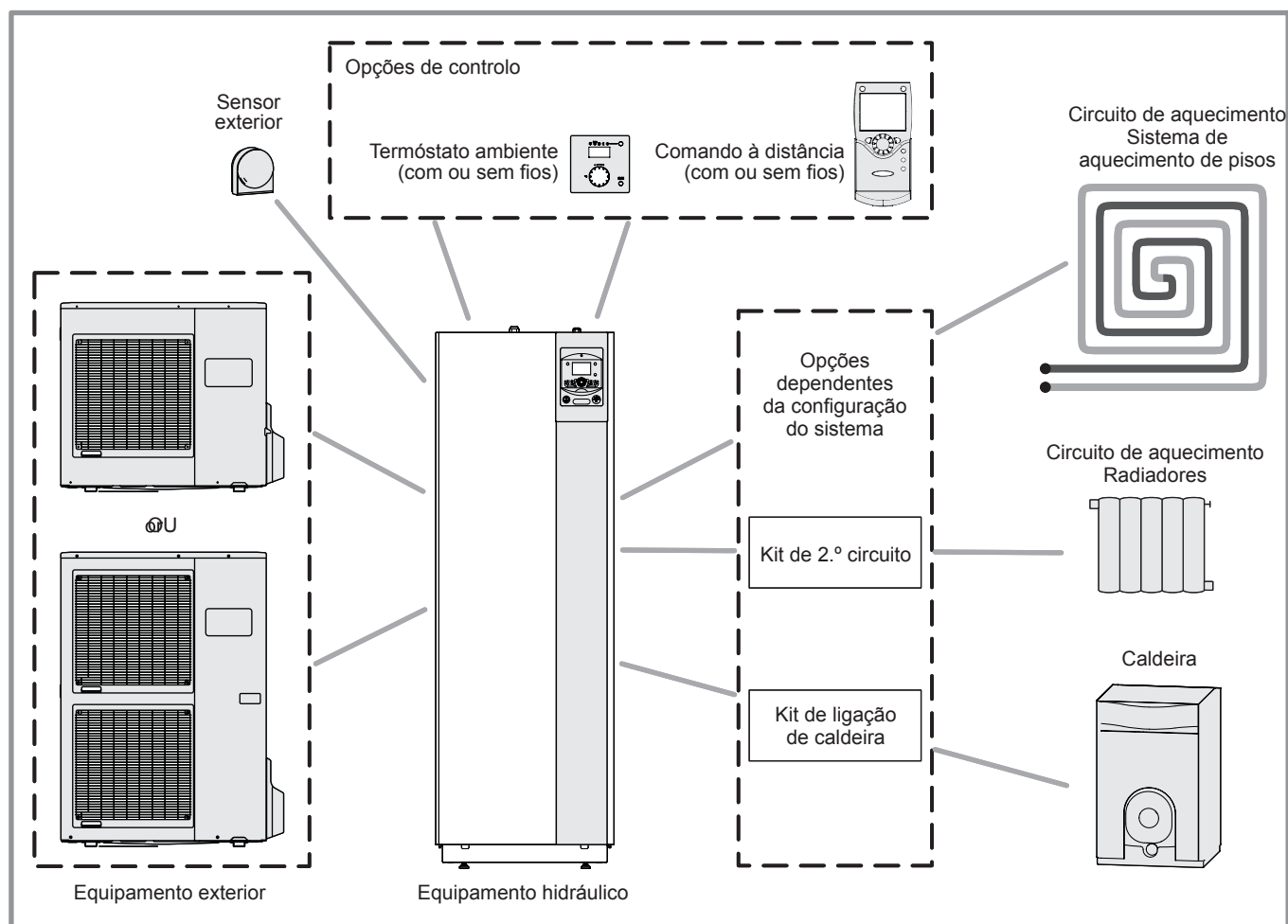







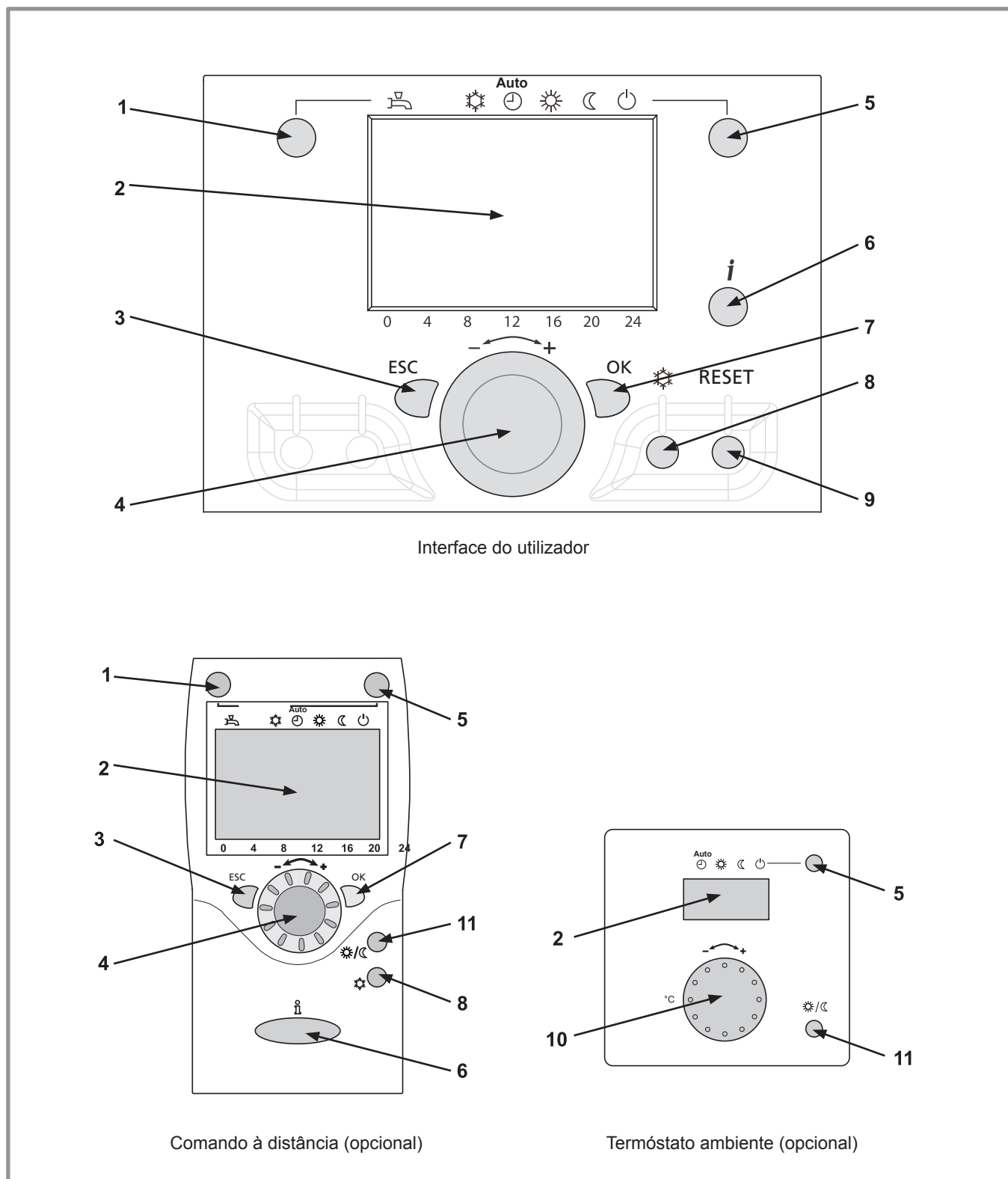

figura 2 -

Ref. <sup>a</sup>	Funções	- Definições
1	Seleção do modo de funcionamento DHW (AQS - água quente sanitária).   Ligado  Desligado	- <b>On</b> (Ligado): Produção de AQS de acordo com a programação horária. - <b>Off</b> (Desligado): Preparação da água quente sanitária para ser interrompida com a função anticongelamento ativa. - <b>Botão de arranque manual</b> : Mantenha premida a tecla DHW (AQS) por 3 segundos. Alterne de “reduzido” para “conforto” até que surja o próximo programador ECS.
2	Ecrã digital.	- Controlo de funcionamento. Leitura da temperatura atual, do modo de aquecimento e de possíveis avarias  . - Ver as configurações.
3	Sair “ESC”.	- Sair do menu.
4	Navegação e configuração.	- Selecionar o menu. - Configurar parâmetros. - Ajustar o ponto de referência da temperatura ambiente.
5	Selecionar o modo de aquecimento.	-  Funcionamento de aquecimento de acordo com o programa de aquecimento. (A alternância verão/inverno é automática). -  Temperatura de conforto constante. -  Temperatura reduzida constante. -  Modo de espera com proteção contra congelamento (Desde que a alimentação elétrica da bomba de calor não seja interrompida).
6	Ecrã de informações.	- Dados diversos (consulte a <a href="#">página 18</a> ). -  Leitura de códigos de erro (consulte <a href="#">Manual de instruções e instalação</a> ). -  Informações referentes a manutenção, modo especial.
7	Confirmar “OK”.	- Entrar no menu selecionado. - Confirmação das configurações de parâmetros. - Confirmação do ajuste da configuração de temperatura de conforto.
8	Selecionar o modo de refrigeração.	- Se a instalação estiver equipada com o kit de refrigeração: -  Funcionamento de refrigeração de acordo com o programa de aquecimento (A alternância verão/inverno é automática).
9	Botão RESET (Refrigeração) (pressão breve).	- Reinicialização dos parâmetros e cancelamento de mensagens de erro. <b>Não utilizar durante o funcionamento normal.</b>
10	Manípulo de controlo.	- Ajustar o ponto de referência da temperatura ambiente.
11	Tecla de deteção de presença.	- Conforto / Alternância reduzida.

### 3.2 Descrição do ecrã



figura 3 -

Ref. <sup>a</sup>	Funções
	- Modo de aquecimento ativo com referência ao circuito de aquecimento.
	- Aquecimento em modo conforto.
	- Aquecimento em modo reduzido.
	- Aquecimento em modo de espera (proteção contra congelamento).
	- Modo de refrigeração ativo.
	- Modo de férias ativado.
	- Processo em curso.
	- Funcionamento do compressor.
	- Funcionamento do recuperador de calor.
	- Mensagem predefinida.
	- Assistência / Funcionamento especial.
<b>INFO</b>	- Níveis de informação ativados.
<b>PROG</b>	- Programa ativado.
<b>ECO</b>	- Modo ECO ativado (Aquecimento temporariamente interrompido).
	- Hora / Número de parâmetro / Valor de ponto de referência.
	- Temperatura ambiente/ Valor de ponto de referência.
	- Informações de ponto de referência/ Informações de parâmetro.

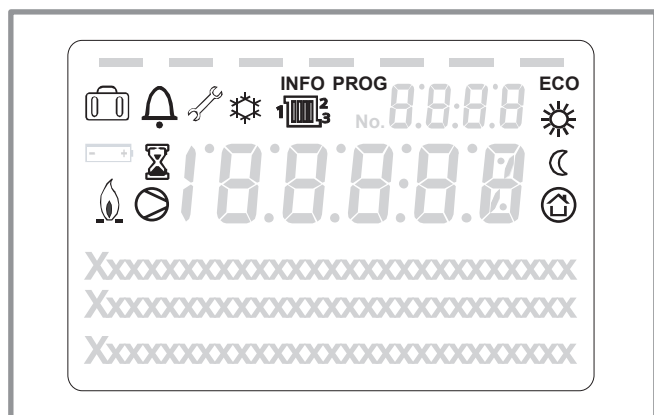

figura 4 - Fechar o ecrã

### 3.3 Arranque do aparelho

- A instalação e 1.º arranque do aparelho têm de ser realizados por um instalador qualificado. A pessoa também lhe irá disponibilizar instruções sobre o arranque e a utilização do aparelho.
- Certifique-se de que a instalação está totalmente preenchida com água, de que foi corretamente purgada e de que existe uma pressão suficiente entre 1,5 e 2 bar no manómetro (ref.ª 2, figura 5).
- Feche o disjuntor principal da instalação.

No inverno, para permitir o pré-aquecimento do compressor, feche o disjuntor principal da instalação (alimentação do equipamento exterior) algumas horas antes de pressionar o botão ON/OFF (ativação/desativação).

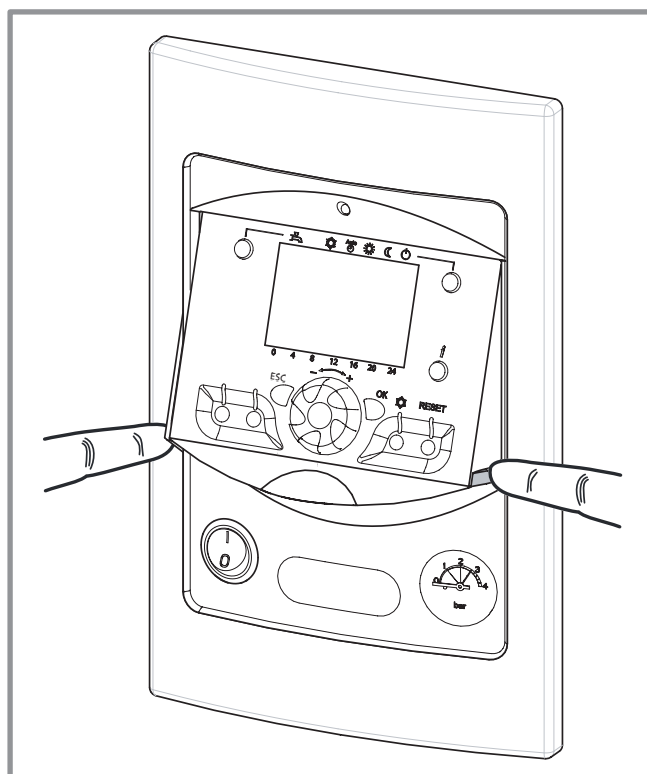

figura 5 - Arranque



figura 6 - Selecionar o modo de aquecimento AUTO (Automático) e Selecionar o DHW MODE (modo AQS)

### 3.4 Arranque rápido

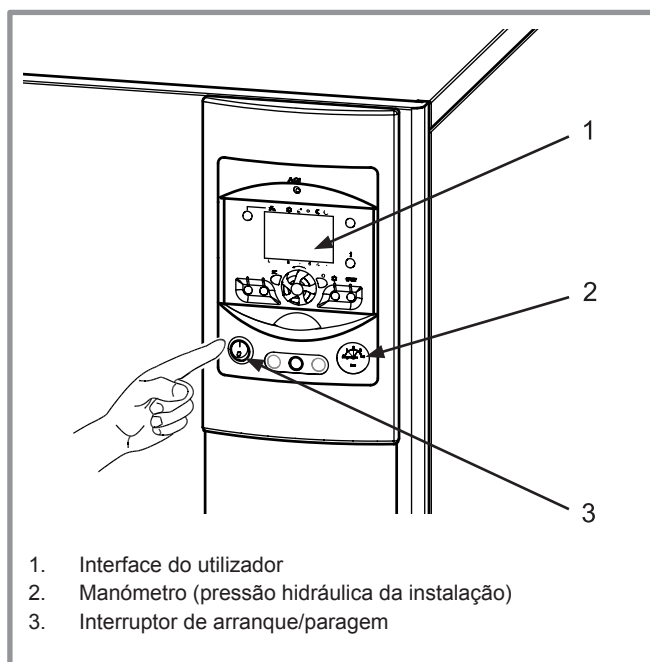
Assim que o instalador tiver ligado a instalação pela primeira vez:

- Ative o interruptor de arranque/paragem.  
Durante a fase de inicialização do regulador, o ecrã mostra os símbolos, depois apresenta “Data, update” (Dados, atualizar) e, em seguida “State heat pump” (Estado bomba de calor).
- Selecione o modo de aquecimento “AUTO” (figura 6).
- Selecione o DHW MODE (modo AQS) (figura 6).
- Ajuste a data e a hora em caso de necessidade (figura 7).

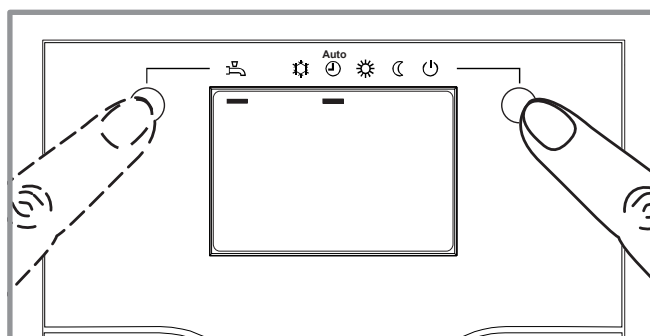

figura 7 - Configurar a data e a hora

### 3.5 Configurar a hora





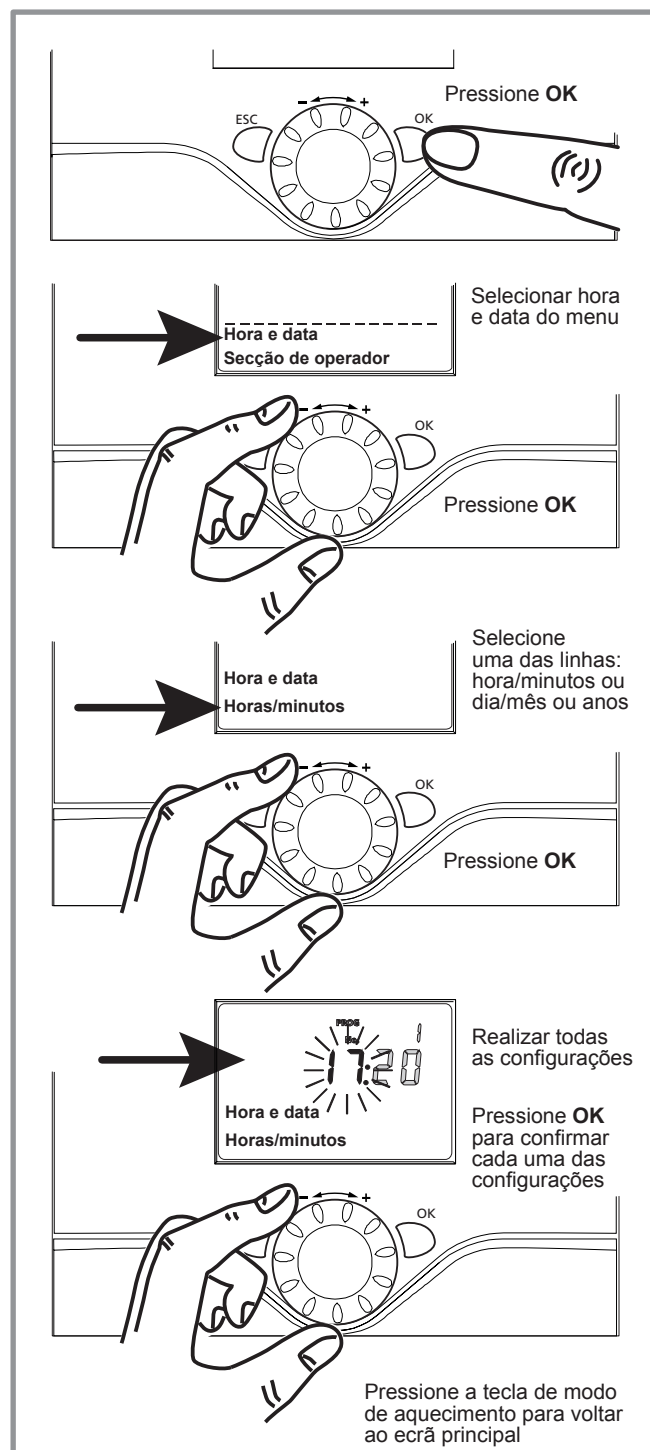

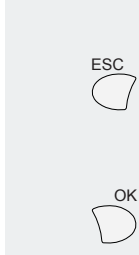

Chavetas	Exemplo de ecrã	Descrição
<p><b>1</b></p> 		<p>Ecrã principal.</p> <p>Se o ecrã principal não for apresentado, pressione <b>ESC</b> para voltar ao ecrã principal.</p> <p>Prima <b>OK</b> para confirmar.</p>
<p><b>2</b></p> 		<p>Rode o manípulo.</p> <p>Selecione a hora e data no menu.</p> <p>Prima <b>OK</b> para confirmar.</p>
<p><b>3</b></p> 		<p>Rode o manípulo.</p> <p>Selecione a linha 1 Horas/ minutos.</p> <p>Prima <b>OK</b> para confirmar.</p>
<p><b>4</b></p> 		<p>O indicador de hora pisca.</p> <p>Rode o manípulo para definir a hora.</p> <p>Prima <b>OK</b> para confirmar.</p>
<p><b>5</b></p> 		<p>O indicador de minutos pisca.</p> <p>Rode o manípulo para definir os minutos.</p> <p>Prima <b>OK</b> para confirmar.</p>
<p><b>6</b></p> 		<p>As configurações são registadas.</p> <p>Rode o manípulo para realizar outras configurações.</p> <p>ou</p> <p>Pressione a tecla de modo de aquecimento para voltar ao ecrã principal.</p>

figura 8 -

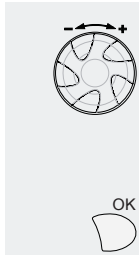
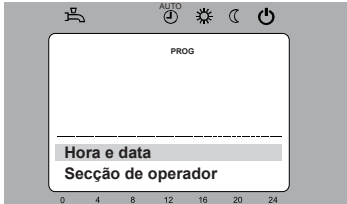
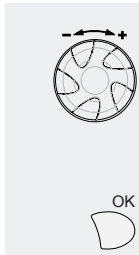
### 3.6 Estrutura do menu de controlo de “Utilizador final”

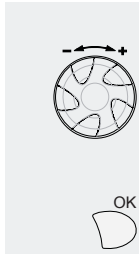

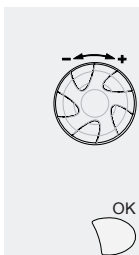
figura 9 -

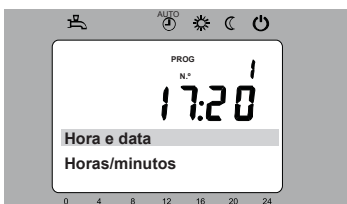
### 3.7 Parametrizar as configurações

#### 3.7.1 Geral

Apenas os parâmetros acessíveis nos níveis:

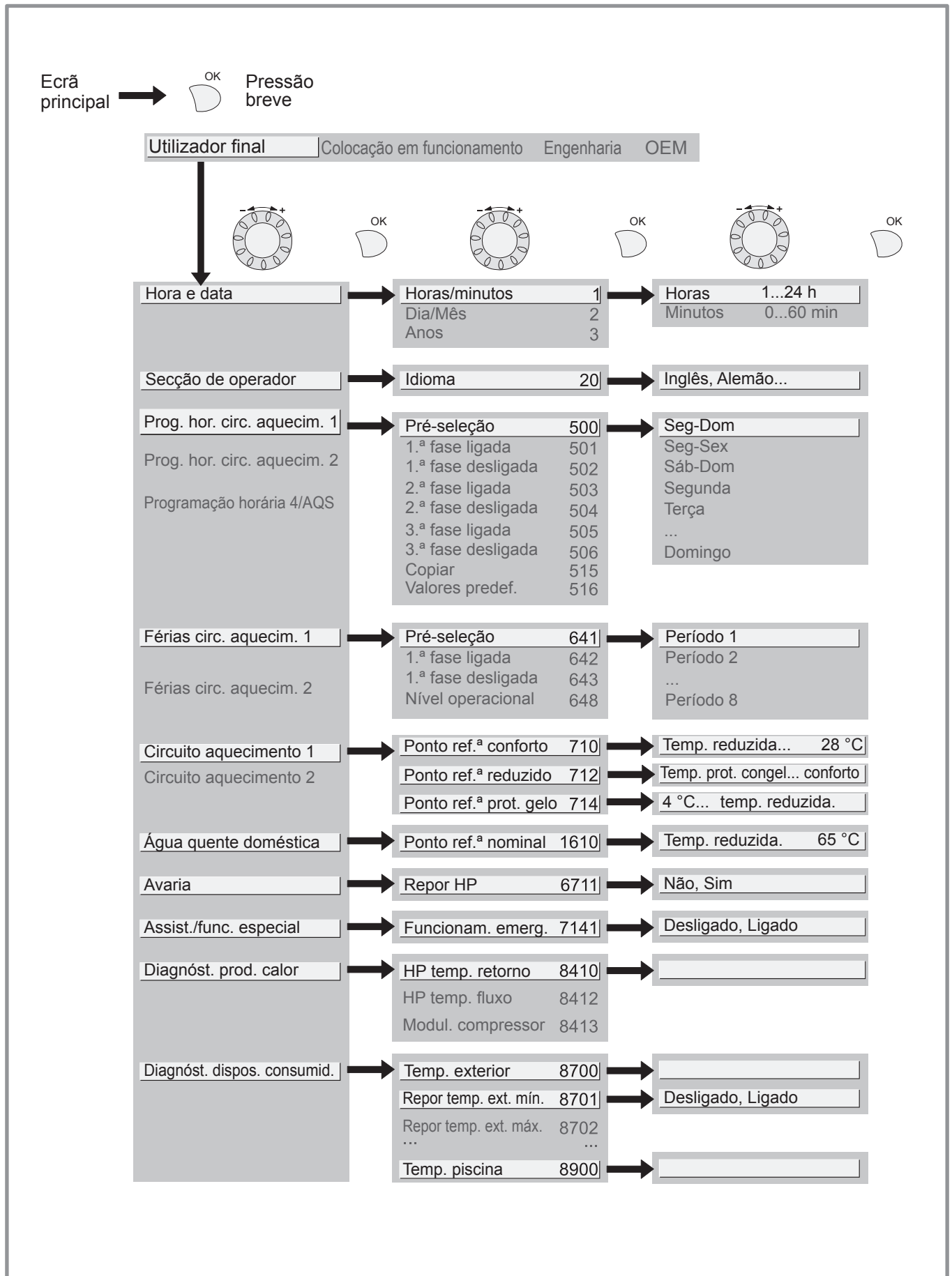
Utilizador final.

São descritos no presente documento.

Os parâmetros acessíveis no nível:

Colocação em funcionamento.

Engenharia.

...são descritos no documento reservado para estes especialistas. **Não faça qualquer modificação nestes parâmetros sem o aconselhamento destes especialistas. Qualquer tipo de utilização incorreta pode dar origem a avarias graves.**

#### 3.7.2 Parâmetros de configuração

No ecrã do ecrã principal.

- Pressione **OK**.

No nível “End user” (Utilizador final).

- Percorra a lista de menus.

- Selecione o menu pretendido.

- Percorra as linhas de função.

- Selecione a linha pretendida.

- Ajuste o parâmetro.

- Assinale a configuração premindo **OK**.

- Para voltar ao menu, pressione **ESC**.

Se não for realizada qualquer configuração durante 8 minutos, o visor volta automaticamente ao ecrã principal.

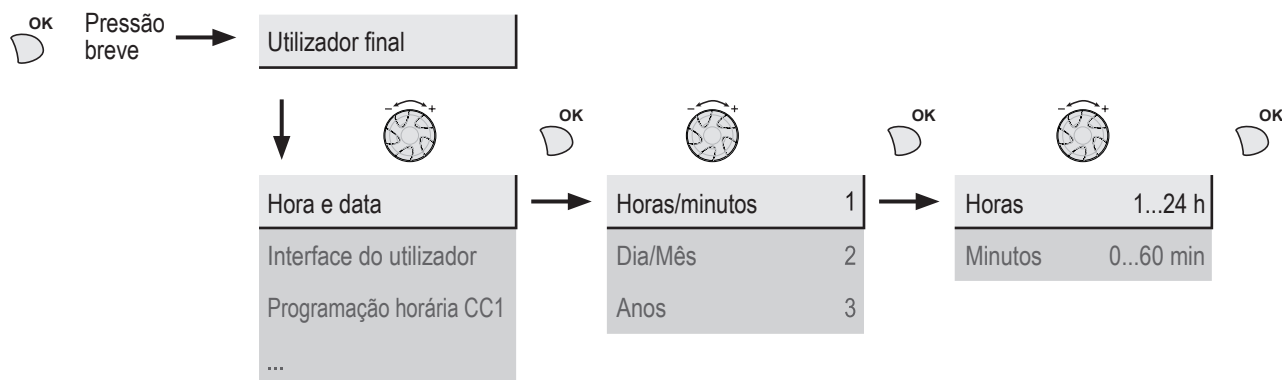

#### 3.7.3 Lista de configurações de “Utilizador final”

Line (Linha)	Função	Intervalo de configuração ou ecrã	Incremento de Configuração configuração básica
<b>Hora e data</b>			
1	Horas/minutos	00:00... 23:59	1
2	Dia/Mês	01.01... 31,12	1
3	Anos	1900... 2099	1
<b>Secção de operador</b>			
20	Language (Idioma)	English, Français, Italiano, Nederlands...	<b>English (Inglês)</b>

<b>Line (Linha)</b>	<b>Função</b>	<b>Intervalo de configuração ou ecrã</b>	<b>Incremento de configuração</b>	<b>Configuração básica</b>
<b>Programação horária aquecimento/refrigeração, circuito 1</b>				
500	Pré-seleção (Dia / Semana)	Seg-Dom, Seg-Sex, Sáb-Dom, Segunda, Terça, ...		<b>Seg-Dom</b>
501	1.ª fase Ligada (início)	00:00... --:--	10 min	<b>06:00</b>
502	1.ª fase Desligada (final)	00:00... --:--	10 min	<b>22:00</b>
503	2.ª fase Ligada (início)	00:00... --:--	10 min	--:--
504	2.ª fase Desligada (final)	00:00... --:--	10 min	--:--
505	3.ª fase Ligada (início)	00:00... --:--	10 min	--:--
506	3.ª fase Desligada (final)	00:00... --:--	10 min	--:--
516	Valores predefinidos, Circuito 1	Não, Sim		<b>N.º</b>
Sim + OK: Os valores predefinidos memorizados no regulador substituem e cancelam os programas de aquecimento personalizados. Assim, as suas configurações personalizadas são perdidas.				
<b>Programação horária aquecimento/refrigeração, circuito 2</b>				
Apenas com a opção de kit de 2.º circuito.				
520	Pré-seleção (Dia / Semana)	Seg-Dom, Seg-Sex, Sáb-Dom, Segunda, Terça, ...		<b>Seg-Dom</b>
521	1.ª fase Ligada (início)	00:00... --:--	10 min	<b>06:00</b>
522	1.ª fase Desligada (final)	00:00... --:--	10 min	<b>22:00</b>
523	2.ª fase Ligada (início)	00:00... --:--	10 min	--:--
524	2.ª fase Desligada (final)	00:00... --:--	10 min	--:--
525	3.ª fase Ligada (início)	00:00... --:--	10 min	--:--
526	3.ª fase Desligada (final)	00:00... --:--	10 min	--:--
536	Valores predefinidos, Circuito 2	Não, Sim		<b>N.º</b>
Sim + OK: Os valores predefinidos memorizados no regulador substituem e cancelam os programas de aquecimento personalizados. Assim, as suas configurações personalizadas são perdidas.				
<b>Programação horária 4 / AQS</b>				
560	Pré-seleção (Dia / Semana)	Seg-Dom, Seg-Sex, Sáb-Dom, Segunda, Terça, ...		<b>Seg-Dom</b>
561	1.ª fase Ligada (início)	00:00... --:--	10 min	<b>00:00</b>
562	1.ª fase Desligada (final)	00:00... --:--	10 min	<b>05:00</b>
563	2.ª fase Ligada (início)	00:00... --:--	10 min	<b>14:30</b>
564	2.ª fase Desligada (final)	00:00... --:--	10 min	<b>17:00</b>
565	3.ª fase Ligada (início)	00:00... --:--	10 min	--:--
566	3.ª fase Desligada (final)	00:00... --:--	10 min	--:--
576	Valores predefinidos	Não, Sim		<b>N.º</b>
Sim + OK: Os valores predefinidos memorizados no regulador substituem e cancelam os programas de aquecimento personalizados. Assim, as suas configurações personalizadas são perdidas.				
<b>Férias, circuito de aquecimento 1</b> (Para o programa de férias estar ativo, o modo de aquecimento deve encontrar-se em AUTO ([Automático])).				
641	Pré-seleção	Período 1 a 8		<b>Período 1</b>
642	Início de período (Dia/Mês)	01.01... 31,12	1	
643	Fim de período (Dia/Mês)	01.01... 31,12	1	
648	Nível operacional	Proteção contra congelamento, reduzida		<b>Proteção contra congelamento</b>

<i>Line (Linha)</i>	<i>Função</i>	<i>Intervalo de configuração ou ecrã</i>	<i>Incremento de configuração</i>	<i>Configuração básica</i>
<b>Férias, circuito de aquecimento 2</b> (Para o programa de férias estar ativo, o modo de aquecimento deve encontrar-se em AUTO (Automático)).				
Se a instalação consistir em 2 circuitos de aquecimento (Apenas com a opção de kit de 2.º circuito).				
651	Pré-seleção	Período 1 a 8		<b>Período 1</b>
652	Início de período (Dia/Mês)	01.01... 31,12	1	
653	Fim de período (Dia/Mês)	01.01... 31,12	1	
658	Nível operacional	Proteção contra congelamento, reduzida		<b>Proteção contra congelamento</b>
<b>Ajuste de aquecimento, circuito 1</b>				
710	Ponto de referência de conforto	Ponto de referência reduzido... Ponto de referência de conforto máximo	0,5 °C	<b>20 °C</b>
712	Ponto de referência reduzido	Ponto de referência de proteção contra congelamento... Ponto de conforto	0,5 °C	<b>19 °C</b>
714	Ponto de referência de proteção contra congelamento	4 °C... Ponto de referência reduzido	0,5 °C	<b>8 °C</b>
<b>Circuito frigorífico 1</b>				
Se a instalação incluir o kit de refrigeração (Apenas com a opção de kit de refrigeração).				
901	Modo de funcionamento	Proteção, Automático, Reduzido, Conforto		<b>Corte de corrente</b>
902	Ponto de referência de refrigeração de conforto	17... 40 °C	0,5 °C	<b>24 °C</b>
903	Ponto de referência reduzido	5... 40°C		<b>26 °C</b>
<b>Ajuste de aquecimento, Circuito 2</b>				
Apenas com a opção de kit de 2.º circuito (se a instalação consistir em 2 circuitos de aquecimento).				
1010	Ponto de referência de conforto	Ponto de referência reduzido... Ponto de referência de conforto máximo	0,5 °C	<b>20 °C</b>
1012	Ponto de referência reduzido	Ponto de referência de proteção contra congelamento... Ponto de conforto	0,5 °C	<b>19 °C</b>
1014	Ponto de referência de proteção contra congelamento	4 °C... Ponto de referência reduzido	0,5 °C	<b>8 °C</b>
<b>Circuito frigorífico 2</b>				
Se a instalação incluir o kit de refrigeração (Apenas com a opção de kit de refrigeração).				
1201	Modo de funcionamento	Proteção, Automático, Reduzido, Conforto		<b>Corte de corrente</b>
1202	Ponto de referência de refrigeração de conforto	17... 40 °C	0,5 °C	<b>24 °C</b>
1203	Ponto de referência reduzido	5... 40°C		<b>26 °C</b>
<b>Água quente doméstica</b>				
1600	Modo de funcionamento	Desligado, Ligado, Eco		<b>Ativada</b>
1610	Ponto de referência nominal	Ponto de referência reduzido (linha 1612)... 65 °C	1	<b>55 °C</b>
O sistema elétrico de reserva é necessário para atingir este nível.				
1612	Configuração reduzida	8 °C... Configuração nominal (linha 1610)	1	<b>40 °C</b>
<b>Piscina (Apenas com o kit de piscina opcional)</b>				
2055	Ponto de referência de aquecimento por energia solar	8... 80 °C		<b>26 °C</b>
2056	Ponto de referência de aquecimento por alimentação	8... 35 °C		<b>22 °C</b>

<i>Line (Linha)</i>	<i>Função</i>	<i>Intervalo de configuração ou ecrã</i>	<i>Incremento de configuração</i>	<i>Configuração básica</i>
<b>Medidor de energia</b>				
3095 --> 3110: Não utilizado				
3113	Energia introduzida		Kwh	--
<b>Acumulação de energia elétrica total consumida.</b>				
Energia elétrica consumida = Energia elétrica absorvida pelo equipamento exterior + energia elétrica absorvida pelo sistema elétrico de aquecimento de reserva e/ou sistema elétrico de AQS de reserva (se instalado).				
3121 --> 3123: Não utilizado				
3124	Energia introduzida em aquecimento 1 (N - 1)		Kwh	--
3125	Energia introduzida em AQS 1		Kwh	--
3126	Energia introduzida em refrigeração 1		Kwh	--
3128 --> 3130: Não utilizado				
3131	Energia introduzida em aquecimento 2 (N - 2)		Kwh	--
3132	Energia introduzida em AQS 2		Kwh	--
3133	Energia introduzida em refrigeração 2		Kwh	--
3135 --> 3137: Não utilizado				
3138	Energia introduzida em aquecimento 3 (N - 3)		Kwh	--
3139	Energia introduzida em AQS 3		Kwh	--
3140	Energia introduzida em refrigeração 3		Kwh	--
3142 --> 3144: Não utilizado				
3145	Energia introduzida em aquecimento 4 (N - 4)		Kwh	--
3146	Energia introduzida em AQS 4		Kwh	--
3147	Energia introduzida em refrigeração 4		Kwh	--
3149 --> 3151: Não utilizado				
3152	Energia introduzida em aquecimento 5 (N - 5)		Kwh	--
3153	Energia introduzida em AQS 5		Kwh	--
3154	Energia introduzida em refrigeração 5		Kwh	--
3156 --> 3158: Não utilizado				
3159	Energia introduzida em aquecimento 6 (N - 6)		Kwh	--
3160	Energia introduzida em AQS 6		Kwh	--
3161	Energia introduzida em refrigeração 6		Kwh	--
3163 --> 3165: Não utilizado				
3166	Energia introduzida em aquecimento 7 (N - 7)		Kwh	--
3167	Energia introduzida em AQS 7		Kwh	--
3168	Energia introduzida em refrigeração 7		Kwh	--
3170 --> 3172: Não utilizado				
3173	Energia introduzida em aquecimento 8 (N - 8)		Kwh	--
3174	Energia introduzida em AQS 8		Kwh	--
3175	Energia introduzida em refrigeração 8		Kwh	--

**Nota: Os contadores de “Energia” aumentam a 1 de julho de cada ano.**

<i>Line (Linha)</i>	<i>Função</i>	<i>Intervalo de configuração ou ecrã</i>	<i>Incremento de configuração</i>	<i>Configuração básica</i>
3177 --> 3179: Não utilizado				
3180	Energia introduzida em aquecimento 9 (N - 9)		Kwh	--
3181	Energia introduzida em AQS 9		Kwh	--
3182	Energia introduzida em refrigeração 9		Kwh	--
3184 --> 3186: Não utilizado				
3187	Energia introduzida em aquecimento 10 (N - 10)		Kwh	--
3188	Energia introduzida em AQS 10		Kwh	--
3189	Energia introduzida em refrigeração 10		Kwh	--
<b>Erro</b>				
6711	Repor HP	Não, Sim		N.º
<b>Manutenção/regime especial</b>				
7141	Funcionamento de emergência	Desligado, Ligado		<b>Off (Desativação)</b>
	Desligado: A bomba de calor funciona normalmente (com auxiliares, se necessário). Ligado: A bomba de calor utiliza o sistema auxiliar elétrico ou a ligação da caldeira. Utilize a posição "On" (Ligado) apenas no modo Assist (Assistente) ou no modo Test (Teste): pode resultar em contas de eletricidade mais elevadas.			
<b>Diagnóstico do gerador</b>				
8410	HP temp. retorno	0... 140 °C		--
	HP ponto de referência (fluxo)			--
8412	HP temp. fluxo	0... 140 °C		--
	HP ponto de referência (fluxo)			--
8413	Modulação do compressor	0... 100%		--
<b>Diagnóstico dispositivos consumidores</b>				
8700	Temperatura exterior	-50... 50 °C		--
8701	Temperatura exterior mín. Repor? (não, sim)	-50... 50 °C		<b>50 °C</b>
8702	Temperatura exterior máx. Repor? (não, sim)	-50... 50 °C		<b>-50 °C</b>
8740	Temperatura ambiente 1	0... 50 °C		--
	Configuração ambiente 1			<b>20 °C</b>
8743	Temperatura fluxo 1	0... 140 °C		--
	Ponto de referência temperatura fluxo 1			--
8756	Temperatura fluxo refrigeração 1	0... 140 °C		--
	Ponto de referência temperatura fluxo refrigeração 1			--
8830	Temperatura AQS (água quente sanitária)	0... 140 °C		--
	Ponto de referência temperatura AQS			<b>50 °C</b>



### 3.8 Ecrã de informações

É possível apresentar vários dados ao pressionar o botão Info.

Dependendo do tipo de equipamento, da configuração e do estado de funcionamento, algumas das linhas de informação listadas abaixo podem não estar presentes.

- Possíveis mensagens de erro:

O ecrã mostra o símbolo “Sino” 🔔.

🔔 **Consulte um técnico de aquecimento**

- Mensagens de assistência; Mensagens de modo especial:

O ecrã mostra o símbolo “Chave” 🔑.

🔑 **Consulte um técnico de aquecimento**

- Dados diversos (consulte abaixo).

<i>Designação</i>	<i>Linha</i>
Ponto de referência atual de desumidificação de pisos.	-
Dia atual de desumidificação.	-
Dias de desumidificação concluída.	-
Estado bomba de calor.	8006
Estado fonte suplementar.	8022
Estado AQS.	8003
Estado piscina.	8011
Estado circuito de aquecimento 1.	8000
Estado circuito de aquecimento 2.	8001
Estado circuito frigorífico 1.	8004
Temperatura exterior.	8700
Temperatura ambiente 1.	8740
Ponto de referência ambiente 1.	
Temperatura fluxo 1.	8743
Ponto de referência temperatura fluxo 1.	
Temperatura ambiente 2.	8770
Ponto de referência ambiente 2.	
Temperatura fluxo 2.	8773
Ponto de referência temperatura fluxo 2.	
Temperatura AQS (água quente sanitária).	8830
Temperatura retorno bomba de calor.	8410
HP ponto de referência (retorno).	
Temperatura fluxo bomba de calor.	8412
HP ponto de referência (fluxo).	
Temperatura da piscina.	8900
Ponto de referência de temperatura da piscina.	
Tempo de paragem mínimo restante do compressor 1.	-
Tempo de funcionamento mínimo restante do compressor 1.	-

### 3.9 Detalhes

Caso a alimentação elétrica tenha sido interrompida durante o funcionamento da bomba de calor (falha de energia elétrica ou pressão não programada do interruptor de ativação/desativação no equipamento hidráulico), o ecrã mostra o erro 370 quando o aparelho reiniciar. Não se preocupe, a comunicação entre o exterior e o equipamento hidráulico será reposta em alguns momentos.

### 3.10 Funcionamento do sistema AQS

A tecla permite ligar e desligar o modo DHW (AQS, água quente sanitária). A seleção é apresentada numa barra que surge abaixo do símbolo correspondente.

Ativação manual: Pressione a tecla DHW (AQS) por 3 segundos (Altere de “reduzido” para “nominal” até que surja o próximo programador de AQS).

Para garantir uma configuração de AQS superior a 45 °C, o aquecimento elétrico de reserva ou a caldeira têm de ser mantidos ligados.

Para otimizar o funcionamento de AQS, é possível:

- Programar as configurações do programador (parâmetros 560 a 576).
- Ajustar o ponto de referência da temperatura de conforto (parâmetro 1610).
- Ajustar o ponto de referência da temperatura reduzida (parâmetro 1612).

Pressione a tecla Info para obter os detalhes sobre a AQS (funcionamento de configuração de temperatura).

### 3.11 Selecionar o modo de refrigeração

Se a instalação estiver equipada com o kit de refrigeração.

A tecla ativa e desativa o modo de refrigeração.

### 3.12 Fio piloto

(se kit, extensão de regulação 55)

É possível ordenar até 15 aquecedores elétricos através da saída “fio piloto”.

O “fio piloto” gere apenas o funcionamento horário de aquecedores elétricos (comutação modo conforto/modo reduzido e modo de proteção contra congelamento).

A configuração de temperatura de conforto deve ser realizada diretamente no(s) aquecedor(es) elétrico(s). O “fio piloto” não gere a temperatura dos aquecedores elétricos. Consulte o manual fornecido no(s) aquecedor(es) elétrico(s). Coloque os aquecedores elétricos no modo “PROG” (Programação) ou “AUTO” (Automático) para que sejam controlados pelo painel de regulação.

A diferença entre a temperatura de conforto e a temperatura reduzida é de 3,5 °C.

A temperatura de proteção contra congelamento é configurada diretamente nos aquecedores elétricos. Consulte o manual fornecido no(s) aquecedor(es) elétrico(s).

Na ausência de sinal, os aquecedores elétricos funcionam em modo conforto.

### 3.13 Modem telefónico

(se kit, extensão de regulação 55)

É possível controlar a comutação do modo de aquecimento para o modo de proteção contra “congelamento”/reduzido (e vice-versa) na bomba de calor através de um contacto de modem.

O comando à distância alterna as configurações atuais da bomba de calor para o modo de proteção contra “congelamento”/reduzido (e vice-versa). Consoante a configuração, quaisquer solicitações de temperatura dos circuitos de aquecimento e AQS são ignoradas ou ativadas.

O modo de proteção contra “congelamento”/reduzido não deve ser selecionado na bomba de calor e/ou no controlo comando à distância.

Consulte o seu instalador.



figura 10 - Selecionar o modo AQS



figura 11 - Tecla de informações

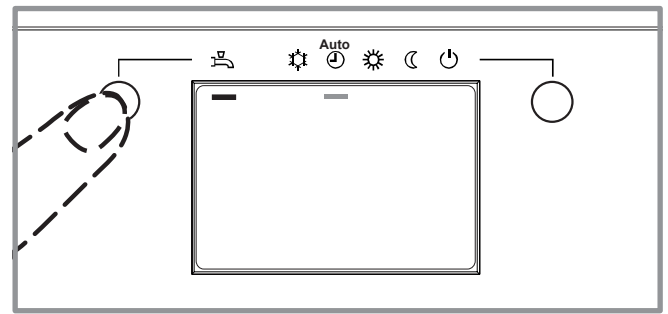

figura 12 - Selecionar o modo de refrigeração

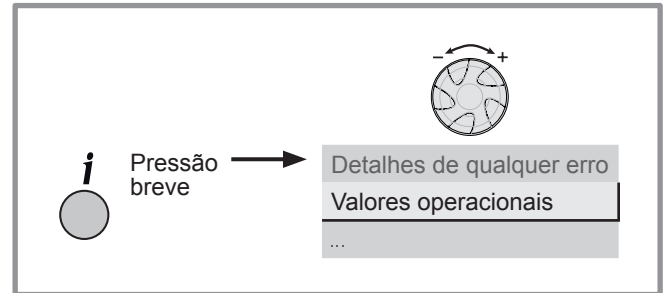

figura 13 - Selecionar a proteção contra congelamento

### 3.14 Configuração do equipamento de controlo de ambientes (opcional)

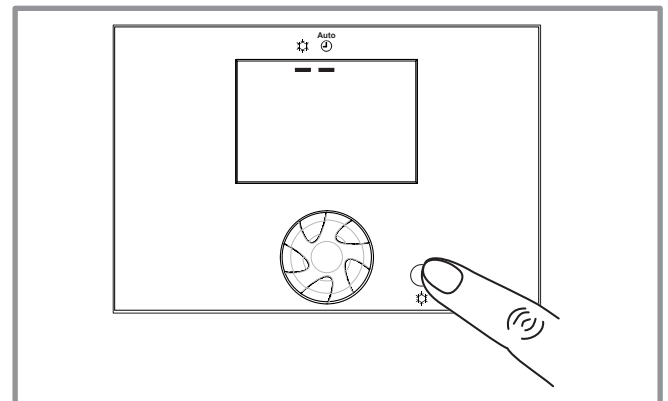
No caso de ser utilizado o equipamento de controlo de ambientes (consulte a figura 2), depois de inicializar durante cerca de 3 minutos, é necessário configurar o idioma:

- Pressione OK.
- Selecione o menu “Secção de operador”.
- Selecione o idioma **Inglês** em “Idioma”.

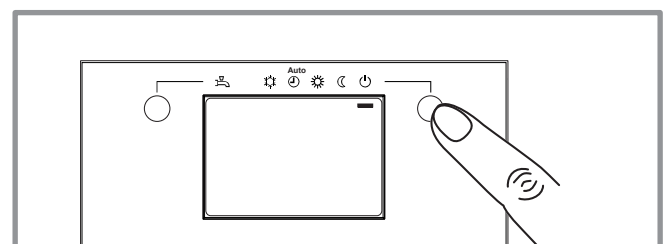
## 4 Manutenção

Para garantir que o seu aparelho funciona corretamente por muitos anos, é necessário realizar as operações de manutenção descritas abaixo no início de cada época de aquecimento.

Geralmente, são realizadas como parte integrante de um contrato de assistência.

### 4.1 Verificações regulares

- Verifique periodicamente a pressão de água no circuito de aquecimento. (Consulte a pressão recomendada pelo instalador – entre 1 e 2 bar.)
- Se for necessário abastecimento e repressurização, verifique que tipo de fluido foi utilizado inicialmente (em caso de dúvida, contacte o seu instalador).

- Se forem necessários reabastecimentos frequentes, é essencial que procure fugas.

- ☞ **O abastecimento frequente de água aumenta o risco de calcário no permutador de calor e diminui o desempenho e a longevidade do mesmo.**

### 4.2 Verificação do equipamento exterior

Se necessário, limpe o pó no permutador de calor, tendo cuidado para não danificar as aletas.

Certifique-se de que não existe nada a obstruir a passagem de ar.

#### • Verificação do circuito de refrigerante

Quando a carga de refrigerante é superior a 2 kg (modelos >8 kW) é obrigatório realizar uma verificação pós-venda anual do circuito de refrigeração (com um certificado de capacidade de gestão de refrigerantes). Consulte um técnico de aquecimento.

### 4.3 Depósito de água quente sanitária

É necessário realizar manutenção anual do depósito. (A frequência pode variar de acordo com a dureza da água.)

Consulte um técnico de aquecimento.

#### • Funcionamento de ACI

- Em condições normais, a luz pisca (ref.ª 2).









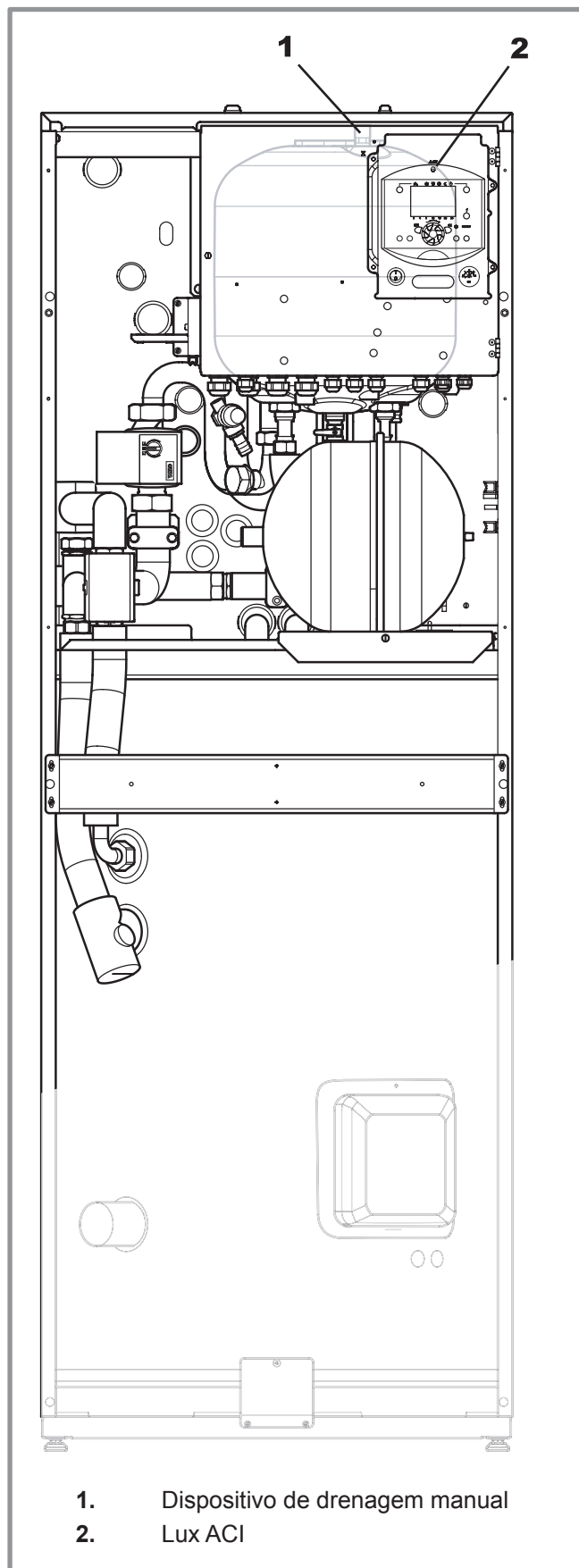

figura 14 - Dispositivo de drenagem manual e luz ACI

	<b>OFF</b>	LED desligado: A bomba não funciona, não existe alimentação elétrica.
		LED verde aceso: A bomba funciona normalmente.
	 <b>10 min.</b>	LED verde Intermitente: Modo de funcionamento de ventilação (10 minutos).
	<b>Teste automático</b>	LED verde/vermelho intermitente: Erro de funcionamento com reinício automático.
		LED vermelho intermitente: Erro de funcionamento.

*figura 15 - Sinais de funcionamento do circulador HP*

## Valores de desempenho ErP

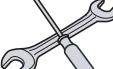
### • Definição de ErP

“ErP” inclui duas diretivas que fazem parte do programa de redução da emissão de gases com efeito de estufa.

- A diretiva de design ecológico estabelece limites de eficiência e proíbe a venda de qualquer produto com uma eficiência inferior aos limites estabelecidos.
- De acordo com a diretiva de etiquetagem, a eficiência energética deve ser apresentada para encorajar os utilizadores finais a comprar produtos energeticamente eficientes.

### • Ficha técnica do pacote (modelos Conforto)

#### ☞ Aplicação a 35 °C

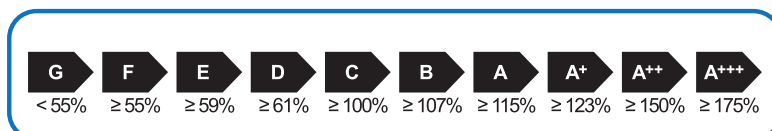

Modelos	Waterstage	Comfort Integrated DHW 5		Comfort Integrated DHW 6		Comfort Integrated DHW 8		Comfort Integrated DHW 10	
<b>Referência de equipamento hidráulico</b>		<b>WGYA050DG6</b>		<b>WGYA100DG6</b>		<b>WGYA100DG6</b>		<b>WGYA100DG6</b>	
Eficiência energética de aquecimento de ambientes sazonal da bomba de calor		169%		169%		157%		155%	
Tipo de controlo de temperatura (* = Sensor exterior; ** = Equipamento de ambientes)		* classe II	** classe VI	* classe II	** classe VI	* classe II	** classe VI	* classe II	** classe VI
Bónus		2%	4%	2%	4%	2%	4%	2%	4%
Eficiência energética de aquecimento de ambientes sazonal do pacote <b>em condições meteorológicas médias</b>		171%	173%	171%	173%	159%	161%	157%	159%
Classe energética do pacote		A++	A++	A++	A++	A++	A++	A++	A++
Eficiência energética de aquecimento de ambientes sazonal do pacote <b>em condições meteorológicas mais quentes</b>		219%	221%	214%	215%	209%	211%	198%	200%
Eficiência energética de aquecimento de ambientes sazonal do pacote <b>em condições meteorológicas mais frias</b>		ND							

A eficiência energética do pacote de produtos apresentada nesta ficha pode não corresponder à eficiência energética real após a instalação num edifício, uma vez que a eficiência é influenciada por outros fatores como a perda de calor no sistema de distribuição e o dimensionamento dos produtos relativamente ao tamanho do edifício e respetivas características.

O consumo do aquecedor elétrico de reserva é tido em conta no cálculo do desempenho.

#### ☞ Aplicação a 55 °C

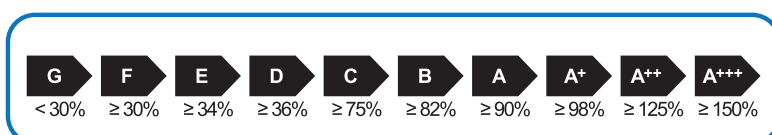

Modelos	Waterstage	Comfort Integrated DHW 5		Comfort Integrated DHW 6		Comfort Integrated DHW 8		Comfort Integrated DHW 10	
<b>Referência de equipamento hidráulico</b>		<b>WGYA050DG6</b>		<b>WGYA100DG6</b>		<b>WGYA100DG6</b>		<b>WGYA100DG6</b>	
Eficiência energética de aquecimento de ambientes sazonal da bomba de calor		115%		115%		118%		113%	
Tipo de controlo de temperatura (* = Sensor exterior; ** = Equipamento de ambientes)		* classe II	** classe VI	* classe II	** classe VI	* classe II	** classe VI	* classe II	** classe VI
Bónus		2%	4%	2%	4%	2%	4%	2%	4%
Eficiência energética de aquecimento de ambientes sazonal do pacote <b>em condições meteorológicas médias</b>		117%	119%	117%	119%	120%	122%	115%	117%
Classe energética do pacote		A+	A+	A+	A+	A+	A+	A+	A+
Eficiência energética de aquecimento de ambientes sazonal do pacote <b>em condições meteorológicas mais quentes</b>		141%	143%	140%	142%	140%	142%	138%	140%
Eficiência energética de aquecimento de ambientes sazonal do pacote <b>em condições meteorológicas mais frias</b>		ND							

A eficiência energética do pacote de produtos apresentada nesta ficha pode não corresponder à eficiência energética real após a instalação num edifício, uma vez que a eficiência é influenciada por outros fatores como a perda de calor no sistema de distribuição e o dimensionamento dos produtos relativamente ao tamanho do edifício e respetivas características.

O consumo do aquecedor elétrico de reserva é tido em conta no cálculo do desempenho.

Sensor exterior incluído no pacote	
Classe do controlador	II
Contribuição para a eficiência energética	2%

Referências de equipamento ambiente	UTW-C55XA UTW-C58XD UTW-C74XF UTW-C74HXF UTW-C78XD
Classe do controlador	VI
Contribuição para a eficiência energética	4%

• **Ficha técnica do pacote (modelos HP)**

☞ **Aplicação a 35 °C**

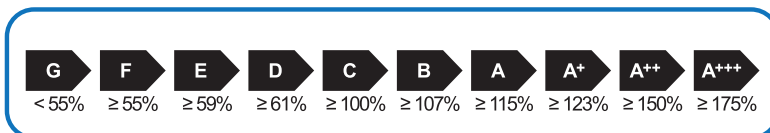

Modelos	Waterstage	HP 11 Tipo monofásico		HP 14 Tipo monofásico		HP 11 trifásico		HP 14 trifásico		HP 16 trifásico	
<b>Referência de equipamento hidráulico</b>		<b>WGYG140DG6</b>		<b>WGYG140DG6</b>		<b>WGYK160DG9</b>		<b>WGYK160DG9</b>		<b>WGYK160DG9</b>	
Eficiência energética de aquecimento de ambientes sazonal da bomba de calor		151%		148%		154%		150%		149%	
Tipo de controlo de temperatura (* = Sensor exterior; ** = Equipamento de ambientes)		* classe II	** classe VI	* classe II	** classe VI	* classe II	** classe VI	* classe II	** classe VI	* classe II	** classe VI
Bónus		2%	4%	2%	4%	2%	4%	2%	4%	2%	4%
Eficiência energética de aquecimento de ambientes sazonal do pacote <b>em condições meteorológicas médias</b>		153%	155%	150%	152%	156%	158%	152%	154%	151%	153%
Classe energética do pacote		A++	A++	A++	A++	A++	A++	A++	A++	A++	A++
Eficiência energética de aquecimento de ambientes sazonal do pacote <b>em condições meteorológicas mais quentes</b>		173%	175%	178%	180%	207%	209%	198%	200%	190%	192%
Eficiência energética de aquecimento de ambientes sazonal do pacote <b>em condições meteorológicas mais frias</b>		123%	125%	120%	122%	126%	128%	124%	126%	121%	123%

A eficiência energética do pacote de produtos apresentada nesta ficha pode não corresponder à eficiência energética real após a instalação num edifício, uma vez que a eficiência é influenciada por outros fatores como a perda de calor no sistema de distribuição e o dimensionamento dos produtos relativamente ao tamanho do edifício e respetivas características.

O consumo do aquecedor elétrico de reserva é tido em conta no cálculo do desempenho.

☞ **Aplicação a 55 °C**

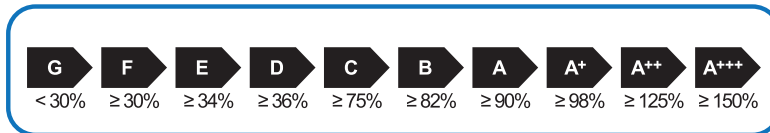

Modelos	Waterstage	HP 11 Tipo monofásico		HP 14 Tipo monofásico		HP 11 trifásico		HP 14 trifásico		HP 16 trifásico	
<b>Referência de equipamento hidráulico</b>		<b>WGYG140DG6</b>		<b>WGYG140DG6</b>		<b>WGYK160DG9</b>		<b>WGYK160DG9</b>		<b>WGYK160DG9</b>	
Eficiência energética de aquecimento de ambientes sazonal da bomba de calor		112%		113%		112%		117%		117%	
Tipo de controlo de temperatura (* = Sensor exterior; ** = Equipamento de ambientes)		* classe II	** classe VI	* classe II	** classe VI	* classe II	** classe VI	* classe II	** classe VI	* classe II	** classe VI
Bónus		2%	4%	2%	4%	2%	4%	2%	4%	2%	4%
Eficiência energética de aquecimento de ambientes sazonal do pacote <b>em condições meteorológicas médias</b>		114%	116%	115%	117%	114%	116%	119%	121%	119%	121%
Classe energética do pacote		A+	A+	A+	A+	A+	A+	A+	A+	A+	A+
Eficiência energética de aquecimento de ambientes sazonal do pacote <b>em condições meteorológicas mais quentes</b>		122%	124%	121%	123%	138%	140%	139%	141%	143%	145%
Eficiência energética de aquecimento de ambientes sazonal do pacote <b>em condições meteorológicas mais frias</b>		102%	104%	102%	104%	102%	104%	102%	104%	102%	104%

A eficiência energética do pacote de produtos apresentada nesta ficha pode não corresponder à eficiência energética real após a instalação num edifício, uma vez que a eficiência é influenciada por outros fatores como a perda de calor no sistema de distribuição e o dimensionamento dos produtos relativamente ao tamanho do edifício e respetivas características.

O consumo do aquecedor elétrico de reserva é tido em conta no cálculo do desempenho.

Sensor exterior incluído no pacote	
Classe do controlador	II
Contribuição para a eficiência energética	2%

Referências de equipamento ambiente	UTW-C55XA UTW-C58XD UTW-C74TXF UTW-C74HXF UTW-C78XD
Classe do controlador	VI
Contribuição para a eficiência energética	4%









Horizontal lines for writing or instruction area.







Este aparelho está marcado com este símbolo. Isto significa que os produtos elétricos e eletrónicos não podem ser misturados com resíduos de lixo doméstico.

Os países da Comunidade Europeia (\*), Noruega, Islândia e Liechtenstein devem ter um sistema de recolha dedicada para estes produtos.

Não tente desmontar o sistema sem ajuda, porque fazê-lo seria prejudicial para a sua saúde e o ambiente.

A desmontagem e tratamento de refrigerante, óleo e outras peças tem de ser efetuada por um instalador autorizado de acordo com os regulamentos locais e nacionais aplicáveis.

Este aparelho tem de ser tratado em instalações especializadas de tratamento para reutilização, reciclagem e outras formas de recuperação, e não deve ser eliminado

no circuito de lixo municipal.

Para obter mais informações, contacte o instalador ou as autoridades locais.

\* consoante a legislação nacional de cada Estado-membro

---

*Data de instalação:*

*Contacte o técnico de aquecimento ou a assistência pós-venda.*