





IT

MANUALE D'INSTALLAZIONE

WATERSTAGE

Pompa di calore aria/acqua
tipo split - solo riscaldamento e combinata

Indice

 Regole di sicurezza	3
 Panoramica dell'impianto	4
Precauzioni e avvertenze riguardanti l'impianto . . . 4	Panoramica dell'impianto 5
Smaltimento dell'apparecchio 5	
 Funzionamento dell'impianto	6
Unità di comando, Centralina ambiente e Sonda ambiente (opzione) 6	Visualizzazione delle informazioni. 17
Descrizione del display 8	Particolarità 18
Prima messa in servizio 9	Funzionamento ACS * 18
Messa in funzione rapida 9	Selezione modalità raffreddamento * 18
Impostazione dell'ora. 10	Filo pilota* (se kit estensione regolazione AVS 55). . 18
Struttura del menu di comando "Utilizzatore finale" . . 11	Modem telefonico* (se kit estensione regolazione AVS 55) 19
Parametrizzazione della regolazione 12	Configurazione del centralina ambiente * (opzione). . 19
 Manutenzione	20
Controlli periodici. 20	Bollitore sanitario* 20
Verifica dell'unità esterna. 20	

Regole di sicurezza



Seguire le istruzioni seguenti per ridurre i rischi di lesioni e per evitare un utilizzo errato dell'apparecchio.

Messa in servizio

L'apparecchio va messo in tensione solo dopo aver effettuato i riempimenti.

Non eseguire personalmente l'installazione dell'apparecchio. L'installazione della presente pompa di calore va effettuata solo da personale qualificato.

L'impianto deve sempre essere collegato alla terra ed essere dotato di un interruttore di sicurezza.

Non modificare l'alimentazione elettrica.

Le apparecchiature non sono anti-deflagranti e non devono essere installate in aree esplosive.

Utilizzo

Questo apparecchio può essere utilizzato da bambini di età inferiore a 8 anni e da persone con capacità fisiche, sensoriali o mentali ridotte, o persone private d'esperienza o di conoscenza sotto sorveglianza di una persona responsabile della loro sicurezza o che siano a conoscenza delle istruzioni relative all'utilizzo dell'apparecchio in totale sicurezza e dei rischi che corrono. I bambini non devono giocare con l'apparecchio. La pulizia e la manutenzione a cura dell'utilizzatore non devono essere effettuate da bambini non sorvegliati.

Vietare ai bambini di introdurre corpi estranei nella grata di protezione della ventola o di salire sul tetto dell'unità esterna. Le alette dello scambiatore ad aria sono molto fini: rischi di taglio.

La circolazione dell'aria attraverso l'evaporatore e in uscita dal ventilatore non deve essere ostacolata in alcun modo.

L'unità esterna deve essere installata esclusivamente in ambienti esterni. Se è necessario mettere l'unità al riparo, fare in modo che ci siano aperture molto ampie sui 4 lati e rispettare lo spazio dell'installazione (da verificare con l'installatore).

Non salire sul tetto dell'unità esterna.

Il locale dove l'apparecchio funziona deve essere sufficientemente ventilato per far sì che l'ossigeno non manchi in caso di perdita di gas refrigerante.

Il locale deve rispondere alle norme di sicurezza vigenti, quindi si prega di non apportare modifiche (ventilazione, condotto fumi, apertura, ecc.) senza l'avviso dell'installatore.

Non mettere alcuna fonte di calore sotto il comando a distanza.

Manutenzione

Non eseguire personalmente le operazioni di riparazione dell'apparecchio.

Il presente apparecchio non contiene alcun pezzo la cui riparazione può essere effettuata dall'utilizzatore stesso. Smontando uno dei carter si è esposti a tensioni elettriche pericolose.

L'interruzione della corrente non è sufficiente per proteggersi da eventuali choc elettrici (condensatori).

Non aprire l'unità esterna o il modulo idraulico durante il funzionamento.

Interrompere l'alimentazione in caso di rumori anormali, di odori o fumi provenienti dall'apparecchio e rivolgersi all'installatore.

Prima di effettuare le operazioni di pulizia, interrompere l'alimentazione elettrica sull'apparecchio.

Non adoperare detersivi aggressivi o solventi per pulire la carrozzeria.

Non adoperare un pulitore alta pressione per pulire l'unità esterna. Si potrebbe danneggiare lo scambiatore ad aria e far entrare acqua nei circuiti elettrici.

Panoramica dell'impianto

► Precauzioni e avvertenze riguardanti l'impianto

▼ L'unità esterna

L'unità esterna contiene i dispositivi che permettono di captare l'aria ambiente.

Questa unità è stata posizionata dall'installatore in un punto in cui il funzionamento risulta essere più efficiente.

La circolazione dell'aria attraverso l'evaporatore e in uscita dal ventilatore non deve essere ostacolata in alcun modo.

L'acqua contenuta nell'aria può condensarsi e defluire dall'unità esterna. L'unità esterna può produrre un volume consistente di acqua che prende il nome di condensa.

Quando la temperatura è rigida, l'acqua a contatto con lo scambiatore gela e deve quindi essere evacuata ad intervalli regolari grazie ai cicli di sbrinamento. Il ciclo di sbrinamento è gestito automaticamente dalla regolazione e può generare del vapore.

▼ Il modulo idraulico

Il modulo idraulico contiene tutto il dispositivo di regolazione dell'apparecchio la cui funzione è di gestire il comfort termico e la produzione dell'acqua calda sanitaria.

Il modulo idraulico deve essere equipaggiato di un'integrazione elettrica* o del kit caldaia* che si innesca per fornire calore supplementare durante i periodi più freddi.

▼ La regolazione

L'installatore ha regolato l'impianto con la massima cura. Non modificare i parametri di regolazione senza il suo consenso. In caso di dubbio, non esitare a contattarlo.

La regolazione del vostro sistema di riscaldamento è realizzata in funzione della temperatura di mandata dell'acqua e in funzione della temperatura esterna (curva climatica)

L'installazione di una sonda ambiente (opzionale) permette di migliorare il funzionamento della regolazione (tenendo in considerazione l'influenza della temperatura ambiente).

▼ I radiatori

Per garantire il funzionamento della regolazione, è necessario che la stanza nella quale è installata la sonda ambiente non contenga rubinetti termostatici. Se però ciò accade, questi ultimi debbono essere aperti al massimo.

▼ Il circuito a pavimento

Un circuito a pavimento nuovo richiede una messa in riscaldamento iniziale progressiva per evitare i problemi di fessurazione. Controllare con l'installatore che questo intervento sia stato effettuato prima di utilizzare il sistema di riscaldamento in totale libertà.

L'elevata stabilità del circuito a pavimento permette di evitare le brusche variazioni di temperatura ambiente. Tuttavia, questa stabilità richiede un tempo di reazione di alcune ore (circa 6 ore).

Le modifiche di regolazione vanno effettuate lentamente, lasciando all'impianto il tempo per reagire. Le regolazioni eccessive o brusche provocano sempre variazioni importanti di temperatura nell'arco di tempo di una giornata.

Peraltro, se l'alloggio è dotato di un pavimento, non ridurre e non spegnere il riscaldamento durante i brevi periodi di assenza. La messa in riscaldamento è sempre abbastanza lunga (circa 6 ore).

▼ Ventilconvettori/radiatori dinamici con regolazione integrata

Non utilizzare la sonda ambiente nella zona interessata.

▼ Acqua calda sanitaria (ACS)*

Quando è richiesta la produzione d'acqua calda, la pompa di calore risponde in primo luogo a questa richiesta.

Nessuna produzione di riscaldamento si effettua durante la preparazione dell'acqua calda sanitaria.

La produzione di acqua calda sanitaria (ACS) è realizzata dalla pompa di calore e viene completata, se occorre, dall'integrazione elettrica o dalla caldaia.

Per garantire un setpoint ACS superiore a 45°C, è necessario lasciare funzionare l'integrazione elettrica o la caldaia (kit integrazione caldaia)*.

L'integrazione elettrica permette il corretto svolgimento dei cicli antilegionella.

* selon configuration / option

► Smaltimento dell'apparecchio

Lo smantellamento e il riciclaggio degli apparecchi devono essere eseguiti da uno specialista. In nessun caso gli apparecchi devono essere gettati con i rifiuti ordinari, con gli ingombranti o in discarica.

Quando l'apparecchio non funziona più, contattare il vostro installatore o rappresentante locale per procedere allo smantellamento e al riciclaggio di questo apparecchio.

► Panoramica dell'impianto

La pompa di calore è stata configurata dall'installatore. E' costituita dai seguenti elementi principali:

- l'unità esterna, posizionata, come lo indica il nome stesso all'esterno dell'alloggio, preleva le calorie dell'aria esterna;
- il modulo idraulico posizionato nel locale caldaia, in cantina, nel garage o nella cucina, trasmette le calorie al circuito di riscaldamento e dell'acqua calda sanitaria*.
- La sonda esterna rileva la temperatura esterna.

Opzionale:

- la/e sonda/e ambiente.

Le pompe di calore sono sistemi che possono essere collegati a qualsiasi tipo di **distribuzione bassa temperatura**: il calore captato dalla pompa di calore può quindi essere utilizzato in diversi modi:

- Circuito a pavimento.
- Radiatori.
- Acqua calda sanitaria*.

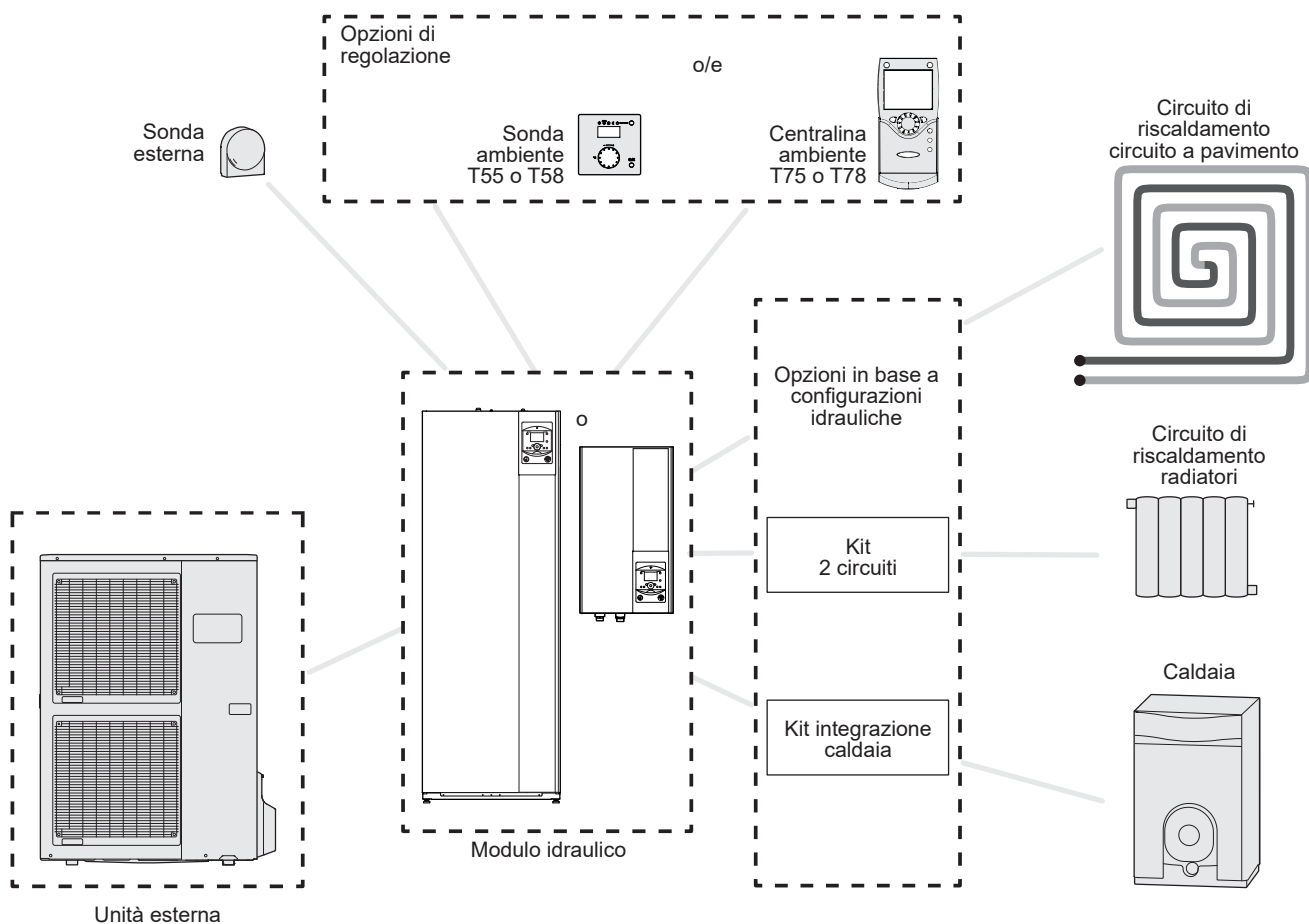
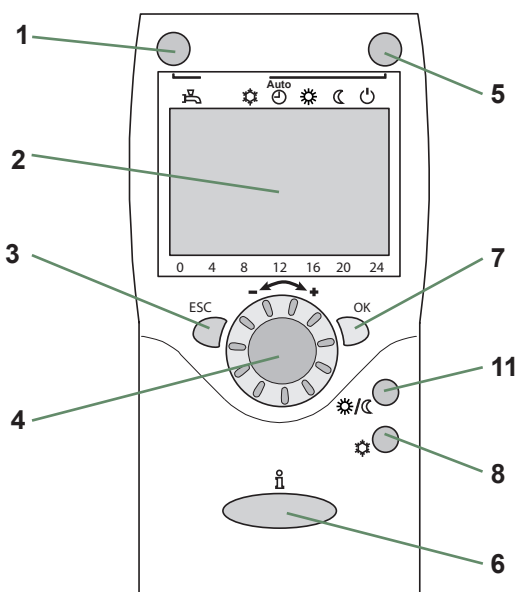
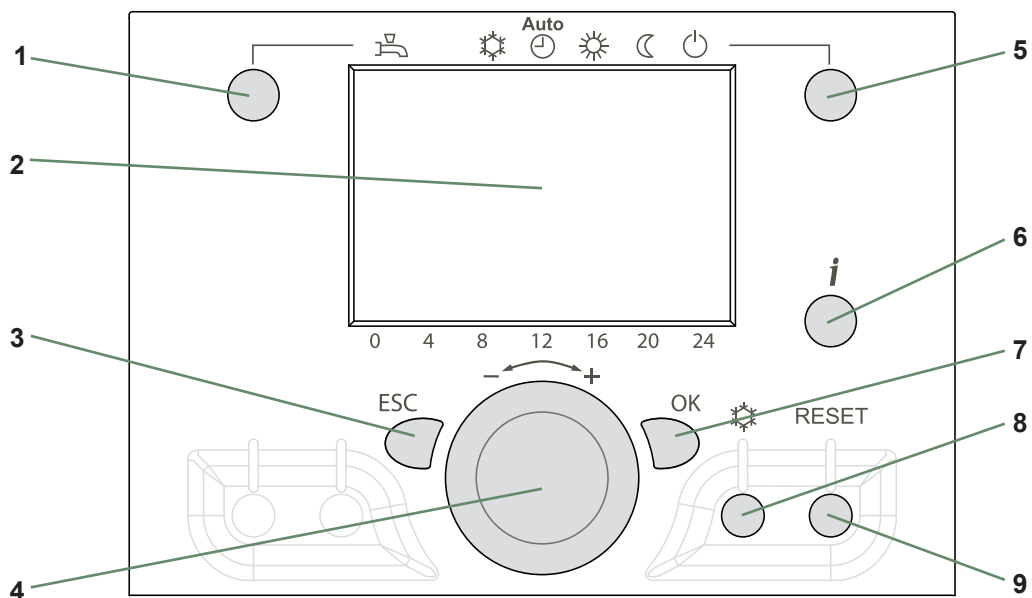


fig. 1 - Vista d'insieme di una configurazione d'installazione completa

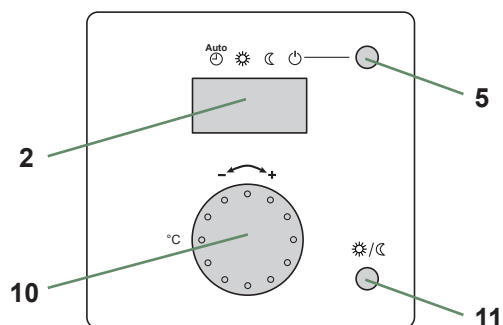
*in base alla configurazione/opzione

Funzionamento dell'impianto











► Unità di comando, Centralina ambiente e Sonda ambiente (opzione)



Centralina ambiente T75 / T78



Sonda ambiente T55 / T58

Rif.	Funzione		- Definizioni
1	Selezione ACS	  Avvio  Arresto	<p>Avvio : Produzione di acqua sanitaria calda in funzione del programma orario.</p> <p>Spento : Produzione di acqua sanitaria calda all'arresto con funzione antigelo dell'acqua sanitaria attiva.</p> <p>Tasto attivazione manuale : Premere sul tasto ACS per 3 sec. (commutazione "ridotto" verso "comfort" fino alla commutazione successiva del programma orario ACS).</p>
2	Display digitale		Controllo di funzionamento, Lettura della temperatura attuale, del regime di riscaldamento, ed eventuali errori. Visualizzazione delle regolazioni.
3	Uscita "ESC"		Uscire dal menu.
4	Navigazione e regolazione		Regolazione della temperatura di consegna confort. Selezione del menu. Regolazione dei parametri.
5	Selezione regime riscaldamento		<p> Riscaldamento in servizio secondo il programma orario di riscaldamento (la commutazione di regime estate/inverno è automatica).</p> <p> Temperatura confort permanente.</p> <p> Temperatura ridotta permanente.</p> <p> Regime "vigilia" con protezione anti-gelo (con riserva che l'alimentazione elettrica della pompa non sia interrotta).</p>
6	Visualizzazione delle informazioni		<p>Diverse informazioni (vedi "Visualizzazione delle informazioni", page 17).</p> <p> Lettura dei codici d'errore.</p> <p> Informazione riguardante la manutenzione, regime speciale.</p>
7	Conferma "OK"		Entrare nel menu selezionato. Conferma di regolazione dei parametri. Conferma di regolazione della temperatura di consegna confort.
8	Selezione modalità raffreddamento		<p>Se l'installazione è dotata di kit raffreddamento:</p> <p> Raffreddamento in servizio segue programma del riscaldamento (la commutazione di regime estate/inverno è automatica).</p>
9	Reset (Premere velocemente)		Rinizializzazione e annullamento di tutti i messaggi d'errore. Non utilizzare nel funzionamento normale.
10	Tasto di regolazione		Regolazione della temperatura di consegna confort.
11	Tasto di presenza		Cambio confort/ridotto.

► Descrizione del display

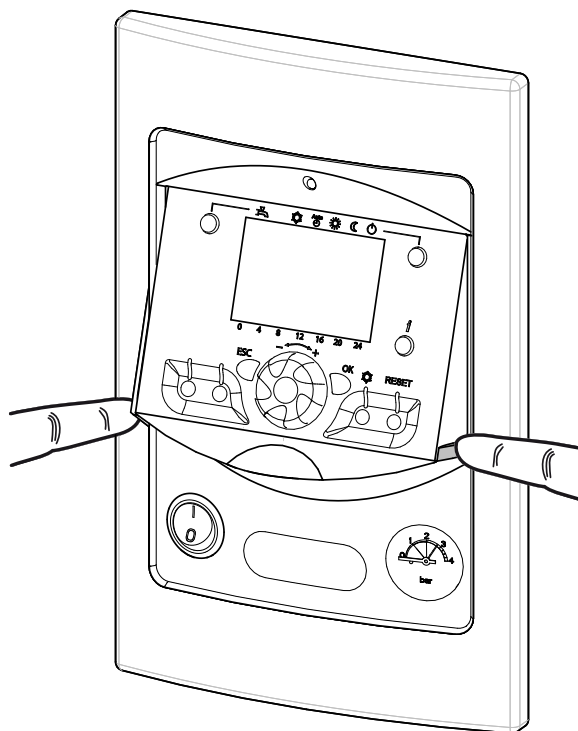
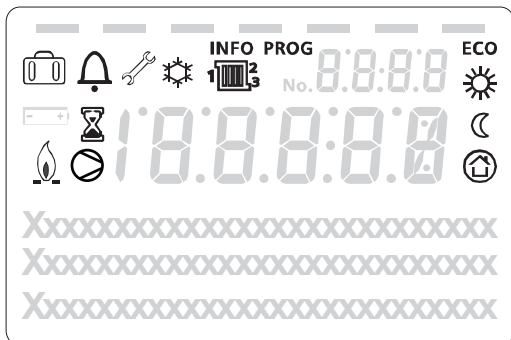


fig. 2 - Chiusura del display

Simboli	Definizioni
	- Modalità riscaldamento attivo con riferimento al circuito di riscaldamento *.
	- Riscaldamento in modalità comfort.
	- Riscaldamento in modalità ridotta.
	- Riscaldamento in modalità "stand-by" (antigelo).
	- Modalità raffreddamento attivo *.
	- Funzione vacanze attivata.
	- Processo in corso.
	- Funzionamento compressore.
	- Funzionamento bruciatore *.
	- Messaggio di errore.
	- Manutenzione/Service.
INFO	- Livello d'informazione attivato.
PROG	- Programmazione attivata.
ECO	- Funzione ECO attivata (Riscaldamento fermato temporaneamente).



- Ora /
Numero parametro /
Valore prefissato.



- Temperatura ambiente /
Valore prefissato.

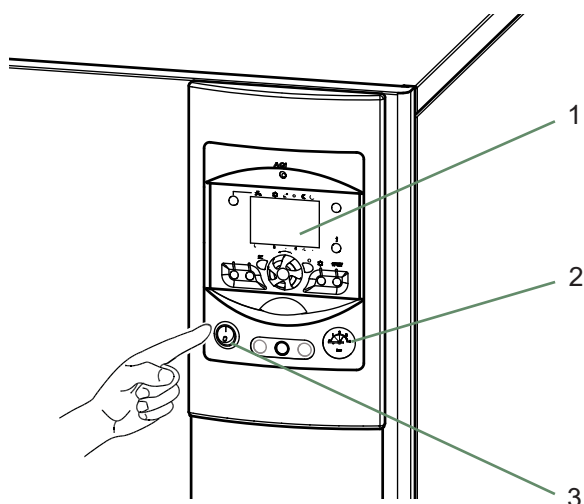


- Informazione prefissata /
Informazione parametro.

*in base alla configurazione/opzione

► Prima messa in servizio

- L'installazione e la prima messa in servizio dell'apparecchio vanno effettuate da un professionista che fornirà tutte le istruzioni relative alla messa in funzione e al funzionamento stesso dell'apparecchio.
- Controllare che l'impianto sia riempito d'acqua e correttamente spurgato e verificare sul manometro che la pressione sia sufficiente (rif 2, fig. 3), tra 1.5 e 2 bar.
- Collegare il disgiuntore generale dell'installazione.
In inverno, per consentire il preriscaldamento del compressore, attivare l'interruttore generale dell'impianto (alimentazione unità esterna), alcune ore prima di attivare il pulsante On/Off.



1. Unità di comando
2. Manometro (pressione idraulica dell'impianto)
3. Interruttore avvio/stop

fig. 3 - Colocação em serviço

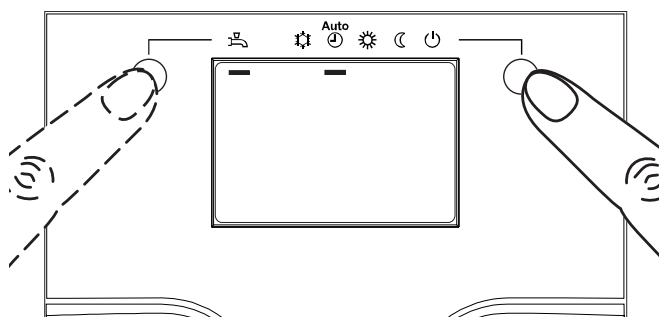


fig. 4 - Selezione regime riscaldamento e selezione ACS (Acqua calda sanitaria)

► Messa in funzione rapida

Dopo la prima messa in servizio effettuata dall'installatore:

- Collegare il tasto avvio/arresto della pompa.
Durante la fase di inizializzazione del regolatore, il display mostra tutti i simboli, poi "Dati, aggiornare" e in seguito indica "Stato pompa calore".
- Selezionare il regime di riscaldamento "AUTO" (fig. 4).
- Selezionare il regime Acqua calda sanitaria (fig. 4).
- Impostare l'ora e la data se necessario (fig. 5).

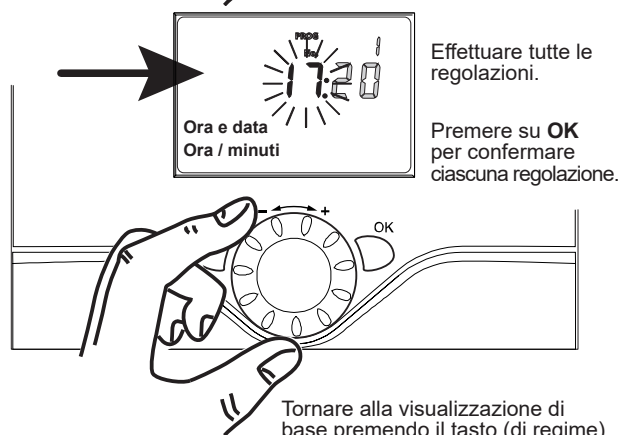
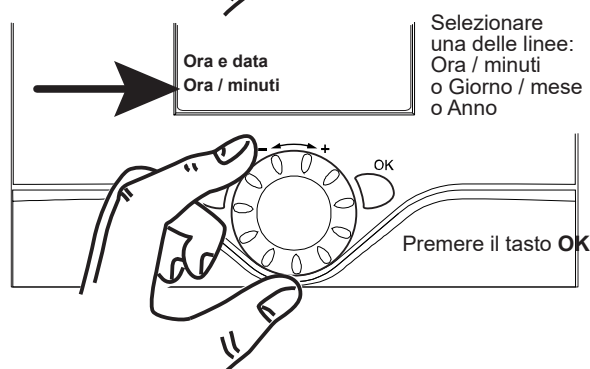
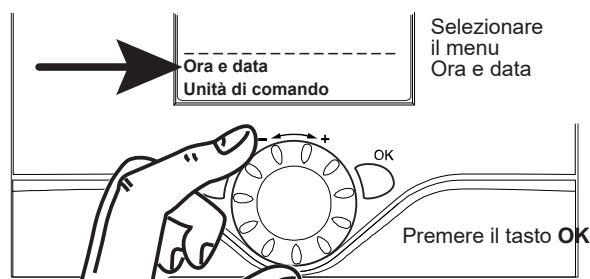
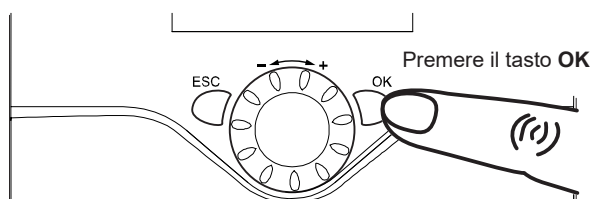


fig. 5 - Impostazione dell'ora e della data

► Impostazione dell'ora

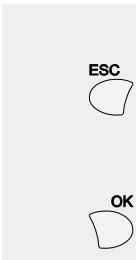

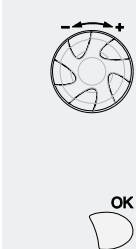
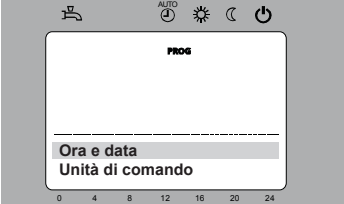
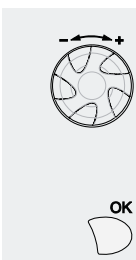
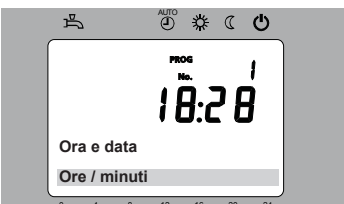

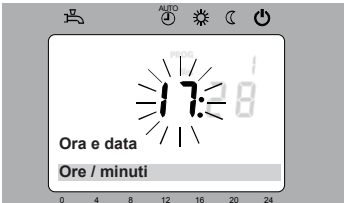
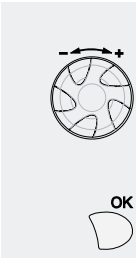

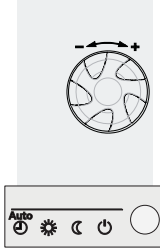

Tasti	Esempio di visualizzazione	Descrizione
1 		Display di base Se la visualizzazione di base non è presente sul monitor, premere ESC per attivarla di nuovo. Premere il tasto OK .
2 		Ruotare il pulsante. Selezionare il menu Ora e data Premere su OK per confermare.
3 		Ruotare il pulsante. Selezionare la linea 1 Ore / minuti Premere su OK per confermare.
4 		La visualizzazione dell'ora lampeggia Ruotare il pulsante per impostare l'ora. Premere il tasto OK .
5 		La visualizzazione dei minuti lampeggia Ruotare il pulsante per impostare i minuti. Premere il tasto OK .
6 		Le regolazioni sono memorizzate. Ruotare il pulsante per effettuare altre regolazioni. o Tornare alla visualizzazione di base premendo il tasto di regime.

fig. 6 -

► Struttura del menu di comando "Utilizzatore finale"

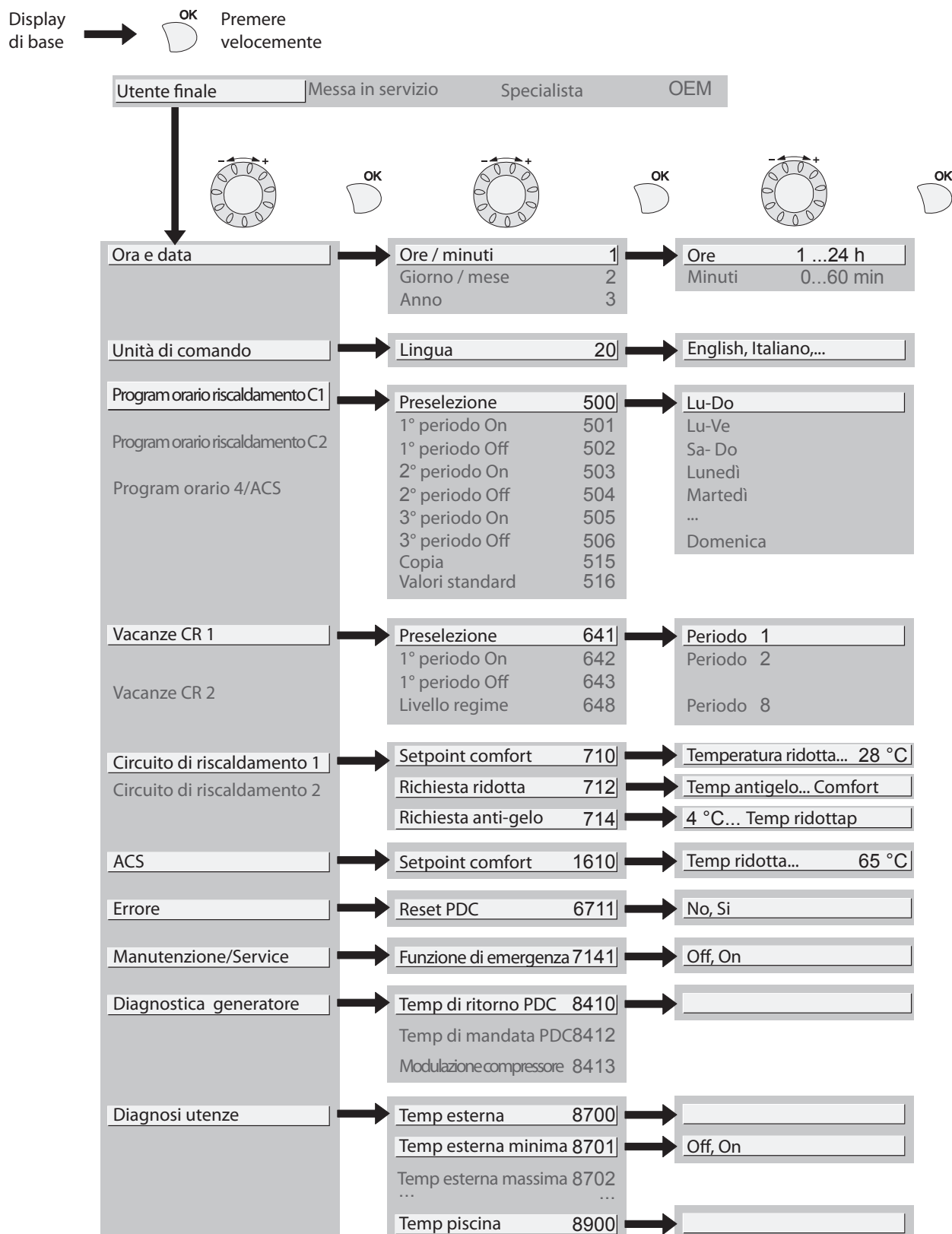


fig. 7 -

► Parametrizzazione della regolazione

▼ Generalità

- Parametri accessibili:
 Utilizzatore finale
 ... descritti in questo documento.

- I parametri accessibili ai livelli:
 Messa in servizio
 Specialista

... sono descritti nel documento riservato ai professionisti.
Non modificare questi parametri senza l'avviso dei professionisti. Qualsiasi errore di manipolazione può provocare gravi malfunzionamenti.

▼ Regolazione dei parametri

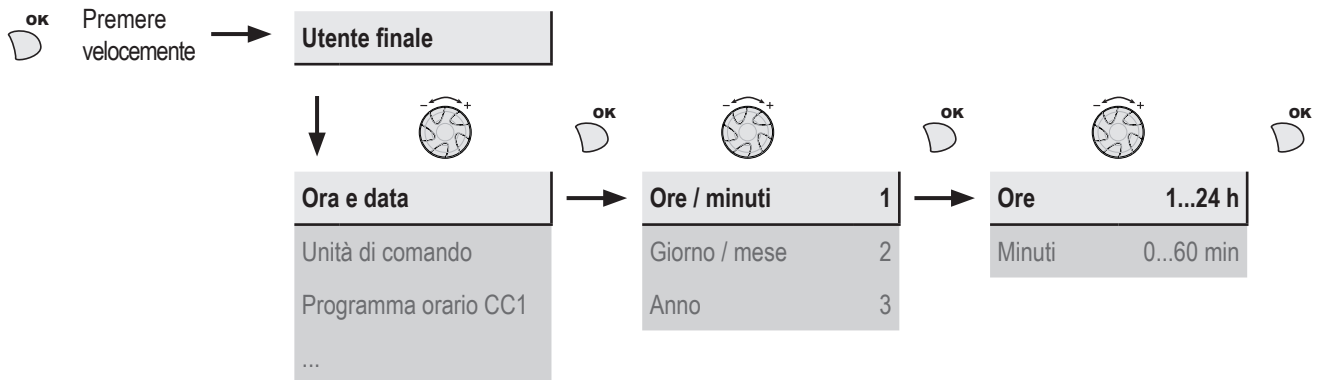
La visualizzazione di base essendo presente sul monitor.

- Premere il tasto **OK**.

Una volta raggiunto il livello "Utilizzatore finale":

- Far scorrere la lista dei menu.
 - Scegliere il menu desiderato.
 - Far scorrere le linee di funzione.
 - Scegliere la linea desiderata.
 - Regolare i parametri.
 - Confermare i parametri premendo **OK**.
- Per tornare al menu, premere su **ESC**.

Se non si esegue nessuna parametrizzazione entro 8 minuti, lo schermo torna automaticamente all'impostazione di base.



▼ Lista delle regolazioni "Utilizzatore finale"

Linea	Funzione	Area di regolazione o display	Incremento di regolazione	Regolazione di base
Ora e data				
1	Ore / minuti	00:00... 23:59	1	
2	Giorno / mese	01.01... 31.12	1	
3	Anno	1900... 2099	1	
Unità di comando				
20	Lingua	English, Français, Italiano, Nederlands...		Italiano

Linea	Funzione	Area di regolazione o display	Incremento di regolazione	Regolazione di base
Programma orario per il riscaldamento / Raffrescamento, Circuito 1				
500	Preselezione giorno/settimana	Lu-Do Lunedì	Lu-Ve Martedì...	Sa-Do Lu-Do
501	1° periodo On	00:00...	--:--	10 min 6:00
502	1° periodo Off	00:00...	--:--	10 min 22:00
503	2° periodo On	00:00...	--:--	10 min --:--
504	2° periodo Off	00:00...	--:--	10 min --:--
505	3° periodo On	00:00...	--:--	10 min --:--
506	3° periodo Off	00:00...	--:--	10 min --:--
516	Valori standard, Circuito 1	No, Si		No
si + OK = I valori standard, memorizzati nel regolatore, sostituiscono e annullano i programmi di riscaldamento personalizzati. Le regolazioni personalizzate vengono perse.				
Programma orario per il riscaldamento / Raffrescamento, Circuito 2				
Se l'installazione è dotata di 2 circuiti di riscaldamento (Appare solo con l'opzione del kit 2° circuito).				
520	Preselezione giorno/settimana	Lu-Do Lunedì	Lu-Ve Martedì...	Sa-Do Lu-Do
521	1° periodo On	00:00...	--:--	10 min 6:00
522	1° periodo Off	00:00...	--:--	10 min 22:00
523	2° periodo On	00:00...	--:--	10 min --:--
524	2° periodo Off	00:00...	--:--	10 min --:--
525	3° periodo On	00:00...	--:--	10 min --:--
526	3° periodo Off	00:00...	--:--	10 min --:--
536	Valori standard, Circuito 2	No, Si		No
si + OK = I valori standard, memorizzati nel regolatore, sostituiscono e annullano i programmi di riscaldamento personalizzati. Le regolazioni personalizzate vengono perse.				
Programma orario 4/ACS				
Quando l'installazione è equipaggiata di un bollitore ACS (Appare solo con l'opzione kit ACS).				
560	Preselezione giorno/settimana	Lu-Do Lunedì	Lu-Ve Martedì...	Sa-Do Lu-Do
561	1° periodo On	00:00...	--:--	10 min 00:00
562	1° periodo Off	00:00...	--:--	10 min 05:00
563	2° periodo On	00:00...	--:--	10 min 14:30
564	2° periodo Off	00:00...	--:--	10 min 17:00
565	3° periodo On	00:00...	--:--	10 min --:--
566	3° periodo Off	00:00...	--:--	10 min --:--
576	Valori standard	No, Si		No
si + OK = I valori standard, memorizzati nel regolatore, sostituiscono e annullano i programmi di riscaldamento personalizzati. Le regolazioni personalizzate vengono perse.				
Vacanze, Circuito 1 (Per far sì che il programma vacanza sia attivo, la modalità di riscaldamento deve essere su AUTO).				
641	Preselezione	Periodo 1 a 8		Periodo 1
642	Data di inizio delle vacanze (Giorno / mese)	01.01...	31.12	1
643	Data fine vacanze (Giorno / mese)	01.01...	31.12	1
648	Regime riscaldamento durante le vacanze	Protezione antigelo, Ridotto		Protezione antigelo

<i>Linea</i>	<i>Funzione</i>	<i>Area di regolazione o display</i>	<i>Incremento di regolazione</i>	<i>Regolazione di base</i>
Vacanze, Circuito 2 (Per far sì che il programma vacanza sia attivo, la modalità di riscaldamento deve essere su AUTO).				
Se l'installazione è dotata di 2 circuiti di riscaldamento (Appare solo con l'opzione del kit 2° circuito).				
651	Preselezione	Periodo 1 a 8		Periodo 1
652	Data di inizio delle vacanze (Giorno / mese)	01.01... 31.12	1	
653	Data fine vacanze (Giorno / mese)	01.01... 31.12	1	
658	Regime riscaldamento durante le vacanze	Protezione antigelo, Ridotto		Protezione antigelo
Regolazione del riscaldamento, Circuito 1				
710	Setpoint comfort	Temperatura ridotto... Setpoint comfort max.	0,5 °C	20 °C
712	Setpoint ridotto	Temperatura antigelo... Temperatura comfort	0,5 °C	19 °C
714	Setpoint protezione antigelo	4 °C... Temperatura ridotto	0,5 °C	8 °C
Circuito raffrescamento 1 (Appare solo se optional kit raffreddamento)				
901	Modo operativo	Protezione, Automatico, Ridotto, Comfort		Protezione
902	Setpoint comfort	17... 40 °C	0,5 °C	24 °C
903	Setpoint ridotto	5... 40°C		26 °C
Regolazione del riscaldamento, circuito 2				
De l'installazione è dotata di 2 circuiti di riscaldamento (appare solo con l'opzione del kit 2° circuito).				
1010	Setpoint comfort	Temperatura ridotto... Setpoint comfort max.	0,5 °C	20 °C
1012	Setpoint ridotto	Temperatura antigelo... Temperatura comfort	0,5 °C	19 °C
1014	Setpoint protezione antigelo	4 °C... Temperatura ridotto	0,5 °C	8 °C
Circuito raffrescamento 1 (Appare solo se optional kit raffreddamento)				
1201	Modo operativo	Protezione, Automatico, Ridotto, Comfort		Protezione
1202	Setpoint comfort	17... 40 °C	0,5 °C	24 °C
1203	Setpoint ridotto	5... 40°C		26 °C
Regolazione dell'acqua calda sanitaria (ACS)				
Quando l'installazione è equipaggiata di un bollitore ACS (Appare solo con l'opzione kit ACS).				
1600	Modo operativo	Off, On, Eco		On
1610	Setpoint comfort	(Temper. confort definita nella linea 1612)...65 °C	1	55 °C
Per soddisfare questa richiesta, il sistema ausiliario elettrico viene sollecitato.				
1612	Richiesta ridotto	8 °C... (temper. confort ridotta nella linea 1610)	1	40 °C
Piscina Se l'impianto è dotato di kit piscina (Appare con il kit piscina)				
2055	Setpoint solare	8... 80 °C		26 °C
2056	Setpoint generatore calore	8... 35 °C		22 °C

Linea	Funzione	Area di regolazione o display	Incremento di regolazione	Regolazione di base
Contatore energia				
3095 --> 3110 : Funzione non utilizzata				
3113	Energia portata in		Kwh	--
	Energia elettrica consumata totale. Energia elettrica consumata = Energia elettrica assorbita per unità esterna + energia elettrica assorbita da integrazione elettrica e /o resistenza elettrica acs(se installata).			
3121 --> 3123 : Funzione non utilizzata				
3124	Energia portata in riscald 1 (N - 1)		Kwh	--
3125	Energia portata in ACS 1		Kwh	--
3126	Energia portata in raffr 1		Kwh	--
3128 --> 3130 : Funzione non utilizzata				
3131	Energia portata in riscald 2 (N - 2)		Kwh	--
3132	Energia portata in ACS 2		Kwh	--
3133	Energia portata in raffr 2		Kwh	--
3135 --> 3137 : Funzione non utilizzata				
3138	Energia portata in riscald 3 (N - 3)		Kwh	--
3139	Energia portata in ACS 3		Kwh	--
3140	Energia portata in raffr 3		Kwh	--
3142 --> 3144 : Funzione non utilizzata				
3145	Energia portata in riscald 4 (N - 4)		Kwh	--
3146	Energia portata in ACS 4		Kwh	--
3147	Energia portata in raffr 4		Kwh	--
3149 --> 3151 : Funzione non utilizzata				
3152	Energia portata in riscald 5 (N - 5)		Kwh	--
3153	Energia portata in ACS 5		Kwh	--
3154	Energia portata in raffr 5		Kwh	--
3156 --> 3158 : Funzione non utilizzata				
3159	Energia portata in riscald 6 (N - 6)		Kwh	--
3160	Energia portata in ACS 6		Kwh	--
3161	Energia portata in raffr 6		Kwh	--
3163 --> 3165 : Funzione non utilizzata				
3166	Energia portata in riscald 7 (N - 7)		Kwh	--
3167	Energia portata in ACS 7		Kwh	--
3168	Energia portata in raffr 7		Kwh	--
3170 --> 3172 : Funzione non utilizzata				
3173	Energia portata in riscald 8 (N - 8)		Kwh	--
3174	Energia portata in ACS 8		Kwh	--
3175	Energia portata in raffr 8		Kwh	--


<i>Linea</i>	<i>Funzione</i>	<i>Area di regolazione o display</i>	<i>Incremento di regolazione</i>	<i>Regolazione di base</i>
3177 --> 3179 : Funzione non utilizzata				
3180	Energia portata in riscald 9 (N - 9)		Kwh	--
3181	Energia portata in ACS 9		Kwh	--
3182	Energia portata in raffr 9		Kwh	--
3184 --> 3186 : Funzione non utilizzata				
3187	Energia portata in riscald 10 (N - 10)		Kwh	--
3188	Energia portata in ACS 10		Kwh	--
3189	Energia portata in raffr 10		Kwh	--
3188	Energia portata in ACS 10		Kwh	--
3190 --> 3267 : Funzione non utilizzata				
6710	Reset relé di allarme	No, Sì		No
6711	Reset pompa di calore	No, si		No
Manutenzione/service				
7141	Funzione di emergenza	Arresto, Avvio		Arresto
	Arresto: La pompa di calore funziona normalmente (con gli ausiliari se necessario). Avvio: La pompa di calore utilizza il sistema di ausiliario elettrico o l'integrazione caldaia. Utilizzare la posizione "On", solo in modalità emergenza o test perché la fattura dell'energia può essere onerosa.			
Parametri diagnostica (del generatore)				
8410	Temperatura di ritorno Pompa di Calore	0... 140 °C		--
	Setpoint Pompa di Calore (mandata)			--
8412	Temperatura di mandata Pompa di Calore	0... 140 °C		--
	Setpoint Pompa di Calore (mandata)			--
8413	Modulazione del compressore	0... 100%		--
Diagnosi utenze				
8700	Temperatura esterna	-50... 50 °C		--
8701	Temperatura esterna minima. Reset? (si, no)	-50... 50 °C		50 °C
8702	Temperatura esterna massima. Reset? (si, no)	-50... 50 °C		-50 °C
8740	Temperatura ambiente 1	0... 50 °C		20 °C
	Temperatura di consegna ambiente 1			20 °C
8743	Temperatura di mandata 1	0... 140 °C		50 °C
	Temperatura di consegna mandata 1			50 °C
8756	Temperatura mandata raffreddamento 1	0... 140 °C		0
	Temperatura di consegna mandata raffreddamento 1			--
8830	Temperatura ACS	0... 140 °C		--
	Consegna ACS			50 °C

► Visualizzazione delle informazioni

Il tasto Info  permette di ottenere diverse informazioni.

In funzione del tipo di apparecchio, della configurazione e dello stato di funzionamento, alcune linee d'informazioni possono non essere disponibili.


- Messaggi di errore possibili nella lista dei codici errore.

Il display indica il simbolo "campana" .

Rivolgersi al tecnico fuochista.

- Messaggi di manutenzione ;

Messaggi di funzionamento speciale :

Il display indica il simbolo ""chiave" .

Rivolgersi al tecnico fuochista.

- Diverse informazioni (vedi qui di seguito).

Descrizione	Linea
Setpoint massetto attuale.	-
Giorno massetto attuale.	-
Ascigat.massetto completa.	-
Stato pompa calore.	8006
Stato del generatore addizionale.	8022
Stato ACS.	8003
Stato piscina.	8011
Stato del circuito riscaldamento 1.	8000
Stato del circuito riscaldamento 2.	8001
Stato circuito raffreddamento 1.	8004
Temperatura esterna.	8700
Temperatura ambiente 1.	8740
Setpoint ambiente 1.	
Temperatura di mandata 1.	8743
Setpoint mandata 1.	
Temperatura ambiente 2.	8770
Setpoint ambiente 2.	
Temperatura di mandata 2.	8773
Setpoint mandata 2.	
Temperatura ACS.	8830
Temperatura di ritorno Pompa di Calore.	8410
Setpoint Pompa di Calore (mandata).	
Temperatura di mandata Pompa di Calore.	8412
Setpoint Pompa di Calore (mandata).	
Temperatura piscina.	8900
Setpoint piscina.	
Tempo arresto minimo restante comp.1.	-
Tempo EN (funzionamento) minimo restante comp.1.	-

► Particolarità

Se l'alimentazione elettrica è stata interrotta durante il funzionamento della pompa di calore (panne rete o pulsante on/off del modulo idraulico premuto in modo intempestivo) il display indicherà l'errore 370 al momento del riavvio. Non preoccuparsi, la comunicazione tra l'unità esterna e il modulo idraulico verrà ristabilita pochi minuti dopo.

► Funzionamento ACS *

Il tasto permette di attivare o disattivare il regime Acqua calda sanitaria. La selezione è indicata da una barra che appare sotto il simbolo corrispondente.

Attivazione manuale: Premere sul tasto ACS per 3 sec.
Commutazione "ridotto" verso "comfort" fino alla commutazione successiva del programma orario (ACS).
Per garantire un set-point ACS superiore a 45°C, è necessario lasciare funzionare il riscaldamento integrativo elettrico o la caldaia.

Per ottimizzare il funzionamento acqua sanitaria calda, è possibile:

- Programmare delle fasce orarie di funzionamento (parametri da **560** a **576**),
- Regolare il valore di temperatura comfort (parametro **1610**),
- Regolare il valore di temperatura ridotta (parametro **1612**).

Premere il tasto Info per ottenere i dettagli riguardanti l'acqua calda sanitaria (temperatura, richiesta, funzionamento).

► Selezione modalità raffreddamento *

Se l'installazione è dotata di kit raffreddamento.

Il tasto permette di attivare o disattivare il regime raffreddamento.

► Filo pilota* (se kit estensione regolazione AVS 55)

E' possibile comandare fino a 15 radiatori elettrici attraverso l'uscita "cavo pilota"

La funzione "cavo pilota" genera unicamente il funzionamento orario dei radiatori (commutazione modalità confort/modalità ridotta e modalità anti gelo).

La regolazione della temperatura confort deve essere fatta direttamente sui radiatori. La funzione "cavo pilota" non gestisce la temperatura radiatori. Far riferimento alle istruzioni fornite con i radiatori.

Mettere i radiatori in modalità "**PROG**" O "**AUTO**" per un comando con la carta di regolazione.

La differenza tra la temperatura confort e la temperatura ridotta è di 3.5°C.

La temperatura anti-gelo è preregolata a 8°C (parametro 1014).

In assenza di segnale (Arresto della PdC), i radiatori funzionano in modalità confort.

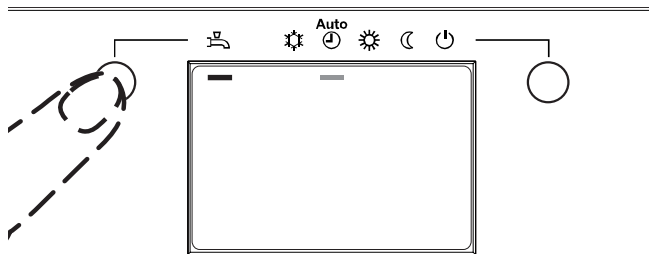


fig. 8 - Selezionare il regime ACS (Acqua calda sanitaria)

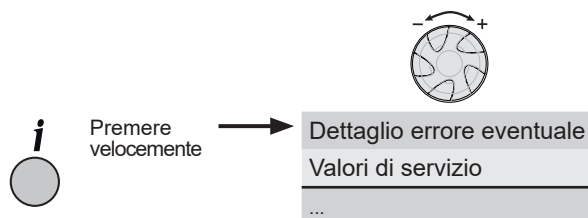


fig. 9 - Tasto d'informazione

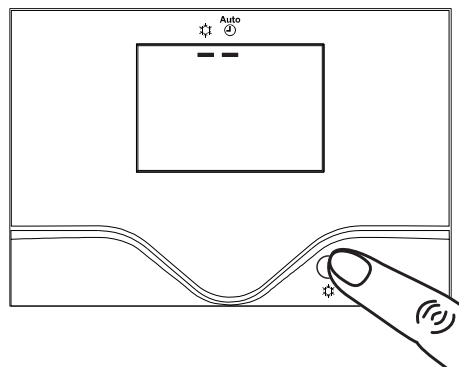


fig. 10 - Selezione modalità raffreddamento

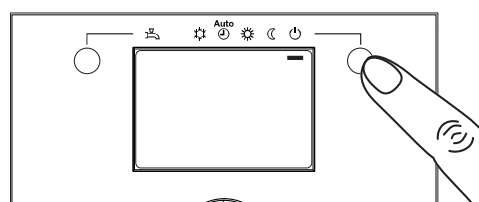


fig. 11 - Selezione modalità anti-gelo

*in base alla configurazione/opzione

► Modem telefonico* (se kit estensione regolazione AVS 55)

È possibile comandare la commutazione del regime riscaldamento in corso verso il regime "anti-gelo / ridotto" (e viceversa) della PDC attraverso il modem.

Il comando telefonico fa basculare il regime riscaldamento in corso della PDC verso il regime "anti-gelo / ridotto" (e viceversa). Secondo la regolazione, tutte le richieste di temperature dei circuiti di riscaldamento e dell'acs sono ignorate o attivate.

La modalità "anti-gelo / ridotto" non deve essere selezionata sulla PDC e/o la centralina ambiente.

Vedere con il vostro installatore.

► Configurazione del centralina ambiente * (opzione)

Nel caso dell'utilizzo della centrale ambiente (vedere [page 6](#)), alla messa in servizio, dopo un'inizializzazione di circa 3 minuti, bisogna impostare la lingua

- Premere il tasto **OK**.
- Scegliere il menu "Interface utilisateur/Operator section".
- Scegliere la lingua "Langue/Language" **Italiano**.

Per garantire a lungo il buon funzionamento dell'apparecchio, le operazioni di manutenzione descritte qui di seguito devono essere effettuate all'inizio di ogni periodo di riscaldamento. Generalmente, queste operazioni vengono effettuate nel quadro di un contratto di manutenzione.

► Controlli periodici

- Verificare regolarmente la pressione dell'acqua nel circuito riscaldamento (Far riferimento alla pressione raccomandata dall'installatore - tra 1 e 2 bar).
- Se un riempimento o una nuova messa in pressione risultano necessari, controllare il tipo di fluido utilizzato all'inizio (In caso di dubbio, rivolgersi all'installatore).
-
- Se sono necessari frequenti riempimenti, la ricerca di una fuoriuscita è assolutamente obbligatoria.

L'apporto di acqua frequente presenta un rischio di incrostazione per lo scambiatore e nuoce alle performance e alla longevità dello stesso.

► Verifica dell'unità esterna

Spolverare lo scambiatore se occorre, avendo cura di non causare danni alle alette.

Controllare che il passaggio dell'aria non sia ostacolato.

• Controllo del circuito frigorifero

Quando la carica del fluido frigorifero è superiore a 2 kg (modello > 10 kW), è obbligatorio fare verificare, ogni anno, il circuito frigorifero da un esperto che risponde alle esigenze legali in vigore (in possesso di un attestato di capacità per la manipolazione dei fluidi frigoriferi).

Rivolgersi al tecnico fuochista.

► Bollitore sanitario*

Le operazioni di manutenzione riguardanti l'accumulo vanno effettuate una volta l'anno (La frequenza può variare secondo la durezza dell'acqua).

Rivolgersi al tecnico fuochista.

*in base alla configurazione/opzione








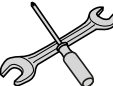
	OFF	Spia spenta: Il circolatore non funziona, manca alimentazione elettrica.
		Spia verde accesa: Il circolatore funziona normalmente.
	 10 min.	Spia lampeggiante verde: Funzionamento in modo (10 minuti).
	Auto Test	Spia lampeggiante verde/rossa: Errore di funzionamento con un a riaccensione automatica.
		Spia lampeggiante rossa: Errore di funzionamento.

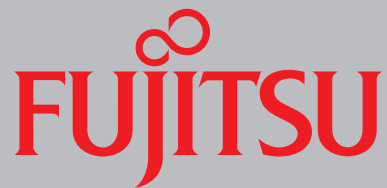
fig. 12 - Segno di funzionamento del circolatore PDC



A series of horizontal dotted lines spanning the width of the page, providing a guide for handwriting practice.

Data di installazione:

Coordinate del vostro installatore di impianti termici o servizio post-vendita.



Fujitsu General (Euro) GmbH
Werftstrasse 20
40549 Düsseldorf - Germany