

# AIR CONDITIONER FLOOR TYPE

# OPERATING MANUAL BEDIENUNGSANLEITUNG MODE D'EMPLOI MANUAL DE FUNCIONAMIENTO MANUALE DI ISTRUZIONI ΕΓΧΕΙΡΙΔΙΟ ΛΕΙΤΟΥΡΓΙΑΣ MANUAL DE INSTRUÇÕES РУКОВОДСТВО ПО ЭКСПЛУАТАЦИИ KULLANIM KİTABI

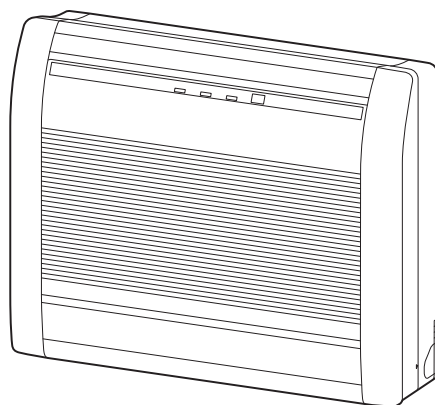

KEEP THIS MANUAL FOR FUTURE REFERENCE  
DIESE ANLEITUNG BITTE SORGFÄLTIG AUFBEWAHREN  
CONSERVEZ CE MODE D'EMPLOI AFIN DE POUVOIR VOUS Y RÉFÉRER ULTÉRIEUREMENT  
GUARDE ESTE MANUAL PARA PODERLO CONSULTAR EN EL FUTURO  
CONSERVARE QUESTO MANUALE PER OGNI EVENTUALE FUTURO RIFERIMENTO  
ΚΡΑΤΗΣΤΕ ΤΟ ΕΓΧΕΙΡΙΔΙΟ ΓΙΑ ΜΕΛΛΟΝΤΙΚΗ ΑΝΑΦΟΡΑ  
GUARDE ESTE MANUAL PARA CONSULTA POSTERIOR  
СОХРАНИТЕ НАСТОЯЩЕЕ РУКОВОДСТВО ДЛЯ БУДУЩИХ ССЫЛОК  
BU KILAVUZU, DAHA SONRA BAŞVURMAK ÜZERE SAKLAYIN

PART No. 9378532052

English

Deutsch

Français

Español

Italiano

Ελληνικά

Portugués



Русский

Türkçe

PRECAUZIONI DI SICUREZZA.....	It-1	SELEZIONE DELL'USCITA ARIA.....	It-11
CARATTERISTICHE E FUNZIONI.....	It-2	FUNZIONAMENTO IN MODALITÀ RISCALDAMENTO A 10°C (10°C HEAT).....	It-12
DENOMINAZIONE DELLE PARTI E DEI COMANDI...It-3		FUNZIONAMENTO IN MODALITÀ RISPARMIO ENERGIA (ECONOMY).....	It-12
PREPARATIVI.....	It-5	FUNZIONAMENTO AD OSCILLAZIONE.....	It-13
FUNZIONAMENTO.....	It-6	FUNZIONAMENTO MANUALE-AUTOMATICO.....	It-13
FUNZIONAMENTO A MEZZO TIMER.....	It-8	CURA E MANUTENZIONE.....	It-14
FUNZIONAMENTO CON SPEGNIMENTO A TEMPO (SLEEP).....	It-9	DIAGNOSTICA.....	It-16
REGOLAZIONE DELLA DIREZIONE DEL FLUSSO D'ARIA.....	It-10	GENERALITÀ SUL FUNZIONAMENTO.....	It-18

## PRECAUZIONI DI SICUREZZA

- Prima di passare all'uso dell'apparecchio, leggere attentamente queste "PRECAUZIONI" ed eseguire correttamente le procedure previste.
- Le istruzioni in questo capitolo si riferiscono alla sicurezza; è necessario avere condizioni di utilizzo sicure.
- Nel corso di questo manuale di istruzioni, i termini "AVVERTENZA" e "ATTENZIONE" hanno il seguente significato:

 <b>AVVERTENZA!</b>	Questo simbolo indica situazioni pericolose, o azioni e procedure che, se eseguite in modo non corretto, possono causare lesioni fisiche gravi, o addirittura la morte.
 <b>ATTENZIONE!</b>	Questo simbolo indica azioni o procedure che, se eseguite in modo non corretto, possono causare lesioni fisiche alle persone, o danni alle cose.

### **AVVERTENZA!**

- Non tentare di installare da se stessi questo condizionatore.
- Questo apparecchio non contiene parti la cui manutenzione possa essere effettuata dall'utente. Per qualsiasi riparazione rivolgersi sempre a personale di servizio autorizzato.
- In caso di trasloco, rivolgersi a personale di servizio autorizzato per il distacco e la reinstallazione dell'apparecchio.
- Non rimanere per lunghi periodi di tempo direttamente esposti al flusso dell'aria fredda.
- Non porre nulla nella direzione del flusso d'aria.
- Non avviare né arrestare il funzionamento del condizionatore d'aria scollegando il cavo di alimentazione.
- Fare attenzione a non danneggiare il cavo di alimentazione di corrente.
- In caso di disfunzioni (odore di bruciato, o altro), arrestare immediatamente il funzionamento dell'apparecchio, staccare il cavo di alimentazione, e rivolgersi a personale di servizio autorizzato.
- La sostituzione del cavo di alimentazione di questo apparecchio, che risultasse eventualmente danneggiato, deve essere effettuata solamente da personale di servizio autorizzato, poiché per la sostituzione sono necessari attrezzi speciali ed un cavo di tipo particolare.
- In caso di perdite di refrigerante, tenerlo lontano dal fuoco e da altre sostanze infiammabili. (rivolgersi a personale tecnico autorizzato)

### **ATTENZIONE!**

- Aereare di tanto in tanto la stanza nel corso dell'uso dell'apparecchio.
- Non dirigere il flusso d'aria del condizionatore verso camini o altri apparecchi di riscaldamento.
- Non salire sull'apparecchio, e non appoggiarvi oggetti.
- Non appendere oggetti all'apparecchio interno, e non coprirlo.
- Non appoggiare vasi di fiori o contenitori d'acqua sul condizionatore.
- Non esporre il condizionatore a contatto con l'acqua.
- Non far funzionare il condizionatore con le mani bagnate.
- Non tirare il cavo di alimentazione.
- Staccare il cavo di alimentazione dalla presa di corrente se si prevede di non utilizzare l'apparecchio per lunghi periodi di tempo.
- Verificare le condizioni di installazione per individuare eventuali danni.
- Non esporre animali o piante al diretto flusso d'aria dell'apparecchio.
- Non bere l'acqua in uscita dallo scarico condensa del condizionatore.
- Non usare il condizionatore in applicazioni quali la conservazione di alimentari, piante o animali, apparecchi di precisione, o opere d'arte.
- Le valvole di collegamento si riscaldano nel corso dell'uso del condizionatore come apparecchio di riscaldamento: fare attenzione al contatto.
- Non esercitare forti pressioni sulle alette del radiatore.
- Utilizzare sempre l'apparecchio con i filtri dell'aria installati.
- Non bloccare o coprire la griglia di aspirazione e la bocca di fuoriuscita del flusso d'aria.
- Assicurarsi che le apparecchiature elettroniche siano ad almeno 1 m di distanza dalle unità interne ed esterne.
- Evitare di installare il condizionatore vicino a caminetti o altri apparecchi di riscaldamento.
- Nel corso delle operazioni di installazione degli apparecchi interno ed esterno, evitare l'accesso dei bambini sul luogo di lavoro.
- Non usare gas infiammabili nelle vicinanze del condizionatore.
- Non sedersi sull'unità, né appoggiarvi oggetti.
- Le persone (compresi i bambini) con disabilità fisiche, sensoriali o mentali o senza esperienza e conoscenza dell'apparecchio non devono utilizzarlo, a meno che non siano sottoposte alla supervisione della persona responsabile della loro sicurezza o a meno che questa persona abbia dato loro istruzioni in merito all'uso dell'apparecchio. Occorre sorvegliare i bambini onde impedire che giochino con l'apparecchio.

# CARATTERISTICHE E FUNZIONI

## INVERTER

All'inizio del funzionamento, viene utilizzata una notevole quantità di energia elettrica per portare rapidamente la stanza alla temperatura desiderata. In seguito, l'unità si posiziona automaticamente sull'impostazione a bassa potenza, assicurando un funzionamento economico e confortevole.

## COMMUTAZIONE AUTOMATICA

La modalità di funzionamento (raffreddamento, deumidificazione, riscaldamento) viene automaticamente commutata per mantenere la temperatura impostata, che rimane sempre costante.

## FUNZIONAMENTO IN MODALITÀ RISCALDAMENTO A 10°C (10°C HEAT)

La temperatura del locale può essere mantenuta a 10°C in modo da impedire che la temperatura del locale si raffreddi eccessivamente.

## FUNZIONAMENTO IN MODALITÀ RISPARMIO ENERGIA (ECONOMY)

Quando è attivata la modalità di risparmio energia, la temperatura del locale è leggermente superiore rispetto alla temperatura impostata per la modalità di raffreddamento e leggermente inferiore rispetto alla temperatura impostata per la modalità di riscaldamento. La modalità di risparmio energia consente pertanto di risparmiare più energia rispetto alla modalità consueta.

## PROGRAMMAZIONE DEL TIMER

Il timer a programma consente di integrare le funzioni di spegnimento (OFF) e di accensione (ON) in una singola sequenza. La sequenza può essere costituita dallo spegnimento seguito dall'accensione, o dall'accensione seguita dallo spegnimento, purché entro un periodo massimo di 24 ore.

## TIMER PER SPEGNIMENTO A TEMPO

Premendo il tasto di spegnimento a tempo (SLEEP) con il condizionatore in funzione per il riscaldamento, la predisposizione del termostato dell'apparecchio viene progressivamente abbassata nel corso del funzionamento stesso. Se in modalità di raffreddamento, la predisposizione del termostato progressivamente si alza durante il funzionamento. Una volta trascorso il periodo di tempo stabilito per lo spegnimento, l'apparecchio si disattiva automaticamente.

## TELECOMANDO

Il telecomando senza fili consente di comandare con tutta comodità il funzionamento del condizionatore.

## FUNZIONAMENTO A OSCILLAZIONE

Le alette che determinano la direzione del flusso dell'aria in verticale oscillano automaticamente verso l'alto e verso il basso in modo che il flusso d'aria possa raggiungere anche i più remoti angoli della stanza.

## PANNELLO APRIBILE AMOVIBILE

La Pannello apribile dell'apparecchio interno può essere tolta per facilitare le operazioni di pulizia e manutenzione.

## FUNZIONAMENTO SUPER-SILENZIOSO

Selezionando la posizione QUIET ("silenzioso") per mezzo del tasto FAN l'apparecchio passa al funzionamento super-silenzioso, ed il flusso d'aria che fuoriesce dall'apparecchio interno viene diminuito per ridurre l'intensità del rumore di funzionamento.

## FILTRO ALLA CATECHINA DI MELA

Il FILTRO ALLA CATECHINA DI MELA utilizza l'elettricità statica per pulire le particelle sottili e la polvere presente nell'aria, quale fumo di sigaretta e pollini troppo piccoli per essere visti.

## FILTRO DEODORIZZANTE AGLI IONI

Il filtro deodora l'aria scomponendo gli odori assorbiti tramite l'effetto ossidante e attenuante degli ioni prodotti dalle particelle ultrasottili della ceramica.

## TELECOMANDO A FILO (OPZIONALE)

Può essere utilizzato il telecomando a filo opzionale.

Di seguito sono riportate le differenze nell'utilizzo del telecomando rispetto al telecomando senza fili.

[Funzioni supplementari per il telecomando a filo]

- Timer settimanale
- Timer ripristino temperatura

E' possibile utilizzare i due telecomandi contemporaneamente. (funzioni disponibili limitate)

Quando si selezionano delle funzioni limitate tramite il telecomando, si ode un segnale "bip" di avvertimento. Le spie di funzionamento OPERATION, TIMER e la terza spia dell'apparecchio interno inizieranno quindi a lampeggiare.

[Funzioni non disponibili per il telecomando senza fili]

- SPEGNIMENTO A TEMPO (SLEEP)
- TIMER
- CALORE 10°C

# DENOMINAZIONE DELLE PARTI E DEI COMANDI

Fig. 1

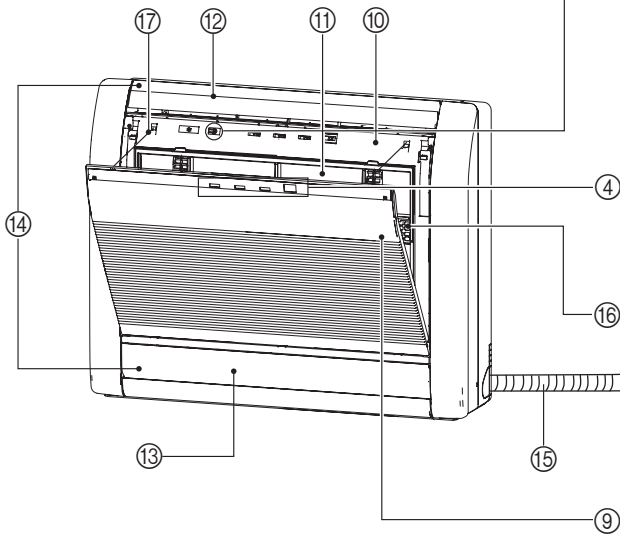

Fig. 2

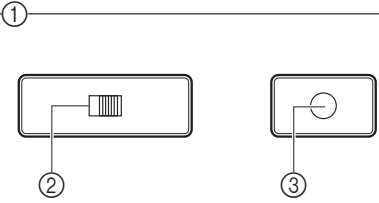

Fig. 3

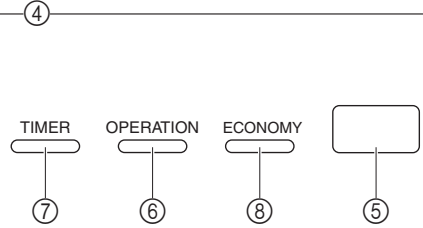

Fig. 4

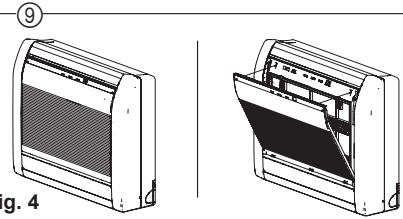

Fig. 5

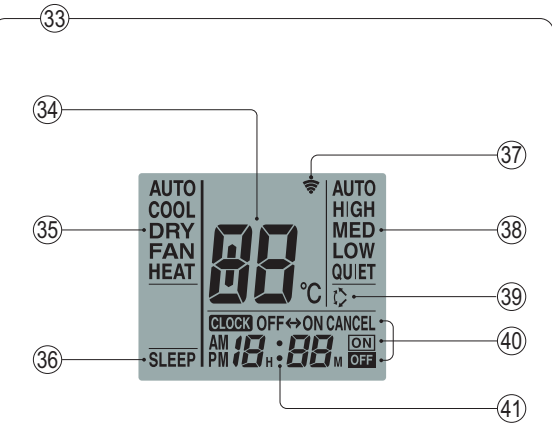
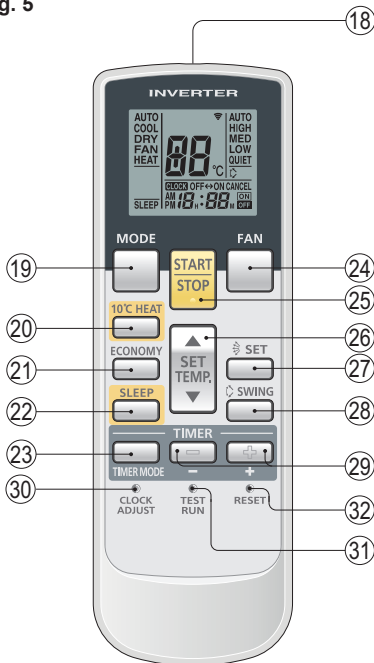

Fig. 6

Per facilitare la spiegazione, l'illustrazione include tutti gli indicatori possibili; nel funzionamento effettivo, tuttavia, il display visualizza solo gli indicatori appropriati all'operazione corrente.

**Fig. 1 Apparecchio interno**

- ① **Pannello di comando (Fig. 2)**
- ② **Interruttore di selezione uscita aria**
- ③ **Tasto per funzionamento manuale-automatico (MANUAL AUTO)**
  - Continuando a premere il pulsante MANUAL AUTO per più di 10 secondi si avvia il funzionamento in raffreddamento forzato.
  - Il funzionamento in raffreddamento forzato viene utilizzato al momento dell'installazione. Unicamente ad uso del personale di assistenza autorizzato.
  - Se dovesse accidentalmente avviarsi il funzionamento in raffreddamento forzato, premere il tasto START/STOP per arrestarlo.
- ④ **Indicatore (Fig. 3)**
- ⑤ **Sensore dei segnali del telecomando**
- ⑥ **Spia (verde) del funzionamento (OPERATION)**
- ⑦ **Spia (arancio) dell'uso del timer (TIMER) dell'oscillazione (SWING)**
  - La spia TIMER lampeggiante durante il funzionamento del timer, indica che si è verificato un errore nella predisposizione del timer (vedere a pag. 16, riavvio automatico).
- ⑧ **Spia ECONOMY (verde)**
- ⑨ **Griglia di aspirazione (Fig. 4)**
- ⑩ **Pannello anteriore**
- ⑪ **Filtri dell'aria**
- ⑫ **Pannello direzionale del flusso d'aria**
- ⑬ **Deflettore**
- ⑭ **Alette destra-sinistra (dietro il pannello direzionale principale ed il deflettore)**
- ⑮ **Flessibile scarico condensa**
- ⑯ **Filtro di pulizia aria**
- ⑰ **Corda**

**Fig. 5 Telecomando**

- ⑱ **Trasmittitore dei segnali**
- ⑲ **Tasto MODE**
- ⑳ **Tasto HEAT 10°C**
- ㉑ **Tasto ECONOMY**
- ㉒ **Tasto per spegnimento a tempo (SLEEP)**
- ㉓ **Tasto TIMER MODE (modalità timer)**
- ㉔ **Tasto di comando della ventola (FAN)**
- ㉕ **Tasto di avvio ed arresto (START/STOP)**
- ㉖ **Tasto SET TEMP (impostaz. temp.) (▲ / ▼)**
- ㉗ **Tasto di SET**
- ㉘ **Tasto del funzionamento ad oscillazione (SWING)**
- ㉙ **Tasti TIMER SET (impostazione del timer) (⊕ / ⊖)**
- ㉚ **Tasto CLOCK ADJUST (regolazione orologio)**
- ㉛ **Tasto di prova di funzionamento (TEST RUN)**
  - Questo tasto viene usato al momento dell'installazione del condizionatore, e non deve quindi essere utilizzato in condizioni normali, perché impedirebbe al termostato del condizionatore di operare correttamente.
    - Se si preme questo tasto nel corso del normale funzionamento, il condizionatore passa alla modalità di prova del funzionamento, e le spie di funzionamento e del timer dell'apparecchio interno si mettono a lampeggiare simultaneamente.
    - Per arrestare la modalità di prova del funzionamento, premere il tasto START/STOP per arrestare del tutto il condizionatore.
- ㉜ **Tasto RESET**
- ㉝ **Quadrante delle indicazioni del telecomando (Fig. 6)**
- ㉞ **Indicazione della temperatura predisposta**
- ㉟ **Indicazione della modalità operativa**
- ㊱ **Indicazione modalità SLEEP**
- ㊲ **Indicazione di trasmissione del segnale**
- ㊳ **Indicazione della velocità della ventola**
- ㊴ **Indicazione modalità SWING**
- ㊵ **Indicazione della modalità del timer**
- ㊶ **Orologio**

# PREPARATIVI

## Inserimento delle batterie (2 batterie tipo R03 o LR03)

### 1 Premere e far scorrere il coperchietto del vano portabatterie ubicato sul retro del telecomando.

Mentre si tiene premuto il contrassegno  far scorrere il coperchietto nella direzione della freccia.

### 2 Inserire le batterie.

Allineare correttamente la polarità (+ e -) delle batterie.

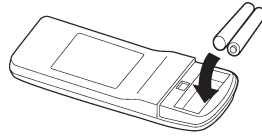

### 3 Richiudere il coperchietto del vano portabatterie.

## Predisposizione dell'ora del momento

### 1 Premere il tasto CLOCK ADJUST (Fig. 5 ).

Premere il tasto con la punta di una penna a sfera, o altro simile attrezzo appuntito.

### 2 Usare i tasti TIMER SET ( / ) (Fig. 5 ) per regolare l'orologio in base all'ora corrente.

Tasto  : Premerlo per far avanzare le cifre.

Tasto  : Premerlo per far retrocedere le cifre.

(Ad ogni successiva pressione dei tasti l'ora avanza o retrocede a scatti di un minuto per volta. Per far avanzare o retrocedere rapidamente le cifre, a scatti di 10 minuti per volta, tenere premuto costantemente il tasto relativo.)

### 3 Premere di nuovo il tasto CLOCK ADJUST (Fig. 5 ).

Questa azione termina la predisposizione dell'ora ed avvia il movimento dell'orologio.

## Uso del telecomando

- Per un corretto funzionamento, il telecomando deve essere puntato verso il sensore dei segnali (Fig. 1  ) presente sul condizionatore.
- Distanza utile: Circa 7 metri.
- Quando un segnale del telecomando viene correttamente ricevuto dall'apparecchio, si ode un segnale "bip" di avvertimento.
- Se non si ode il segnale "bip", premere di nuovo lo stesso tasto del telecomando.

## Portatelecomando

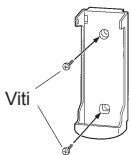

① Montaggio del parte telecomando.



② Inserimento del telecomando.



③ Estrazione del telecomando (per uso da altre posizioni).

## ⚠ ATTENZIONE!

- Fare attenzione ad evitare l'ingestione accidentale di batterie da parte di bambini.
- Se si prevede di non usare il telecomando per un lungo periodo di tempo, togliere le batterie per prevenire eventuali danni causati da possibili perdite di elettrolito.
- In caso di accidentale contatto del liquido delle batterie con la pelle, gli occhi o la bocca, lavare immediatamente con acqua abbondante la parte interessata, e rivolgersi a un medico.
- Le batterie esaurite devono essere tolte al più presto ed eliminate in modo adeguato, o gettandole negli appositi contenitori per la raccolta delle batterie usate, o restituendole al venditore.
- Non tentare per nessun motivo di ricaricare le batterie usate.

Non usare mai insieme batterie nuove e batterie usate, o batterie di tipi diversi. In condizioni di uso normale le batterie devono durare per circa un anno. Se la distanza operativa utile del Telecomando del condizionatore risulta notevolmente ridotta, sostituire le batterie e premere poi il tasto RESET con la punta di una penna a sfera o con un altro simile attrezzo appuntito.

# FUZIONAMENTO

## Selezione della modalità operativa desiderata

**1 Premere il tasto START/STOP (Fig. 5 25).**  
La Spia di funzionamento OPERATION (verde) (Fig. 3 6) dell'apparecchio interno si illumina.  
Il condizionatore inizia a funzionare.

**2 Premere il tasto MODE (Fig.5 19) per selezionare la modalità desiderata.**

Ad ogni successiva pressione del tasto, la modalità cambia nell'ordine seguente:

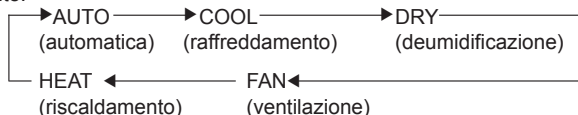

Dopo circa 3 secondi tutte le indicazioni del quadrante ricompaiono.

## Predisposizione del termostato

**Premere il tasto di Tasti di predisposizione (SET TEMP.) (Fig. 5 26).**

Tasto ▲ : Premerlo per passare a valori superiori.

Tasto ▼ : Premerlo per passare a valori inferiori.

### ●Campo di regolazione del termostato:

Automatica ..... da 18 ° a 30 °C

Raffreddamento o Deumidificazione ..... da 18 ° a 30 °C

Riscaldamento ..... da 16 ° a 30 °C

In modalità di ventilazione (FAN) il termostato non può essere usato per predisporre la temperatura della stanza, perché in questo caso l'indicazione della temperatura non compare sul quadrante delle indicazioni del telecomando.

Dopo circa 3 secondi sul quadrante ricompaiono tutte le indicazioni.

La predisposizione del termostato deve essere considerata un valore di massima, e può in effetti alquanto differire dalla reale temperatura della stanza.

## Modifica della velocità della ventola

**Premere il tasto FAN (Fig. 5 24).**

Ad ogni successiva pressione del tasto, la velocità della ventola cambia nell'ordine seguente:



Dopo circa 3 secondi sul quadrante ricompaiono tutte le indicazioni.

### Con il comando FAN sulla posizione AUTO:

**Riscaldamento** : La ventola gira in modo da ottimizzare la circolazione dell'aria calda. La ventola, però, funziona a velocità molto bassa se la quantità di aria emessa dall'apparecchio interno è limitata.

**Raffreddamento** : Appena la temperatura della stanza si avvicina a quella predisposta per il termostato, la velocità della ventola diminuisce.

**Ventilazione** : La ventola si attiva e si disattiva alternativamente. Se attivata, la ventola ruota alla velocità bassa.

La ventola gira a velocità molto bassa durante il funzionamento di prova e all'inizio del riscaldamento.

## Funzionamento SUPER-SILENZIOSO

Il funzionamento super-silenzioso ha inizio. Per diminuire il rumore di funzionamento dall'apparecchio il flusso d'aria che fuoriesce dall'apparecchio interno viene ridotto.

● Il funzionamento SUPER QUIET non può essere utilizzato in modalità di deumidificazione. La stessa cosa vale quando si seleziona la modalità di deumidificazione durante il funzionamento in modalità automatica (AUTO).

● Durante il funzionamento super-silenzioso le prestazioni di riscaldamento e risultano alquanto ridotte. Se il locale non si riscalda/raffredda durante il funzionamento SUPER-SILENZIOSO, regolare la velocità della ventola del condizionatore d'aria.

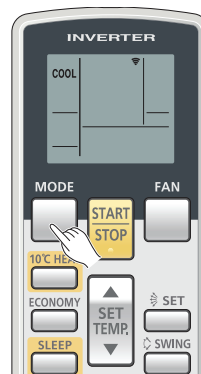

Esempio: Modalità predisposta su COOL.

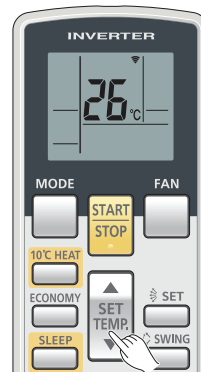

Esempio: Termostato predisposto su 26 °C.

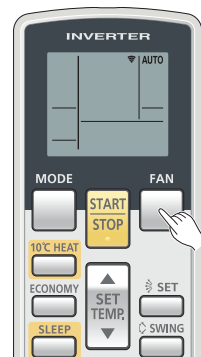

Esempio: Velocità predisposta su AUTO.

## Arresto del funzionamento

### Agire sul tasto START/STOP (Fig. 5 ㉔).

La spia (verde) di funzionamento OPERATION (Fig. 3 ㉔) si spegne.

## Note sulla commutazione automatica (AUTO CHANGEOVER)

**AUTO:** ● Quando viene selezionato per primo il funzionamento AUTO CHANGEOVER (CONVERSIONE AUTOMATICA), il ventilatore funziona a velocità molto bassa per qualche minuto, durante i quali il gruppo interno rileva le condizioni dell'ambiente e seleziona la modalità operativa adatta.

Se la differenza tra l'impostazione del termostato e l'effettiva temperatura ambiente è superiore a +2 °C → Raffreddamento o secco

Se la differenza tra l'impostazione del termostato e l'effettiva temperatura ambiente è  $\pm 2$  °C → Determinato dalla temperatura esterna

Se la differenza tra l'impostazione del termostato e l'effettiva temperatura ambiente è superiore a -2 °C → Riscaldamento

- Quando il gruppo interno ha avvicinato la temperatura ambiente a quella impostata sul termostato, inizia la funzione di monitoraggio. Nella modalità operativa di monitoraggio, il ventilatore funziona a velocità bassa. Se in seguito la temperatura ambiente dovesse cambiare, il gruppo interno selezionerà nuovamente la funzione appropriata (Riscaldamento, Raffreddamento) per adattare la temperatura al valore impostato sul termostato.
- Se la modalità selezionata automaticamente dal gruppo interno non è quella desiderata, selezionare una delle modalità operative (HEAT, COOL, DRY, FAN) (RISCALDAMENTO, RAFFREDDAMENTO, SECCO, VENTILAZIONE).

## Modalità operativa AUTO:

### Riscaldamento:

- Usarla per riscaldare la stanza.
- Con questa modalità selezionata, la ventola del condizionatore funziona inizialmente a bassa velocità per un periodo da 3 a 5 minuti, trascorsi i quali la velocità passa a quella della predisposizione selezionata. Questo periodo di tempo serve a permettere all'apparecchio interno di riscaldarsi adeguatamente prima di iniziare a funzionare.
- Se la temperatura della stanza è molto bassa, sull'apparecchio esterno potrebbe formarsi della brina, con conseguente possibile scadimento delle prestazioni dell'apparecchio. Per eliminare la brina, di tanto in tanto l'apparecchio attiva automaticamente un ciclo, detto appunto di sbrinamento. Nel corso dello sbrinamento automatico, la spia di funzionamento OPERATION (rossa) (Fig. 3 ㉔) si mette a lampeggiare, e il riscaldamento viene temporaneamente interrotto.

### Raffreddamento:

- Da usare per raffreddare la stanza.

### Deumidificazione:

- Usare questa modalità per rinfrescare l'ambiente in modo non eccessivo, contemporaneamente deumidificandolo.
- Nella modalità di deumidificazione il riscaldamento non è possibile.
- In modalità di deumidificazione il condizionatore funziona a bassa velocità. Per regolare opportunamente l'umidità della stanza, la ventola dell'apparecchio interno si arresta di tanto in tanto. Inoltre la ventola può funzionare a bassa velocità per regolare l'umidità della stanza.
- In modalità di deumidificazione non è possibile modificare manualmente la velocità della ventola.

### Ventilazione:

- Usarla per far circolare l'aria nella stanza.

### Durante la modalità di riscaldamento:

Predisporre il termostato ad una temperatura superiore a quella della stanza in quel momento. Il riscaldamento non può funzionare se il termostato viene predisposto ad un valore più basso della effettiva temperatura della stanza.

### Durante la modalità di raffreddamento e deumidificazione:

Predisporre il termostato ad una temperatura inferiore a quella della stanza in quel momento. Il raffreddamento e la deumidificazione non possono funzionare se il termostato viene predisposto ad un valore più alto della effettiva temperatura della stanza. In modalità di raffreddamento, però, la ventilazione entra comunque in funzione.

### Durante la modalità di ventilazione:

L'apparecchio non può essere utilizzato per il riscaldamento o il raffreddamento della stanza.



# FUNZIONAMENTO A MEZZO TIMER

Prima di utilizzare la funzione del timer, verificare che l'orologio del telecomando sia stato predisposto all'ora esatta (vedere pag. 4).

## Timer di attivazione (ON) e di arresto (OFF)

### 1 Premere il tasto START/STOP (Fig. 5 25). (Se l'apparecchio è già in funzione passare al successivo punto 2.)

La spia verde OPERATION dell'apparecchio interno (Fig. 3 6) si illumina.

### 2 Agire opportunamente sul tasto TIMER MODE (Fig. 5 23) per selezionare la funzione di predisposizione dell'ora di attivazione (ON) o di arresto (OFF).

Ad ogni successiva pressione del tasto, le funzioni del timer cambiano nell'ordine seguente:

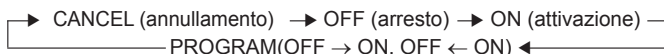

La spia arancione TIMER dell'apparecchio interno (Fig. 3 7) si illumina.

### 3 Agire opportunamente sui tasti TIMER SET (Fig. 5 29) per impostare l'ora di attivazione (ON) o di arresto (OFF) desiderata.

Procedere alla designazione dell'ora mentre l'indicazione dell'ora lampeggia (per una durata di circa 5 secondi).

**Tasto (+):** Premerlo per far avanzare l'ora.

**Tasto (-):** Premerlo per far retrocedere l'ora.

Dopo circa 5 secondi sul quadrante ricompaiono tutte le indicazioni.

## Uso della funzione di programmazione del timer

### 1 Premere il tasto START/STOP (Fig. 5 25). (Se l'apparecchio è già in funzione, passare al successivo punto 2.)

La spia verde OPERATION dell'apparecchio interno (Fig. 3 6) si illumina.

### 2 Predisporre le ore desiderate per la disattivazione (OFF) e l'attivazione (ON) del condizionatore.

Per le relative predisposizioni, vedere il paragrafo precedente "Timer di attivazione (ON) e di arresto (OFF)".

Dopo circa 3 secondi sul quadrante ricompaiono tutte le indicazioni.

La spia arancione TIMER dell'apparecchio interno (Fig. 3 7) si illumina.

### 3 Agire opportunamente sul tasto TIMER MODE (Fig. 5 23) per selezionare la funzione PROGRAM (compaiono OFF -> ON, o OFF -> ON).

Sul quadrante compaiono alternativamente le indicazioni per l'ora di spegnimento (OFF timer) e l'ora di attivazione (ON timer), e successivamente l'ora predisposta per l'operazione che deve verificarsi per prima.

- Il timer a programma inizia a funzionare. Se la predisposizione è stata fatta in modo che il timer per l'attivazione (ON) debba entrare in funzione per primo, a questo punto il FUNZIONAMENTO del condizionatore si arresta.

Dopo circa 5 secondi sul quadrante ricompaiono tutte le indicazioni.

## Note sulla programmazione del timer

- Il timer a programma consente di integrare le funzioni di spegnimento (OFF) e di accensione (ON) in una singola sequenza. La sequenza può essere costituita dallo spegnimento seguito dall'accensione, o dall'accensione seguita dallo spegnimento, purché entro un periodo massimo di 24 ore.
- La prima funzione del timer ad essere attivata è quella la cui ora di attivazione è più vicina all'ora del momento. L'ordine dell'entrata in funzione delle operazioni viene indicata dalla direzione della freccia presente sul quadrante del telecomando (OFF -> ON, o OFF -> ON).
- Un esempio di un possibile uso di questa programmazione del timer può essere quella di far arrestare il funzionamento automaticamente (OFF) dopo essersi coricati, e di farlo nuovamente attivare (ON) il mattino dopo, prima di alzarsi.

### Cancelazione del timer

Utilizzare il tasto TIMER MODE (mod. timer) per selezionare "CANCEL" (annulla). Il funzionamento del condizionatore ritorna alla modalità normale.

### Modifica dell'ora designata

Ripetere le operazioni dei punti 2 e 3.

### Arresto del funzionamento del condizionatore con timer attivato

Agire sul tasto START/STOP.

### Modifica delle condizioni operative

Se si desidera passare ad altre condizioni operative (modificando la modalità, la velocità della ventola, o la predisposizione del termostato) dopo aver proceduto alla predisposizione del timer, attendere che tutte le indicazioni siano riapparse sul quadrante, e premere poi i tasti necessari a modificare le condizioni operative desiderate.

### Cancelazione del timer

Utilizzare il tasto TIMER MODE (mod. timer) per selezionare "CANCEL" (annulla). Il funzionamento del condizionatore ritorna alla modalità normale.

### Modifica delle ore designate

1. Attenersi alle istruzioni date al paragrafo "Timer di attivazione (ON) e di arresto (OFF)" per la selezione delle predisposizioni che si vogliono modificare.
2. Agire sul tasto TIMER MODE e selezionare OFF ON o OFF ON.

### Arresto del funzionamento del condizionatore con timer attivato

Agire sul tasto START/STOP.

### Modifica delle condizioni operative

Se si desidera passare ad altre condizioni operative (modificando la modalità, la velocità della ventola, o la predisposizione del termostato) dopo aver proceduto alla predisposizione del timer, attendere che tutte le indicazioni siano riapparse sul quadrante, e premere poi i tasti necessari a modificare le condizioni operative desiderate.

# FUNZIONAMENTO CON SPEGNIMENTO A TEMPO (SLEEP)

A differenza di altre funzioni del timer, la funzione SLEEP serve a determinare un certo periodo di tempo al termine del quale si vuole che l'apparecchio si arresti.

## Uso del timer con spegnimento a tempo

Con il condizionatore in funzione o in posizione di arresto, premere il tasto SLEEP (Fig. 5 ②).

La spia (verde) OPERATION della sezione interna (Fig. 3 ⑥) e la spia (arancio) TIMER (Fig. 3 ⑦) si accendono entrambe.

### Cancelazione del timer

Utilizzare il tasto TIMER MODE (mod. timer) per selezionare "CANCEL" (annulla). Il funzionamento del condizionatore ritorna alla modalità normale.

## Modifica del tempo predisposto

Premere di nuovo il tasto SLEEP (spegnimento a tempo) (Fig. 5 ②) e regolare l'ora con i tasti TIMER SET (impostaz. timer)

( $\oplus$ ) / ( $\ominus$ ) (Fig. 5 ⑳).

Procedere alla designazione mentre l'indicazione dell'ora continua a lampeggiare (per circa 5 secondi).

Tasto  $\oplus$ : Premerlo per far avanzare l'ora.

Tasto  $\ominus$ : Premerlo per far retrocedere l'ora.

### Arresto del funzionamento del condizionatore con timer attivato:

Premere il tasto START/STOP.

Dopo circa 5 secondi sul quadrante ricompaiono tutte le indicazioni.

## Note sul timer per spegnimento a tempo

Per evitare un eccessivo riscaldamento o raffreddamento nel corso del riposo, la funzione del timer SLEEP modifica automaticamente le predisposizioni del termostato in relazione al periodo di tempo predisposto. Trascorso il periodo di tempo designato, il condizionatore si arresta definitivamente.

### Durante il funzionamento per riscaldamento:

Attivando il timer SLEEP, la predisposizione del termostato viene automaticamente abbassata di 1 °C ogni circa 30 minuti. Quando il termostato si è abbassato di un totale di 4 °C, la predisposizione del termostato a quel momento viene conservata sino allo scadere del periodo di tempo designato, momento in cui il condizionatore automaticamente si disattiva.

### Durante il funzionamento per raffreddamento o deumidificazione:

Attivando il timer di SPEGNIMENTO A TEMPO (SLEEP), la predisposizione del termostato viene automaticamente aumentata di 1 °C ogni ora circa. Quando il termostato si è alzato di un totale di 2 °C, la predisposizione del termostato a quel momento viene conservata sino allo scadere del periodo di tempo designato, momento in cui il condizionatore automaticamente si disattiva.

### Predisposizione del timer SLEEP



### Predisposizione del timer SLEEP

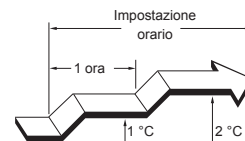

# REGOLAZIONE DELLA DIREZIONE DEL FLUSSO D'ARIA

La direzione verticale (alto-basso) del flusso d'aria viene regolata agendo sul il tasto SET del telecomando. La direzione orizzontale (sinistra-destra) viene regolata spostando manualmente le alette direzionali del flusso d'aria.

Ogni volta che si desidera ottenere un flusso d'aria orizzontale, avviare l'unità ed accertarsi che il flusso verticale sia disattivato.

## Regolazione del flusso d'aria in direzione verticale

### Agire sul tasto SET (Fig. 5 27).

Ad ogni successiva pressione del tasto, la gamma della direzione cambia nell'ordine seguente:



Le indicazioni visualizzate sul quadrante del telecomando non cambiano.

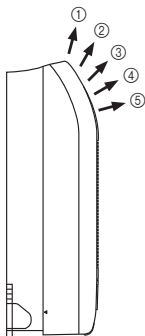

- Provvedere alla regolazione del flusso dell'aria nell'ambito delle gamme sopra indicate.
- La direzione del flusso d'aria in verticale viene fissata automaticamente come indicato in figura, in relazione al tipo di funzionamento selezionato.
  - In modalità di raffreddamento e di deumidificazione : Flusso ascendente ①
  - In modalità di ventilazione : Flusso orizzontale ④
- Durante il primo minuto di funzionamento in modo AUTO, il flusso dell'aria sarà emesso verso l'alto ①; durante il primo minuto di funzionamento non è possibile regolare la direzione dell'aria.
- Durante il funzionamento in modo riscaldamento, il flusso d'aria sarà emesso verso l'alto ① quando la temperatura dell'aria emessa dall'unità interna è bassa.

## Regolazione orizzontale del flusso d'aria

### Regolazione delle alette direzionali sinistra-destra.

- Spostare le alette direzionali sinistra-destra per indirizzare il flusso dell'aria nella direzione preferita.

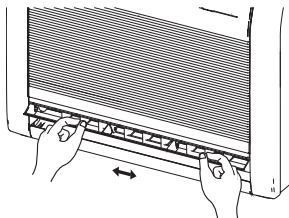
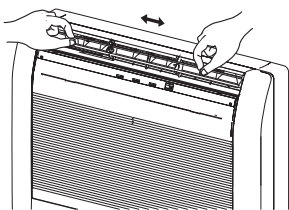

## ⚠ AVVERTENZA!

- Non inserire le dita o altri oggetti estranei nelle bocche di uscita del flusso d'aria. La ventola interna ruota ad alta velocità e può quindi causare lesioni fisiche.

- Usare sempre il pulsante SET (IMPOSTA) del telecomando per regolare la posizione delle alette direzionali verticali. Ogni eventuale tentativo di regolazione manuale delle alette rischia di causare un funzionamento non corretto. In tali casi fermare l'apparecchio e riavviarlo. Le alette devono funzionare di nuovo correttamente.
- Quando si eseguono le impostazioni di un apparecchio utilizzato in una stanza in cui si trovano neonati, bambini, persone anziane o malate, è necessario valutare attentamente la direzione dell'aria e la temperatura ambiente.
- Quando l'unità interna è incassata in una parete, la direzione del flusso d'aria deve restare orizzontale ⑤. Rivolgersi al personale di assistenza per incassare la unità nella parete.

## ⚠ AVVERTENZE!

- Regolare le alette destra-sinistra con il deflettore aperto. L'apertura forzata del deflettore con le mani può provocare il funzionamento.

# SELEZIONE DELL'USCITA ARIA

Con questa funzione, l'aria esce simultaneamente dalle uscite superiore ed inferiore, in modo da raffreddare o riscaldare efficacemente il locale. Questa funzione viene impostata mediante l'interruttore dietro la griglia anteriore dell'unità interna. (Questa funzione è disponibile sia in raffreddamento che in riscaldamento.)

## Come impostare l'erogazione dell'aria dalle uscite superiore ed inferiore

■ Regolare l'interruttore di selezione dell'uscita aria su







L'aria viene automaticamente emessa dalle uscite aria superiore ed inferiore come indicato nella tabella in basso.

### NOTA:

Regolare l'interruttore di selezione dell'uscita aria spostandolo completamente fino a fine corsa. Altrimenti, non sarà possibile selezionare l'uscita aria desiderata.

### Descrizione del funzionamento

Funzionamento	Modo RAFFREDDAMENTO		Modo DEUMIDIFICAZIONE	Modo RISCALDAMENTO	
Flusso d'aria					
	Flusso d'aria ascendente e discendente	Flusso d'aria ascendente	Solo flusso d'aria ascendente	Flusso d'aria ascendente e discendente	Flusso d'aria ascendente
condizioni:	La temperatura ambiente e quella impostata sono diverse.	La temperatura ambiente è vicina a quella impostata, oppure il condizionatore ha funzionato per 1 ora.	—	La temperatura del flusso d'aria è alta	La temperatura del flusso d'aria è bassa. (Durante lo sbrinamento, all'avvio, ecc.)

## Come impostare l'erogazione dell'aria solo dall'uscita superiore

■ Regolare l'interruttore di selezione dell'uscita aria su



## FUNZIONAMENTO IN MODALITÀ RISCALDAMENTO A 10°C (10°C HEAT)

- La temperatura del locale può essere mantenuta a 10°C premendo il tasto 10°C HEAT (Fig.5 20) modo da impedire che la temperatura del locale si raffreddi eccessivamente.

### Per utilizzare il FUNZIONAMENTO IN MODALITÀ RISCALDAMENTO A 10°C

#### Premere il tasto 10°C HEAT (Fig.5 20)

La spia OPERATION (verde) (Fig.3 6) si spegne e la spia ECONOMY (verde) (Fig.3 8) si accende.

- Il flusso d'ARIA è impostato in direzione orizzontale.

Mentre la FUNZIONE RISCALDAMENTO 10 SDgrC è in corso, è possibile utilizzare solo le funzioni seguenti.

- SET (IMPOSTA)

### Per arrestare il FUNZIONAMENTO IN MODALITÀ RISCALDAMENTO A 10°C

#### Premere il tasto START/STOP (Fig.5 25)

Il funzionamento si arresta.

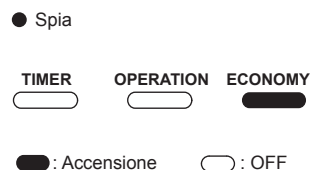

### Informazioni sul FUNZIONAMENTO IN MODALITÀ RISCALDAMENTO A 10°C

- La modalità di riscaldamento non entrerà in funzione se la temperatura del locale è sufficientemente elevata.
- La temperatura ambiente può essere mantenuta a 10 °C premendo il tasto RISCALDAMENTO 10 °C (Fig. 5 20) per evitare che si abbassi eccessivamente.
- Per il condizionatore d'aria di tipo multi, se un'altra unità interna è utilizzata per il riscaldamento, la temperatura del locale in cui è applicata la funzione "RISCALDAMENTO 10°C" ("10°C HEAT") aumenterà. Quando si utilizza la funzione "RISCALDAMENTO 10°C" ("10°C HEAT"), raccomandiamo di far funzionare tutte le unità interne nella modalità "RISCALDAMENTO 10°C" ("10°C HEAT").

## FUNZIONAMENTO IN MODALITÀ RISPARMIO ENERGIA (ECONOMY)

Avviare il Condizionatore prima di eseguire questa procedura.

### Per utilizzare il funzionamento in modalità RISPARMIO ENERGIA

#### Premere il tasto ECONOMY (Fig.5 21).

La spia OPERATION (verde) (Fig. 3 6) e la spia ECONOMY (verde) (Fig. 3 8) si accendono. Inizia il funzionamento in modalità risparmio energia

### Per arrestare il funzionamento in modalità RISPARMIO ENERGIA

#### Premere di nuovo il tasto ECONOMY (Fig.5 21) .

La spia ECONOMY (verde) (Fig. 3 8) si spegne. Inizia il funzionamento normale.

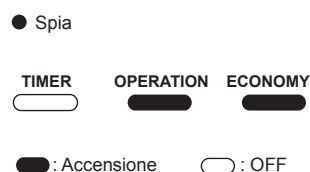

### Informazioni sul funzionamento in modalità RISPARMIO ENERGIA (ECONOMY)

Nel caso di condizionatori di tipo singolo, alla potenza massima il funzionamento in modalità ECONOMY (Risparmio energia) è pari a circa il 70% del funzionamento normale per le operazioni di riscaldamento e raffreddamento.

- Durante il funzionamento in modalità RISPARMIO ENERGIA, l'impostazione del termostato cambia automaticamente in funzione della temperatura per evitare un raffreddamento e riscaldamento non necessari ed ottimizzare in tal modo l'economia del funzionamento.
- Se l'ambiente non è raffreddato (o riscaldato) adeguatamente durante il funzionamento in modalità di risparmio energia, selezionare il funzionamento normale.
- Per il condizionatore d'aria di tipo multi, la modalità di risparmio energia è disponibile unicamente per l'unità interna impostata.

# FUNZIONAMENTO AD OSCILLAZIONE

---

Avviare il funzionamento dell'apparecchio prima di eseguire le operazioni seguenti.

## Selezione del funzionamento ad oscillazione (SWING)

### Premere il tasto SWING (Fig. 5 ⑳).

L'indicatore del funzionamento ad oscillazione (Fig. 6 ㉑) si illumina.

In questa modalità, le alette della direzione verticale del flusso d'aria oscillano automaticamente per inviare il flusso d'aria verso l'alto e verso il basso.

## Arresto del funzionamento a oscillazione (SWING)

### Premere di nuovo il tasto SWING (Fig. 5 ㉒).

L'indicatore del funzionamento ad oscillazione (Fig. 6 ㉑) si spegne.

La direzione del flusso d'aria ritorna alla predisposizione in essere prima del funzionamento ad oscillazione.

## Note sul funzionamento ad oscillazione

Oscilla fra ① e ⑤.

- Il funzionamento ad oscillazione può arrestarsi temporaneamente se la ventola del condizionatore non è in funzione o ruota a velocità molto bassa.

# FUNZIONAMENTO MANUALE-AUTOMATICO

---

Utilizzare la modalità di funzionamento MANUAL AUTO nel caso in cui il telecomando sia stato perduto, o non sia comunque altrimenti disponibile o utilizzabile.

## Uso dei comandi dell'apparecchio principale

### Premere il pulsante MANUAL AUTO (Fig. 2 ㉓) per più di 3 secondi e meno di 10 secondi sul pannello di controllo dell'unità principale.

Per interrompere il funzionamento, premere il pulsante MANUAL AUTO (Fig. 2 ㉓) per 3 secondi.

- Il condizionatore azionato per mezzo dei comandi presenti sull'apparecchio principale funziona allo stesso modo che si ottiene selezionando la modalità automatica (AUTO) del telecomando (vedere a pag. 6).
- La velocità della ventola selezionata sarà quella automatica ("AUTO"), e la predisposizione del termostato rimane quella normale. (24°C)

# CURA E MANUTENZIONE

## AVVERTENZE!

- Prima di procedere alla pulizia del condizionatore, assicurarsi di averlo spento.
- Verificare che la griglia della presa d'aria (Fig. 1 ⑨) sia regolarmente installata.
- Togliendo e reinstallando i filtri dell'aria, fare attenzione a non toccare il radiatore, la cui alta temperatura potrebbe causare lesioni o scottature.

### Pulizia della griglia della presa d'aria

#### 1. Togliere la griglia della presa d'aria.

- ① Porre le dita su entrambi gli indicatori superiori del pannello griglia e sollevare in avanti; se la griglia resta impiagliata, liberarla continuando a tirare verso il basso.
- ② Sganciare le corde che fissano la griglia.

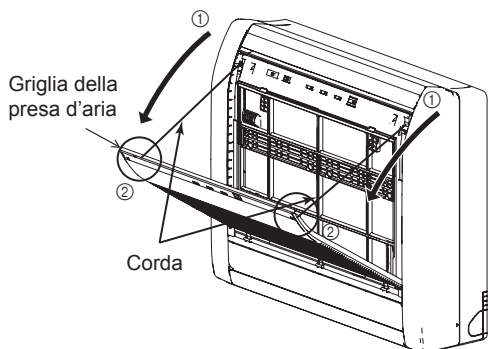

#### 2. Lavare la griglia con acqua.

Togliere la polvere con un aspirapolvere, lavare la griglia con acqua calda e asciugarla poi con un panno asciutto, pulito e morbido.

#### 3. Reinstallare la griglia della presa d'aria.

- ① Agganciare le corde.
- ② Posizionare le aste di montaggio destra e sinistra nei cuscinetti della parte inferiore del pannello.
- ③ Premere il punto indicato dal riferimento nello schema e chiudere la griglia di aspirazione.

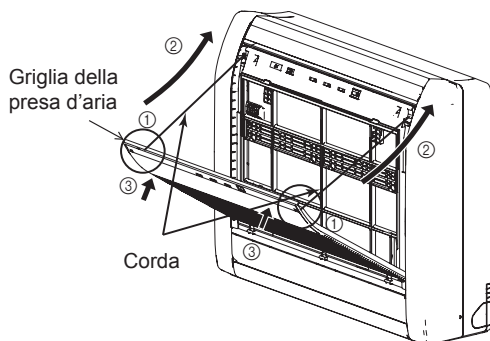

### Pulizia dei filtri dell'aria

#### 1. Aprire la griglia della presa d'aria e togliere i filtri dell'aria.

Spingere la manopola del filtro dell'aria verso il basso, sganciare le due alette superiori ed estrarre il filtro.

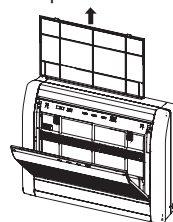

#### 2. Togliere la polvere con un aspirapolvere, o lavando i filtri.

Dopo il lavaggio lasciare i filtri ad asciugarsi naturalmente, in un luogo ombreggiato.

#### 3. Reinstallare i filtri dell'aria e richiudere la griglia della presa d'aria.

- ① Allineare i due lati del filtro con il pannello e spingere in dentro a fondo, verificando che le due alette inferiori ritornino correttamente negli appositi fori del pannello.

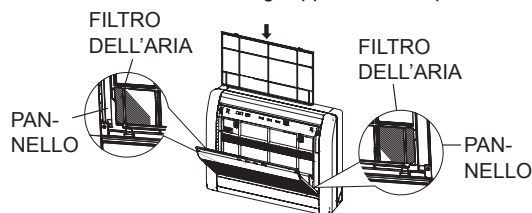

- ② Richiudere la griglia della presa d'aria.

(A puro scopo esemplificativo, l'illustrazione mostra l'apparecchio senza la griglia installata.)

- La polvere deve essere eliminata dal filtro con un aspirapolvere, o lavando i filtri con un debole detergente sciolto in acqua tiepida. Se si lavano i filtri, è poi necessario lasciarli ben asciugare in un luogo all'ombra prima di rimontarli.
- L'eventuale accumulo di polvere e sporco sui filtri causa la riduzione del flusso d'aria, con una conseguente diminuzione dell'efficienza di funzionamento ed aumento del rumore.
- In periodi di uso normale, i filtri dell'aria devono essere puliti ogni due settimane circa.

- A seguito di un lungo uso, polvere e sporco possono accumularsi all'interno dell'apparecchio, riducendone le prestazioni. Oltre alla normale pulizia effettuata dall'utente, si consiglia di far controllare periodicamente l'apparecchio. Per ulteriori informazioni, rivolgersi a personale di servizio autorizzato.
- Per la pulizia del corpo dell'apparecchio non usare acqua calda a temperatura superiore a 40 °C, polveri per pulizia abrasive, o agenti volatili quali benzene o solventi.
- Non usare spray per capelli o insetticidi nelle vicinanze del condizionatore.
- Prima di mettere l'apparecchio a riposo per lunghi periodi (un mese o più), lasciarlo funzionare in modalità di ventilazione per almeno una mezza giornata per consentire alle parti interne di asciugarsi completamente.

# CURA E MANUTENZIONE

## Installazione del filtro per aria pulita

### 1. Aprire la griglia di aspirazione ed estrarre il filtro dell'aria.



### 2. Installare il gruppo filtro per aria pulita (2 elementi).

Inserire il filtro di pulizia dell'aria nel pannello.

Fissarlo nei cinque punti di ancoraggio.

(Tre punti nella parte superiore, due in quella inferiore.)

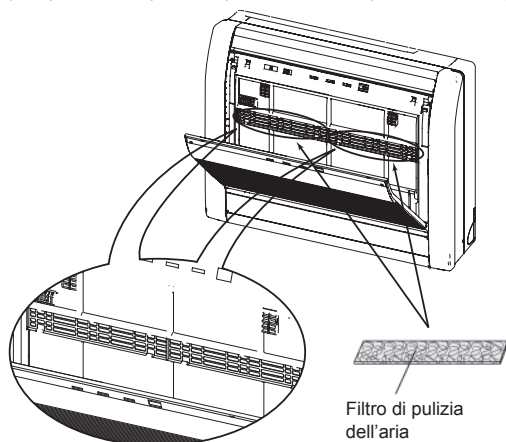

### 3. Installare i due filtri dell'aria e chiudere la griglia di aspirazione.

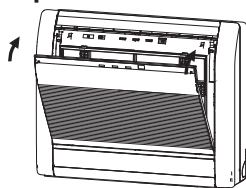

- Quando si utilizzano i filtri per aria pulita, è possibile ottenere prestazioni migliori impostando la velocità della ventola su "HIGH" (alta).

## Sostituzione dei filtri per aria pulita sporchi

Sostituire i filtri con i componenti seguenti (venduti separatamente):

- FILTRO ALLA CATECHINA DI MELA: UTR-FC03-2
- FILTRO DEODORIZZANTE AGLI IONI: UTR-FC03-3

### 1. Aprire la griglia di aspirazione ed estrarre il filtro dell'aria.



### 2. Sostituire i filtri con due nuovi filtri per aria pulita.

- ① Rimuovere i filtri per aria pulita vecchi in ordine inverso rispetto all'ordine in cui sono stati installati.
- ② Eseguire l'installazione nello stesso modo in cui è stato installato il gruppo filtro per aria pulita.

### 3. Installare i due filtri dell'aria e chiudere la griglia di aspirazione.

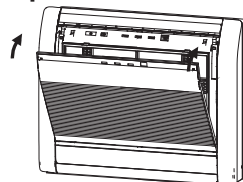

## Informazioni sui filtri per aria pulita

### FILTRO ALLA CATECHINA DI MELA (un foglio)

- I filtri sono filtri monouso. (Non possono essere lavati e riutilizzati.)
- Per motivi di conservazione, si consiglia di utilizzare i filtri il più rapidamente possibile dopo l'apertura della confezione. (L'effetto per aria pulita diminuisce quando i filtri rimangono nella confezione aperta.)
- Generalmente i filtri vanno sostituiti ogni tre mesi circa.

Si raccomanda di acquistare FILTRI ALLA CATECHINA DI MELA specifici (UTR-FC03-2) (venduti separatamente) per sostituire i filtri usati sporchi.

### [FILTRO DEODORIZZANTE AGLI IONI (un foglio) — azzurro]

- Per mantenere l'effetto deodorante, i filtri vanno sostituiti ogni tre anni circa.

Si raccomanda di acquistare FILTRI DEODORIZZANTI AGLI IONI (UTR-FC03-3) (venduti separatamente) per sostituire i filtri.

## Manutenzione del FILTRO DEODORIZZANTE AGLI IONI

Al fine di mantenere l'effetto deodorante, si consiglia di pulire i filtri ogni tre mesi attenendosi alla procedura indicata di seguito.

- ① Rimuovere il filtro.
- ② Pulire con acqua e lasciare asciugare all'aria.
  - 1) Sciacquare i filtri con acqua calda ad alta pressione; accertarsi che la superficie dei filtri sia ricoperta dall'acqua. Sciacquare con detergente neutro diluito. (Durante il lavaggio non sfregare o strofinare, perché ciò potrebbe compromettere l'effetto deodorante.)
  - 2) Risciacquare con acqua corrente.
  - 3) Lasciare asciugare all'ombra.
- ③ Reinstallare il filtro.

## Reset indicatore filtro (impostazione speciale)

Utilizzabile se impostato correttamente durante l'installazione. Per utilizzare questa funzione, rivolgersi al personale di servizio autorizzato.

- Si accende quando è necessario pulire i filtri dell'aria. Pulire il filtro secondo le indicazioni di "CURA E MANUTENZIONE". Dopo la pulizia, premere il pulsante MANUAL AUTO sull'unità interna (Fig. 2 ③) per 2 secondi o meno.

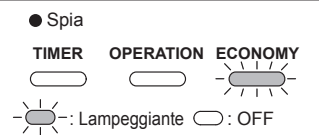



# DIAGNOSTICA



## ATTENZIONE!

In caso di problemi di funzionamento (odore di bruciato, ecc.), spegnere immediatamente il condizionatore, spegnere l'interruttore elettrico oppure staccare la spina di alimentazione, quindi chiamare personale di assistenza autorizzato.

Il semplice spegnimento dell'interruttore dell'apparecchio non lo stacca dalla sorgente di alimentazione. Per spegnere completamente l'apparecchio, spegnere sempre l'interruttore elettrico principale o staccare la spina del cavo di alimentazione.

Prima di rivolgersi a personale specializzato, effettuare i controlli seguenti:

	Sintomo	Problemi	Vedi pag.
NORMALI FUNZIONI	All'avvio, l'apparecchio non entra subito in funzione:	<ul style="list-style-type: none"> <li>● Se il condizionatore viene arrestato e fatto immediatamente ripartire, il compressore non entra in funzione per circa 3 minuti, onde prevenire la possibile bruciatura dei fusibili.</li> <li>● Quando l'interruttore elettrico viene spento e poi riacceso, o quando si stacca e si riattacca la spina di alimentazione, si attiverà per circa 3 minuti il circuito di protezione, impedendo che l'apparecchio si attivi in questo intervallo di tempo.</li> </ul>	—
	Si odono rumori:	<ul style="list-style-type: none"> <li>● Nel corso del funzionamento, e subito dopo l'arresto dell'apparecchio, si può percepire il rumore dell'acqua che scorre nei tubi del condizionatore. Il rumore può essere particolarmente evidente per circa 2 o 3 minuti dopo l'inizio del funzionamento (rumore del liquido refrigerante che si muove all'interno dell'apparecchio).</li> <li>● Nel corso del funzionamento si può percepire un leggero stridio, che è la conseguenza delle microscopiche espansioni e contrazioni del coperchio anteriore, dovute a cambi di temperatura.</li> </ul>	—
		<ul style="list-style-type: none"> <li>● In modalità di riscaldamento si può percepire di tanto in tanto uno sfrigolio. Si tratta del suono prodotto dal funzionamento dello sbrinatori automatico.</li> </ul>	18
	Odori vari:	<ul style="list-style-type: none"> <li>● L'apparecchio interno può emettere degli odori, che sono il risultato dell'assorbimento all'interno del condizionatore di odori esistenti nell'ambiente circostante (odori di mobili, di sigarette e simili).</li> </ul>	—
	Emissioni di vapori o nebbiolina:	<ul style="list-style-type: none"> <li>● Durante il funzionamento in modalità di raffreddamento o deumidificazione ("DRY"), l'unità interna può emettere una leggera nebbiolina, dovuta all'improvviso raffreddamento dell'aria della stanza da parte dell'aria fredda emessa dall'unità interna, che produce quindi condensa e nebbiolina.</li> </ul>	—
		<ul style="list-style-type: none"> <li>● Durante il riscaldamento, la ventola dell'apparecchio esterno potrebbe arrestarsi, e si potrebbe notare l'alzarsi di vapori dall'apparecchio stesso. Si tratta del risultato dello sbrinamento automatico.</li> </ul>	18
	Il flusso dell'aria è debole o si interrompe:	<ul style="list-style-type: none"> <li>● Al momento dell'avvio del riscaldamento, la velocità della ventola viene mantenuta bassa per consentire alle parti interne di riscaldarsi progressivamente.</li> <li>● In fase di riscaldamento, se la temperatura della stanza sale oltre il livello prestabilito con il termostato, l'apparecchio esterno si arresta, e l'apparecchio interno funziona ad una bassa velocità della ventola. Se si vuole riscaldare ulteriormente la stanza, alzare la temperatura predisposta nel termostato.</li> </ul>	—
		<ul style="list-style-type: none"> <li>● Durante il Riscaldamento, l'apparecchio si arresta temporaneamente (per un periodo variabile da 7 a 15 minuti) quando viene attivata la modalità di Sbrinamento Automatico. Durante il funzionamento per lo Sbrinamento Automatico, la Spia di funzionamento OPERATION lampeggia.</li> </ul>	18
		<ul style="list-style-type: none"> <li>● La ventola potrebbe funzionare a bassa velocità durante la deumidificazione, o quando l'apparecchio si trova in fase di individuazione della temperatura dell'ambiente.</li> </ul>	6 e 7
		<ul style="list-style-type: none"> <li>● Nel corso del funzionamento super-silenzioso, la ventola gira a velocità molto bassa</li> </ul>	6
		<ul style="list-style-type: none"> <li>● Durante il funzionamento in monitor automatico, la ventola gira a velocità molto bassa.</li> </ul>	7
		<ul style="list-style-type: none"> <li>● Per le unità di tipo multi, se si utilizzano più unità in diverse modalità di funzionamento, come indicato sotto, le unità azionate successivamente si arresteranno e la spia di FUNZIONAMENTO (verde) lampeggerà. Modo riscaldamento e modo raffreddamento (o modo deumidificazione) Modo riscaldamento e modo ventilazione</li> </ul>	19
		Fuoriuscita di acqua dall'apparecchio esterno:	<ul style="list-style-type: none"> <li>● In fase di riscaldamento, l'acqua eventualmente fuoriuscita dall'apparecchio esterno è il risultato dello sbrinamento automatico</li> </ul>

# DIAGNOSTICA

	Sintomo	Problemi	Vedi pag.
NORMALI FUNZIONI	Il deflettore si apre e si chiude automaticamente:	<ul style="list-style-type: none"> <li>● Il deflettore è comandato automaticamente da un microcomputer in funzione della temperatura del flusso d'aria e del periodo di funzionamento del condizionatore.</li> </ul>	
CONTROLLARE ANCORA UNA VOLTA	L'apparecchio non funziona del tutto:	<ul style="list-style-type: none"> <li>● L'interruttore principale è stato spento?</li> <li>● Controllare che non si sia verificata una caduta di corrente.</li> <li>● Controllare che non vi siano fusibili bruciati, o che non sia scattato l'interruttore di linea o l'interruttore salvavita.</li> </ul>	—
		<ul style="list-style-type: none"> <li>● Controllare che il timer non sia inserito.</li> </ul>	8 e 9
	Scadenti prestazioni di raffreddamento (o riscaldamento):	<ul style="list-style-type: none"> <li>● Filtri dell'aria sporchi.</li> <li>● Griglie di aspirazione dell'aria o bocca di emissione del flusso d'aria bloccate.</li> <li>● Verificare se la predisposizione del termostato per la temperatura della stanza è stata effettuata in modo corretto.</li> <li>● Controllare che non vi siano finestre aperte.</li> <li>● In fase di raffreddamento, controllare che non vi siano finestre dalle quali entrano i raggi del sole. Tirare eventualmente le tende.</li> <li>● In fase di raffreddamento, controllare che nella stanza non siano in funzione altri apparecchi di riscaldamento, apparecchi che emettono calore, quali computer. La presenza di numerose persone è anche un fattore importante.</li> <li>● Assicurarsi che l'uscita aria superiore non sia ostruita da corpi estranei, causa di anomalie di funzionamento del deflettore.</li> </ul>	—
		<ul style="list-style-type: none"> <li>● L'apparecchio si trova predisposto per il funzionamento super-silenzioso.</li> </ul>	6
L'apparecchio funziona in modo diverso da come si vorrebbe, agendo sul telecomando:	<ul style="list-style-type: none"> <li>● Le batterie del telecomando sono esaurite.</li> <li>● Le batterie del telecomando non sono state inserite in modo corretto.</li> </ul>	5	

Se il problema persiste dopo aver eseguito questi controlli, se si sente odore di bruciato o se la Spia Luminosa OPERATION (FUNZIONAMENTO) (Fig. 3 ⑥) e la Spia Luminosa TIMER (Fig. 3 ⑦) lampeggiano e la Spia Luminosa ECONOMY (Fig.3 ⑧) lampeggia velocemente. Interrompere immediatamente il funzionamento, spegnere l'interruttore elettrico e rivolgersi al personale dell'assistenza autorizzato.

# GENERALITÀ SUL FUNZIONAMENTO

## Funzionamento e prestazioni

### Prestazioni di riscaldamento

- Questo condizionatore utilizza una pompa di calore che assorbe il calore dall'aria esterna e lo trasferisce all'interno. Come risultato, le prestazioni di riscaldamento si riducono se la temperatura dell'aria esterna scende. Se si ritiene insufficiente il riscaldamento della stanza, si consiglia di utilizzare questo condizionatore in combinazione con altri apparecchi di riscaldamento.
- I condizionatori del tipo a pompa di calore utilizzano la circolazione dell'aria calda per scaldare l'intero ambiente. Come risultato occorre qualche tempo, dall'avvio del funzionamento dell'apparecchio, prima che l'intera stanza si riscaldi.

### Sbrinamento automatico a controllo computerizzato

- Se la temperatura dell'aria esterna è molto bassa e l'umidità è elevata, l'uso della funzione di riscaldamento può provocare il formarsi di brina all'interno dell'apparecchio esterno, con conseguente scadimento delle prestazioni del condizionatore. Per prevenire questi problemi, l'apparecchio contiene un microcomputer che controlla in modo automatico il dispositivo di sbrinamento. Se si forma della brina, il riscaldamento viene temporaneamente interrotto, ed entra in funzione (per un periodo variabile da 7 a 15 minuti) il circuito automatico di sbrinamento. Durante il funzionamento per lo Sbrinamento Automatico, la Spia di funzionamento OPERATION (verde) lampeggia.
- Al termine del funzionamento in modalità riscaldamento, se si forma della brina sull'unità esterna, l'unità avvierà un ciclo di sbrinamento e si arresterà automaticamente dopo alcuni minuti di funzionamento. (Tuttavia, alcuni modelli di condizionatori Multi non prevedono questa funzione.)

## Riavvio automatico

### In caso di interruzione dell'alimentazione

- Se, ad apparecchio in funzione, l'alimentazione si interrompe momentaneamente a seguito di caduta di corrente, o altro, al momento del ripristino della corrente, il condizionatore si rimette automaticamente in funzione nella stessa modalità in cui si trovava al momento dell'interruzione.
- In caso di interruzione dell'alimentazione nel corso del funzionamento tramite timer, l'ora su cui il timer si trova predisposto viene riportata all'ora normale, e l'apparecchio avvia (o termina) il funzionamento alla nuova ora che si trova così predisposta. Nel caso in cui si verifichi un tale errore di funzionamento del timer, la spia TIMER si mette a lampeggiare (vedere pag. 3).
- L'uso di dispositivi elettrici (rasoi elettrici, asciugacapelli, ecc.) o di apparecchi mobili per radiocomunicazioni (radiotrasmettenti) nelle vicinanze dell'apparecchio può causare degli errori nel funzionamento del condizionatore. In questi casi, staccare temporaneamente la spina dalla presa di corrente, ricollegarla dopo un breve periodo, e usare poi il telecomando per rimettere in funzione il condizionatore.

# GENERALITÀ SUL FUNZIONAMENTO

## Condizionatore d'aria Multi

Questa unità interna può essere collegata ad un'unità esterna di tipo multi. Il condizionatore d'aria di tipo multi consente di utilizzare più unità interne in diversi locali. Le unità interne possono funzionare simultaneamente, secondo la rispettiva potenza.

### Uso simultaneo di più unità

- Quando si utilizza un condizionatore di tipo multi è possibile far funzionare simultaneamente più unità interne. Tuttavia, quando due o più unità interne dello stesso gruppo funzionano simultaneamente, l'efficienza del riscaldamento e del raffreddamento saranno inferiori rispetto a quando si utilizza un'unica unità interna. Pertanto, se si desidera utilizzare contemporaneamente più di un'unità interna per il raffreddamento, si consiglia di farlo in particolare di notte ed in altri momenti in cui è richiesta una minore potenza. Allo stesso modo, quando si utilizzano più unità per il riscaldamento, si consiglia di farlo utilizzando al tempo stesso altri elementi di riscaldamento, come stufe.
- L'efficacia di funzionamento può variare in funzione della stagione e della temperatura esterna, della struttura dei locali e del numero di persone presenti. Consigliamo di provare diversi schemi di funzionamento per verificare il livello di potenza in riscaldamento e raffreddamento fornito dalle proprie unità e di utilizzare le unità stesse nel modo che meglio corrisponde alle abitudini della famiglia.
- Se si dovesse rilevare che una o più unità forniscono un basso livello di raffreddamento o di riscaldamento durante il funzionamento simultaneo, consigliamo di smettere di utilizzare più unità contemporaneamente.
- Il funzionamento non è possibile nelle seguenti diverse modalità.

Se per l'unità interna si specifica una modalità di funzionamento che non può eseguire, la spia di FUNZIONAMENTO (verde) dell'unità interna lampeggerà (1 secondo accesa, 1 secondo spenta) e l'unità passerà al modo standby (attesa).

Modalità di riscaldamento e modalità di raffreddamento (o modalità di essiccazione)

Modalità di riscaldamento e modalità ventola
- Il funzionamento è possibile nelle seguenti diverse modalità.

Modo raffreddamento e modo deumidificazione

Modo raffreddamento e modo ventilazione

Modo deumidificazione e modo ventilazione
- La modalità operativa (modalità di riscaldamento o modalità di raffreddamento (essiccazione) dell'unità esterna viene determinata dalla modalità operativa della prima unità interna azionata. Se l'unità interna è stata avviata in modo ventilazione, la modalità di funzionamento dell'unità esterna non sarà determinata.

Se ad esempio l'unità interna (A) è stata avviata in modo ventilazione e successivamente si è azionata l'unità interna (B) in modo riscaldamento, l'unità interna (A) si avvierà in un primo tempo in modo ventilazione, ma non appena l'unità interna (B) inizierà a funzionare in modo riscaldamento, la spia di FUNZIONAMENTO (verde) dell'unità interna (A) lampeggerà (1 secondo accesa, 1 secondo spenta) e l'unità interna passerà al modo standby (attesa). L'unità interna (B) continuerà a funzionare in modo riscaldamento.

### Avviso

- Mentre è attivo il modo riscaldamento, l'unità esterna avvierà di tanto in tanto e per brevi periodi la funzione di sbrinamento. Durante l'operazione di sbrinamento, se l'utente imposta nuovamente la funzione di riscaldamento dell'unità interna, lo sbrinamento proseguirà ed il modo riscaldamento si attiverà al termine dello sbrinamento, con la conseguenza che potrà essere necessario un certo tempo prima che venga emessa aria calda.
- Mentre è attivo il modo riscaldamento, la parte superiore dell'unità interna può scaldarsi; questo fenomeno non costituisce un problema di funzionamento ed è dovuto al fatto che il liquido refrigerante circola nell'unità interna anche in caso di arresto.