

AIR CONDITIONER

REMOTE CONTROLLER ILLUSTRATION

The design and specifications are subject to change without prior notice for product improvement. Consult with the sales agency or manufacturer for details.

Thank you for choosing our product.
For proper operation, please read and keep this manual carefully.
If you have lost the Owner's Manual, please contact the local agent or visit sat.eurofredgroup.com.

CR190-RG57H

Thank you very much for purchasing our air conditioner.
Please read this owner's manual carefully before using your air conditioner.

CONTENTS

Remote controller Specifications..... 2

Function buttons 3

Handling the remote controller 4

Remote LCD screen indicators 5

How to use the basic functions..... 6

How to use the advanced functions 13

Remote Controller Specifications

Model	RG57H(B)/BG(C)E; RG57H1(B)/BG(C)E; RG57H2(B)/BG(C)EF; RG57H3(B)/BG(C)EF
Rated Voltage	3.0V(Dry batteries R03/LR03×2)
Signal Receiving Range	8m
Environment	-5℃ ~ 60℃

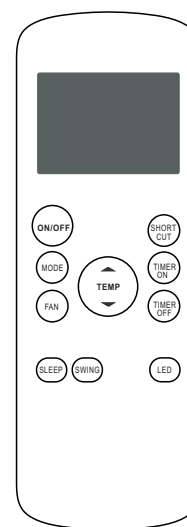

RG57H(B)/BG(C)E

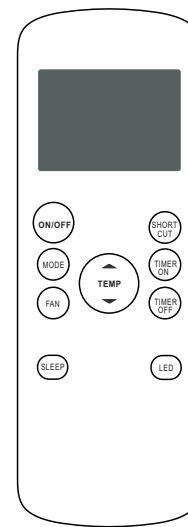

RG57H1(B)/BG(C)E

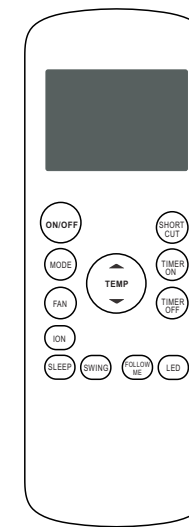

RG57H2(B)/BG(C)EF

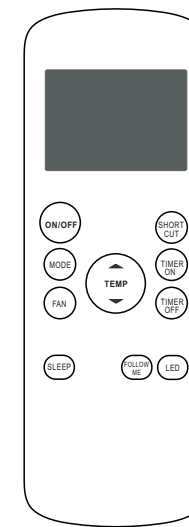

RG57H3(B)/BG(C)EF

Function Buttons

Before you begin using your new air conditioner, make sure to familiarize yourself with its remote control. The following is a brief introduction to the remote control itself. For instructions on how to operate your air conditioner, refer to the **How to Use Basic Functions** section of this manual.

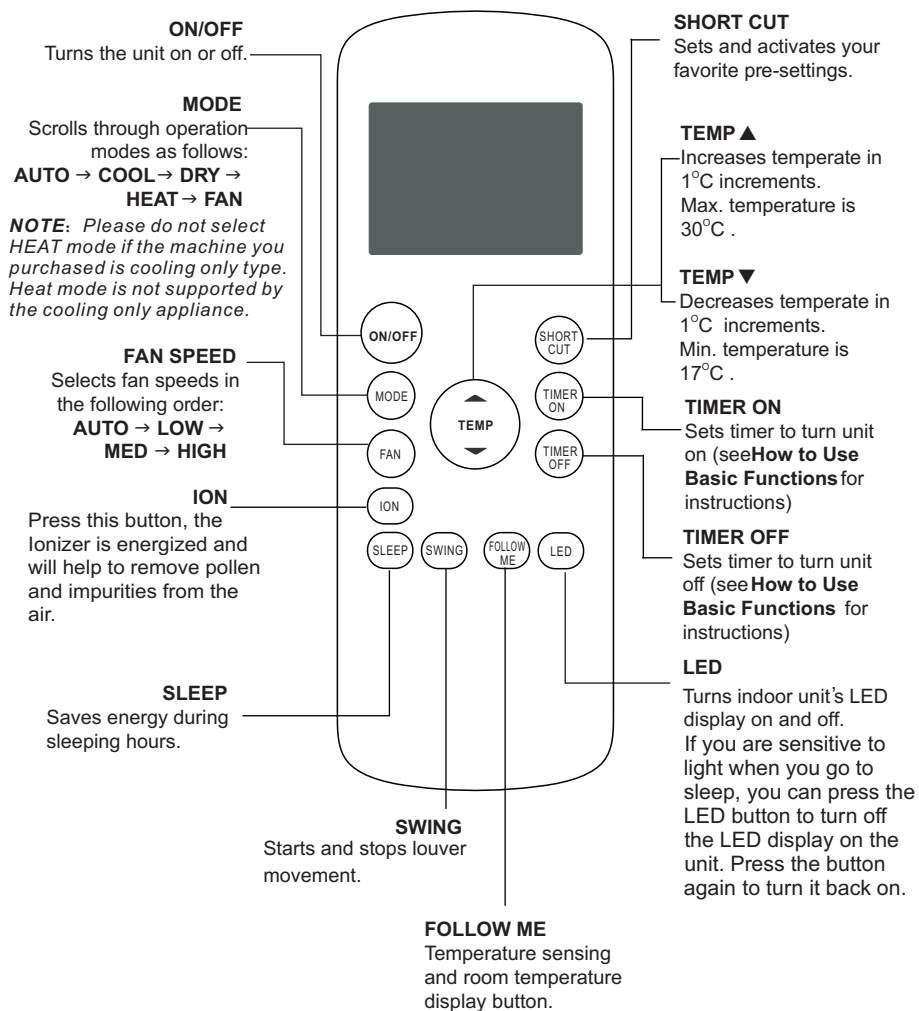

NOTE:
Swing, Ion and Follow me features are optional.

Handling The Remote Controller

NOT SURE WHAT A FUNCTION DOES?

Refer to the **How to Use Basic Functions** and **How to Use Advanced Functions** sections of this manual for a detailed description of how to use your air conditioner.

SPECIAL NOTE

- Button designs on your unit may differ slightly from the example shown.
- If the indoor unit does not have a particular function, pressing that function's button on the remote control will have no effect.
- When there are wide differences between "Remote controller Illustration" and "USER'S MANUAL" on function description, the description of "USER'S MANUAL" shall prevail.

Inserting and Replacing Batteries

Your air conditioning unit comes with two AAA batteries. Put the batteries in the remote control before use.

1. Slide the back cover from the remote Control downward, exposing the battery compartment.
2. Insert the batteries, paying attention to match up the (+) and (-) ends of the batteries with the symbols inside the battery compartment.
3. Slide the battery cover back into place.

BATTERY NOTES

For optimum product performance:

- Do not mix old and new batteries, or batteries of different types.
- Do not leave batteries in the remote control if you don't plan on using the device for more than 2 months.

BATTERY DISPOSAL

Do not dispose of batteries as unsorted municipal waste. Refer to local laws for proper disposal of batteries.

TIPS FOR USING REMOTE CONTROL

- The remote control must be used within 8 meters of the unit.
- The unit will beep when remote signal is received.
- Curtains, other materials and direct sunlight can interfere with the infrared signal receiver.
- Remove batteries if the remote will not be used more than 2 months.

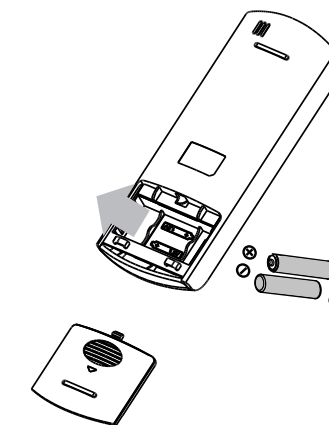
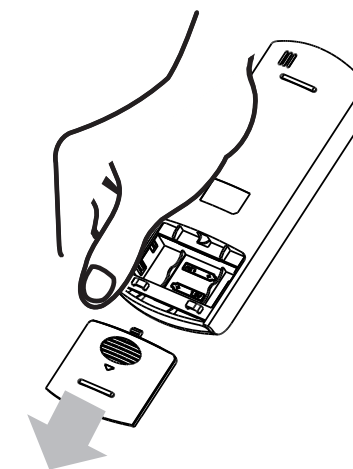

Remote LCD Screen Indicators

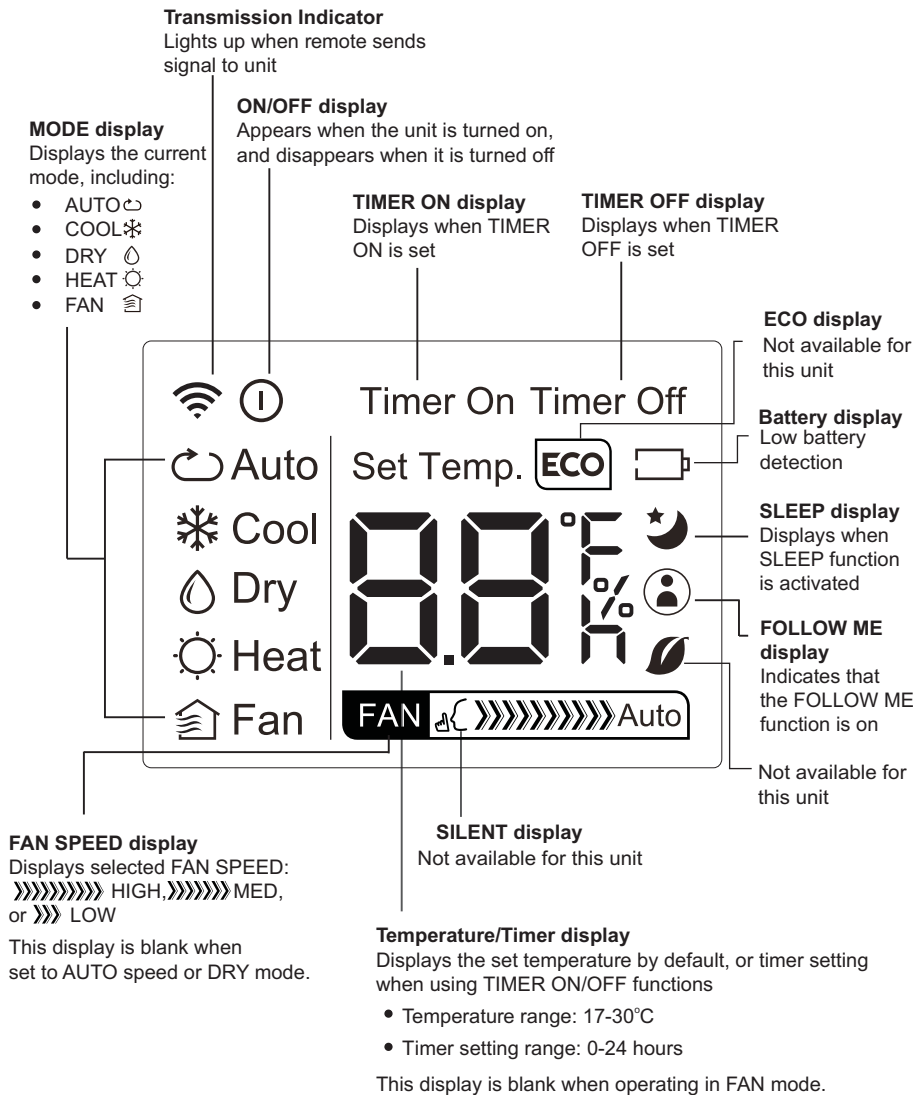

How To Use The Basic Functions

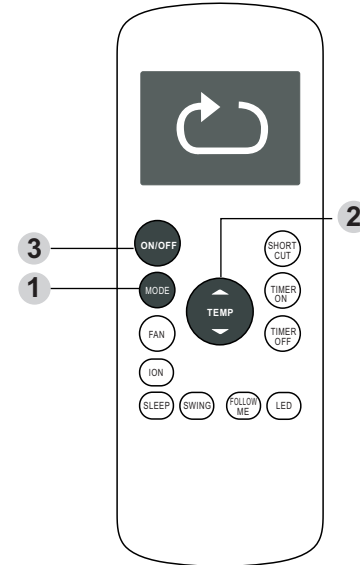

SETTING TEMPERATURE

The operating temperature range for units is 17-30°C. You can increase or decrease the set temperature in 1°C increments.

AUTO operation

In **AUTO** mode, the unit will automatically select the **COOL**, **FAN**, **HEAT** or **DRY** mode based on the set temperature.

1. Press the **MODE** button to select Auto mode.
2. Set your desired temperature using the **Temp ▲** or **Temp ▼** button.
3. Press the **ON/OFF** button to start the unit.

NOTE: FAN SPEED can't be set in Auto mode.

COOL operation

1. Press the **MODE** button to select **COOL** mode.
2. Set your desired temperature using the **Temp ▲** or **Temp ▼** button.
3. Press the **FAN** button to select the fan speed: **AUTO**, **LOW**, **MED**, or **HIGH**.
4. Press the **ON/OFF** button to start the unit.

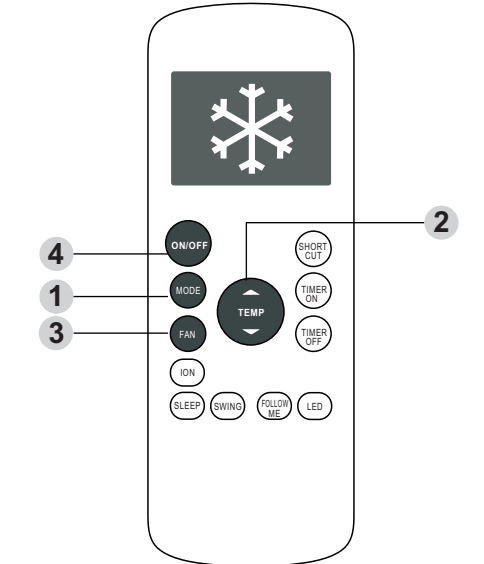

How To Use The Basic Functions

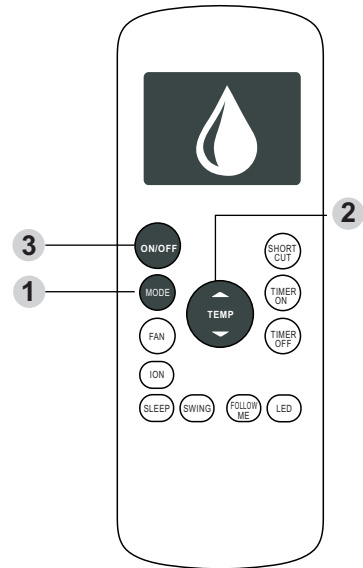

DRY operation(dehumidifying)

1. Press the **MODE** button to select **DRY** mode.
2. Set your desired temperature using the **Temp** ▲ or **Temp** ▼ button.
3. Press the **ON/OFF** button to start the unit.

NOTE: **FAN SPEED** can't be changed in **DRY** mode.

FAN operation

1. Press the **MODE** button to select **FAN** mode.
2. Press **FAN** button to select the fan speed: **AUTO**, **LOW**, **MED** or **HIGH**.
3. Press the **ON/OFF** button to start the unit.

NOTE: You can't set temperature in **FAN** mode. As a result, your remote control's LCD screen will not display temperature.

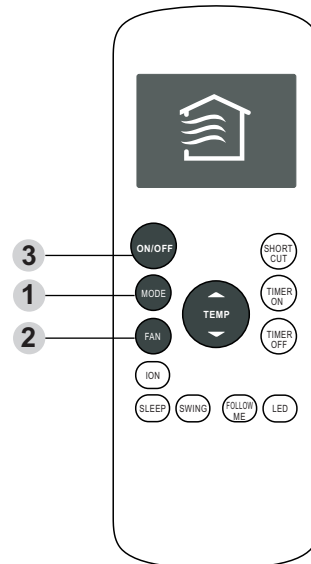

How To Use The Basic Functions

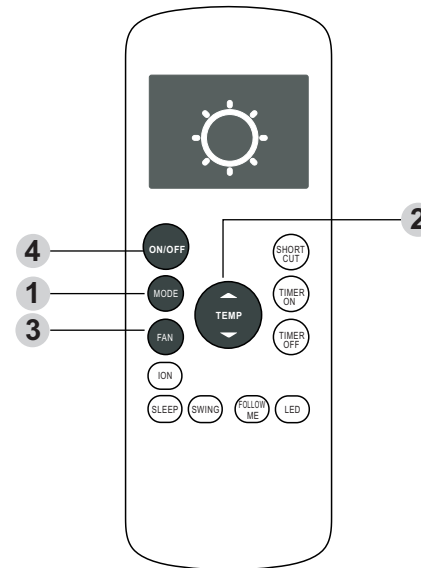

HEAT operation

1. Press the **MODE** button to select **HEAT** mode.
2. Set your desired temperature using the **Temp** ▲ or **Temp** ▼ button.
3. Press the **FAN** button to select the fan speed: **AUTO**, **LOW**, **MED**, or **HIGH**.
4. Press the **ON/OFF** button to start the unit.

NOTE: As outdoor temperature drops, the performance of your unit's **HEAT** function may be affected. In such instances, we recommend using this air conditioner in conjunction with other heating appliance.

Setting the TIMER function

Your air conditioning unit has two timer-related functions:

- **TIMER ON**- sets the amount of time after which the unit will automatically turn on.
- **TIMER OFF**- sets the amount of time after which the unit will automatically turn off.

TIMER ON function

The **TIMER ON** function allows you to set a period of time after which the unit will automatically turn on, such as when you come home from work.

1. Press the **TIMER ON** button. By default, the last time period that you set and an "h" (indicating hours) will appear on the display.

Note: This number indicates the amount of time after the current time that you want the unit to turn on.

For example, if you set **TIMER ON** for 2 hours, " 2.0h " will appear on the screen, and the unit will turn on after 2 hours.

2. Press the **TIMER ON** button repeatedly to set the time when you want the unit to turn on.
3. Wait 2 seconds, then the **TIMER ON** function will be activated. The digital display on your remote control will then return to the temperature display.

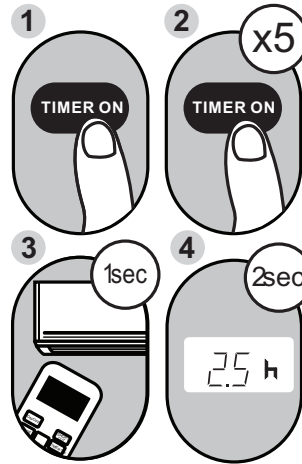

Example: Setting unit to turn on after 2.5 hours.

TIMER OFF function

The **TIMER OFF** function allows you to set a period of time after which the unit will automatically turn off, such as when you wake up.

1. Press the **TIMER OFF** button. By default, the last time period that you set and an "h" (indicating hours) will appear on the display.

Note: This number indicates the amount of time after the current time that you want the unit to turn off. For example, if you set **TIMER OFF** for 2 hours, " 2.0h " will appear on the screen, and the unit will turn off after 2 hours.

2. Press the **TIMER OFF** button repeatedly to set the time when you want the unit to turn off.
3. Wait 2 seconds, then the **TIMER OFF** function will be activated. The digital display on your remote control will then return to the temperature display.

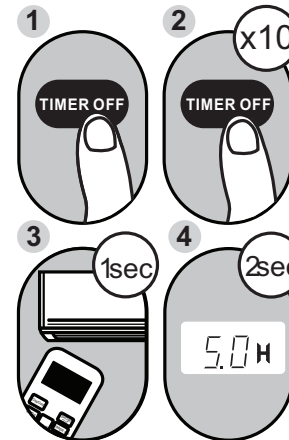

Example: Setting unit to turn off after 5 hours.

NOTE: When setting the **TIMER ON** or **TIMER OFF** functions, up to 10 hours, the time will increase in 30 minute increments with each press. After 10 hours and up to 24, it will increase in 1 hour increments. The timer will revert to zero after 24 hours. You can turn off either function by setting its timer to " 0.0h " .

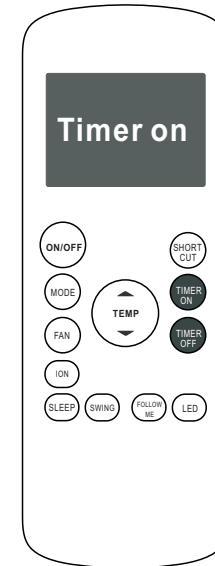

Continue to press **TIMER ON** or **TIMER OFF** until desired time is reached.

Setting both TIMER ON and TIMER OFF at the same time

Keep in mind that the time periods you set for both functions refer to hours after the current time. For example, say that the current time is 1:00 PM, and you want the unit to turn on automatically at 7:00 PM. You want it to operate for 2 hours, then automatically turn off at 9:00 PM.

Do the following:

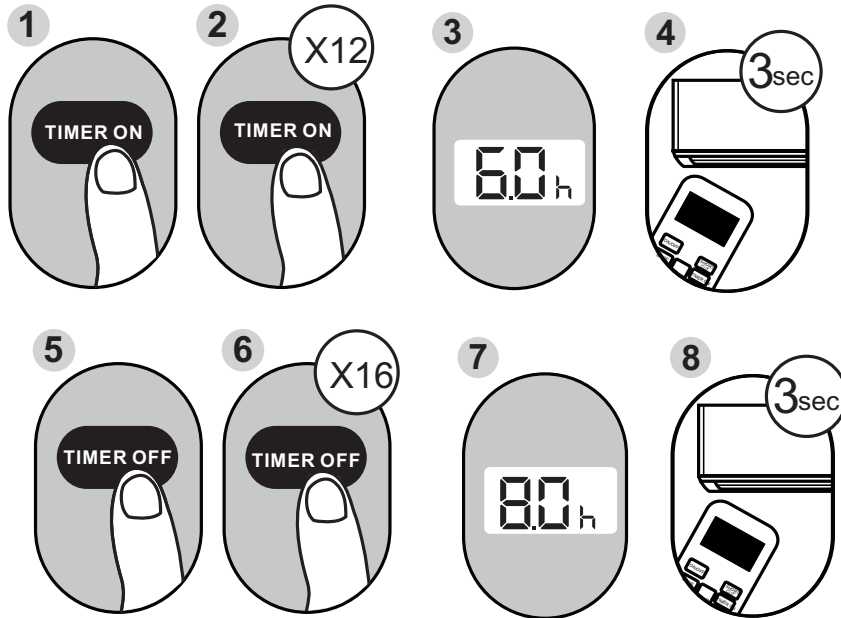

Example: Setting the unit to turn on after 6 hours, operate for 2 hours, then turn off (see the figure below)

Your remote display

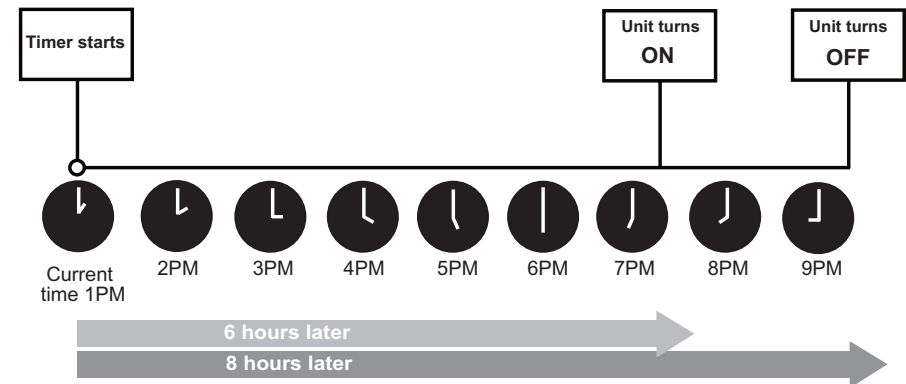
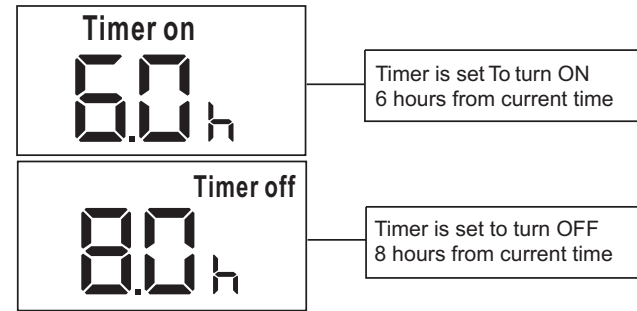

How To Use The Advanced Functions

SLEEP Function

The SLEEP function is used to decrease energy use while you sleep (and don't need the same temperature settings to stay comfortable). This function can only be activated via remote control.

Note: The SLEEP function is not available in FAN or DRY mode.

SWING Function

Used to stop or start louver movement and set the desired left/right air flow direction. The louver changes 6 degrees in angle for each press (some models without). If keep pushing more than 2 seconds, the louver auto swing feature is activated.

FOLLOW ME function

The FOLLOW ME function enables the remote control to measure the temperature at its current location. When using AUTO, COOL, or HEAT functions, measuring ambient temperature from the remote control (instead of from the indoor unit itself) will enable the air conditioner to optimize the temperature around you and ensure maximum comfort.

1. Press **FOLLOW ME** button to activate function. The remote control will send temperature signal to the unit every three minutes.
2. Press **FOLLOW ME** button again to turn off this function.

SHORTCUT function

- Used to restore the current settings or resume previous settings.
- On the first time connecting to the power, if push the SHORTCUT button, the unit will operate on AUTO mode, 26°C, and fan speed is Auto.
- Push this button when remote controller is on, the system will automatically revert back to the previous settings including operating mode, setting temperature, fan speed level and sleep feature (if activated).
- If pushing more than 2 seconds, the system will automatically restore the current operation settings including operating mode, setting temperature, fan speed level and sleep feature (if activated).

NOTE:

- Buttons design is based on typical model and might be slightly different from the actual one you purchased, the actual shape shall prevail.
- All the functions described are accomplished by the unit, if the unit has no this feature, there is no corresponding operation happened when press the relative button on the remote controller.
- When there are wide differences between "Remote controller Illustration" and "USER'S MANUAL" on function description, the description on "USER'S MANUAL" shall prevail.
- The device could comply with the local national regulations. In Canada, it should comply with CAN ICES-3(B)/NMB-3(B). In USA, this device complies with part 15 of the FCC Rules. Operation is subject to the following two conditions: (1) This device may not cause harmful interference, and (2) this device must accept any interference received, including interference that may cause undesired operation.
- This equipment has been tested and found to comply with the limits for a Class B digital device, pursuant to part 15 of the FCC Rules. These limits are designed to provide reasonable protection against harmful interference in a residential installation. This equipment generates, uses and can radiate radio frequency energy and, if not installed and used in accordance with the instructions, may cause harmful interference to radio communications. However, there is no guarantee that interference will not occur in a particular installation. If this equipment does cause harmful interference to radio or television reception, which can be determined by turning the equipment off and on, the user is encouraged to try to correct the interference by one or more of the following measures:
 - Reorient or relocate the receiving antenna.
 - Increase the separation between the equipment and receiver.
 - Connect the equipment into an outlet on a circuit different from that to which the receiver is connected.
 - Consult the dealer or an experienced radio/TV technician for help.Changes or modifications not approved by the party responsible for compliance could void user's authority to operate the equipment.

AIRE ACONDICIONADO

INSTRUCCIONES DEL MANDO A DISTANCIA

Muchas gracias por adquirir nuestro aire acondicionado.
Lea atentamente este manual de instrucciones antes
de usar su aire acondicionado.

ÍNDICE

Especificaciones del mando a distancia.....	2
Botones de funciones	3
Manejo del mando a distancia.....	4
Indicadores de la pantalla LCD del mando a distancia.....	5
Funciones básicas	6
Funciones avanzadas	13

Especificaciones del mando a distancia

Modelo	RG57H(B)/BG(C)E; RG57H1(B)/BG(C)E; RG57H2(B)/BG(C)EF; RG57H3(B)/BG(C)EF
Tensión nominal	3,0 V (pilas R03/LR03×2)
Rango de recepción de la señal	8m
Condiciones ambientales	-5 °C a 60 °C

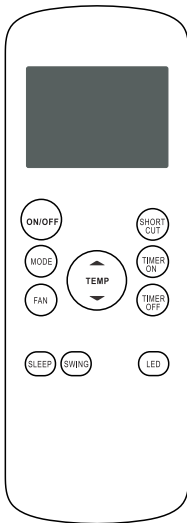

RG57H(B)/BG(C)E

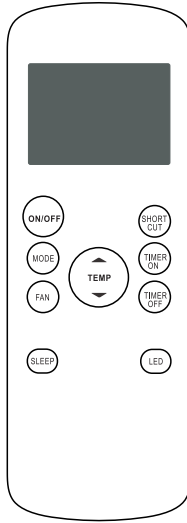

RG57H1(B)/BG(C)E

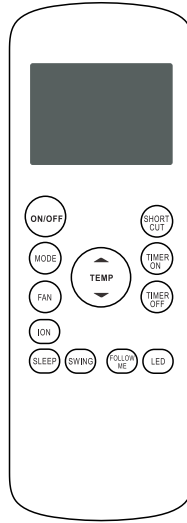

RG57H2(B)/BG(C)EF

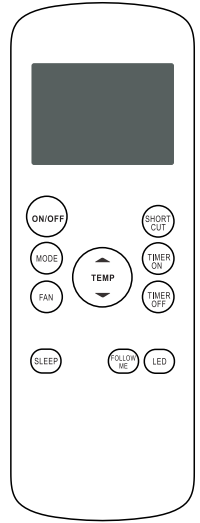

RG57H3(B)/BG(C)EF

Botones de funciones

Antes de empezar a utilizar su nuevo aire acondicionado, familiarícese con su mando a distancia. A continuación le ofrecemos una breve presentación del mismo. Si desea instrucciones sobre cómo manejar su aire acondicionado, consulte la sección **Funciones básicas** de este manual.

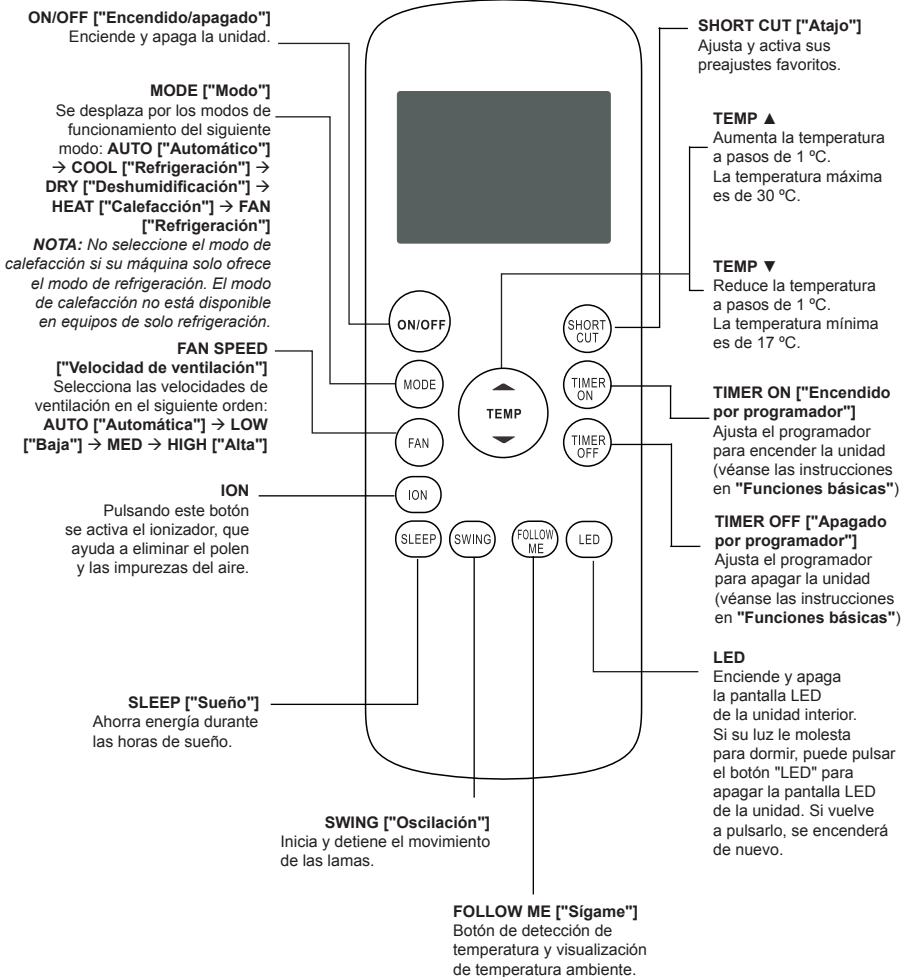

NOTA:

Las funciones "Swing" ["Oscilación"], "Ion" ["Ión"] y "Follow me" ["Sígame"] son opcionales.

Manejo del mando a distancia

¿QUIERE SABER LO QUE HACE CADA FUNCIÓN?

En las secciones "Funciones básicas" y "Funciones avanzadas" de este manual encontrará una descripción detallada de cómo manejar su aire acondicionado.

NOTA ESPECIAL

- Los diseños de los botones de su unidad pueden variar ligeramente del ejemplo mostrado.
- Si la unidad interior no dispone de una función determinada, al pulsar el botón correspondiente del mando a distancia no ocurrirá nada.
- En caso de grandes diferencias entre la ilustración del mando a distancia y la descripción de funciones presentadas en el MANUAL DE USUARIO, deberá darse prioridad a la descripción del MANUAL DE USUARIO.

Introducción y cambio de las pilas

Su unidad de aire acondicionado viene con dos pilas AAA. Introdúzcalas en el mando a distancia antes de su uso.

1. Deslice la cubierta trasera del mando a distancia hacia abajo, descubriendo de este modo el compartimento de las pilas.
2. Introduzca las pilas prestando atención a que los polos positivo y negativo de las mismas coincidan con los símbolos (+) y (-) marcados dentro del compartimento.
3. Vuelva a colocar la cubierta de las pilas en su sitio.

! INDICACIONES SOBRE LAS PILAS

Para un rendimiento óptimo del producto:

- No mezcle pilas nuevas con pilas usadas ni pilas de tipos diferentes.
- No deje las pilas puestas en el mando a distancia si no tiene pensado emplear el dispositivo durante más de 2 meses.



ELIMINACIÓN DE LAS PILAS

No deseche las pilas como residuos urbanos generales. Respete la normativa local sobre gestión de pilas usadas.

CONSEJOS SOBRE EL MANDO A DISTANCIA

- Este mando a distancia debe emplearse dentro de un radio de 8 metros de la unidad.
- La unidad emite un pitido cada vez que recibe una señal del mando a distancia.
- Elementos tales como cortinas, otros materiales y la radiación solar directa pueden interrumpir la señal hasta el receptor de señales infrarrojo.
- Retire las pilas si no va a usar el mando a distancia durante más de 2 meses.

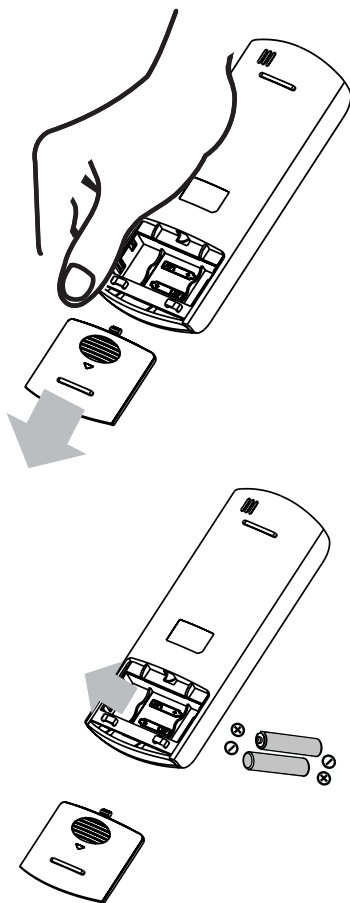

Indicadores de la pantalla LCD del mando a distancia

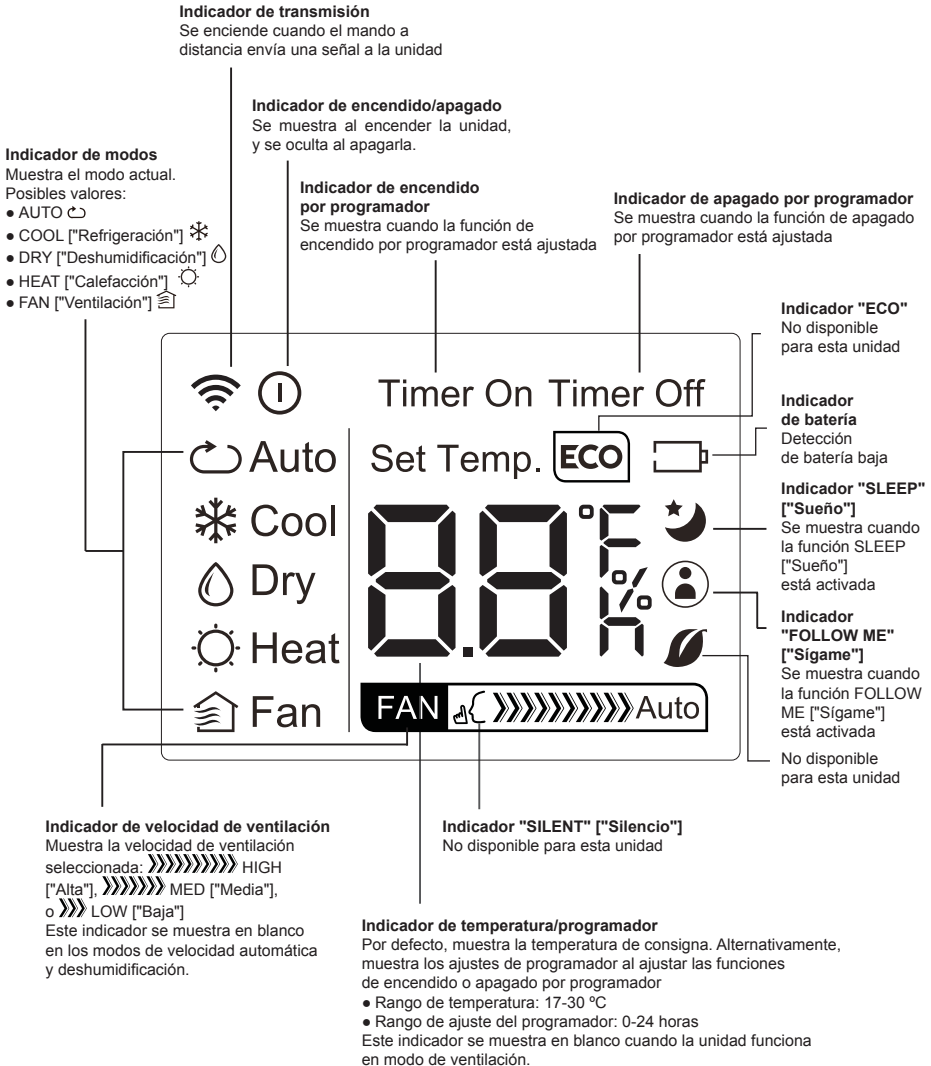

Funciones básicas

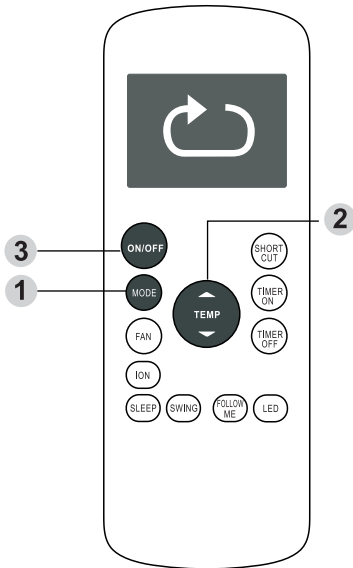

AJUSTE DE TEMPERATURA

El rango de temperatura de servicio de las unidades es de 17 a 30 °C. Puede aumentar o disminuir la temperatura de consigna a pasos de 1 °C.

Modo automático

En el modo **AUTO** ["Automático"], la unidad selecciona automáticamente los modos de refrigeración, ventilación, calefacción y deshumidificación en función de la temperatura de consigna.

1. Pulse el botón **MODE** ["MODO"] para seleccionar el modo "Auto".
2. Ajuste la temperatura deseada con los botones **Temp ▲** y **Temp ▼**.
3. Pulse el botón **ON/OFF** ["Encendido / Apagado"] para encender la unidad.

NOTA: La velocidad de ventilación no se puede ajustar en el modo automático.

Modo de refrigeración

1. Pulse el botón **MODE** ["MODO"] para seleccionar el modo **COOL** ["Refrigeración"].
2. Ajuste la temperatura deseada con los botones **Temp ▲** y **Temp ▼**.
3. Pulse el botón **FAN** ["Ventilación"] para ajustar la velocidad de ventilación: **AUTO** ["Automática"], **LOW** ["Baja"], **MED** o **HIGH** ["Alta"].
4. Pulse el botón **ON/OFF** ["Encendido / Apagado"] para encender la unidad.

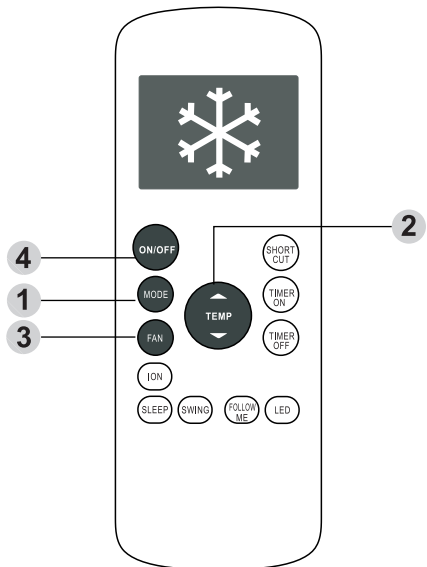

Funciones básicas

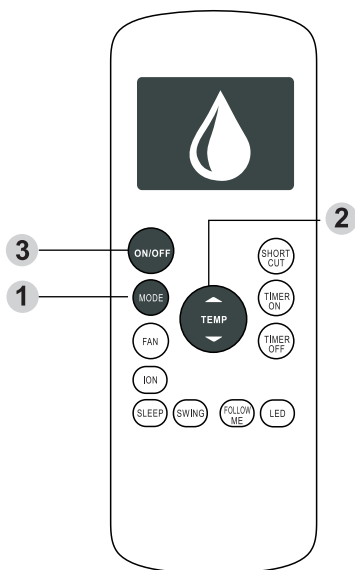

Modo de deshumidificación

1. Pulse el botón **MODE** ["MODO"] para seleccionar el modo **DRY** ["Deshumidificación"].
2. Ajuste la temperatura deseada con los botones **Temp ▲** y **Temp ▼**.
3. Pulse el botón **ON/OFF** ["Encendido / Apagado"] para encender la unidad.

NOTA: La velocidad de ventilación no se puede ajustarse en el modo de deshumidificación.

Modo de ventilación

1. Pulse el botón **MODE** ["MODO"] para seleccionar el modo **FAN** ["Ventilación"].
2. Pulse el botón **FAN** ["Ventilación"] para ajustar la velocidad de ventilación: **AUTO** ["Automática"], **LOW** ["Baja"], **MED** o **HIGH** ["Alta"].
3. Pulse el botón **ON/OFF** ["Encendido / Apagado"] para encender la unidad.

NOTA: En el modo de ventilación no es posible ajustar la temperatura. Por tanto, la pantalla LCD de su mando a distancia no mostrará la temperatura.

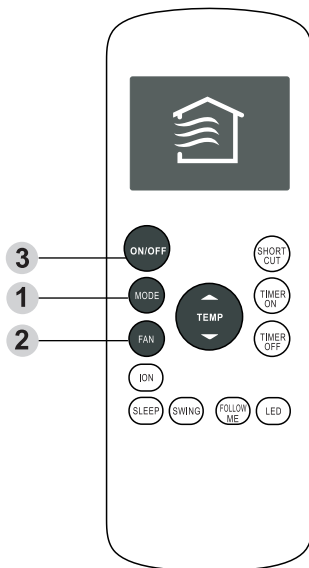

Funciones básicas

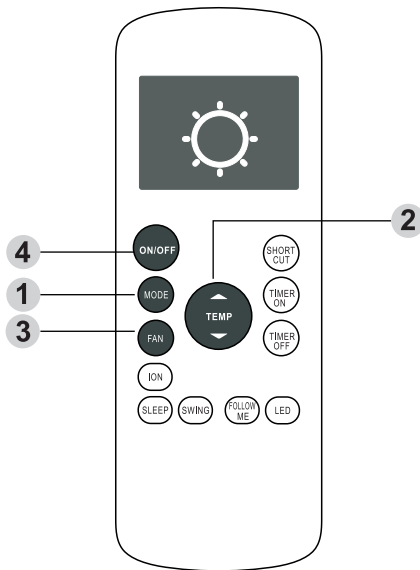

Modo de calefacción

1. Pulse el botón **MODE** ["MODO"] para seleccionar el modo **HEAT** ["Calefacción"].
2. Ajuste la temperatura deseada con los botones **Temp ▲** y **Temp ▼**.
3. Pulse el botón **FAN** ["Ventilación"] para ajustar la velocidad de ventilación: AUTO ["Automática"], LOW ["Baja"], MED o HIGH ["Alta"].
4. Pulse el botón **ON/OFF** ["Encendido / Apagado"] para encender la unidad.

NOTA: Conforme baja la temperatura exterior, puede empeorar el rendimiento de la función de calefacción de su unidad. En tales casos, le recomendamos emplear este aire acondicionado en combinación con otro equipo de calefacción.

Ajuste de la función de programador

Su unidad de aire acondicionado tiene dos funciones de programación:

- Con **TIMER ON** ["Encendido por programador"] se ajusta el tiempo en que deberá encenderse automáticamente la unidad.
- Con **TIMER OFF** ["Apagado por programador"] se ajusta el tiempo en que deberá apagarse automáticamente la unidad.

Función de encendido por programador

La función **TIMER ON** ["Encendido por programador"] le permite ajustar un tiempo al cabo del cual la unidad se encenderá automáticamente (por ejemplo, cuando vuelva usted del trabajo).

1. Pulse el botón **TIMER ON** ["Encendido por programador"]. Por defecto, en la pantalla aparecerán el último tiempo que haya ajustado y la letra "h" (de "horas").

Nota: Este número indica la cantidad de tiempo, a partir de este momento, al cabo del cual desea que se encienda la unidad. Por ejemplo, si ajusta el encendido por programador a 2 horas, el mensaje "2,0 h" aparecerá en la pantalla, y la unidad se encenderá al cabo de 2 horas.

2. Pulse el botón **TIMER ON** ["Encendido por programador"] varias veces para ajustar el tiempo en que desea que se encienda la unidad.

3. Espere 2 segundos, y la función de encendido por programador se activará. La pantalla digital de su mando a distancia volverá a mostrar la temperatura.

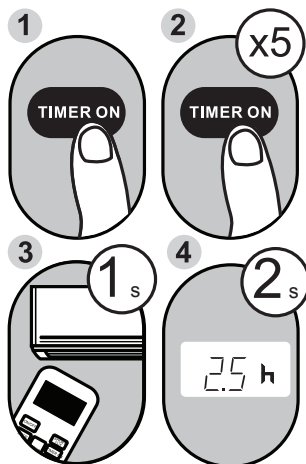

Ejemplo: Ajuste de la unidad para que se encienda al cabo de 2,5 horas.

Función de apagado por programador

La función **TIMER OFF** ["Apagado por programador"] le permite ajustar un tiempo al cabo del cual la unidad se apagará automáticamente (por ejemplo, cuando usted se levante).

1. Pulse el botón **TIMER OFF** ["Apagado por programador"]. Por defecto, en la pantalla aparecerán el último tiempo que haya ajustado y la letra "h" (de "horas").

Nota: Este número indica la cantidad de tiempo, a partir de este momento, al cabo del cual desea que se apague la unidad. Por ejemplo, si ajusta el apagado por programador a 2 horas, el mensaje "2,0 h" aparecerá en la pantalla, y la unidad se apagará al cabo de 2 horas.

2. Pulse el botón **TIMER OFF** ["Apagado por programador"] varias veces para ajustar el tiempo al cabo del cual desea que se apague la unidad.
3. Espere 2 segundos, y la función de apagado por programador se activará. La pantalla digital de su mando a distancia volverá a mostrar la temperatura.

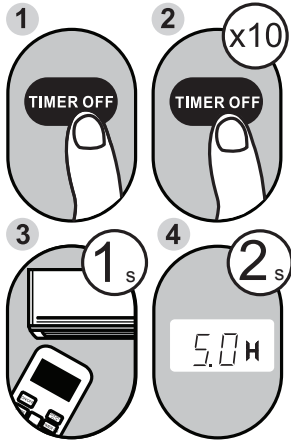

Ejemplo: Ajuste de la unidad para que se apague al cabo de 5 horas.

NOTA: Al ajustar las funciones de encendido o apagado por programador, el tiempo aumentará a pasos de 30 minutos cada vez que pulse el botón hasta las 10 horas. Entre las 10 y las 24 horas, el tiempo aumentará a pasos de 1 hora. Después de las 24 horas, el programador volverá a ponerse a cero. Puede desactivar ambas funciones ajustando su programador a "0,0 h".

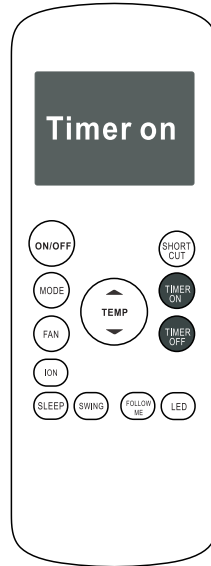

Continúe pulsando los botones **TIMER ON** ["Encendido por programador"] y **TIMER OFF** ["Apagado por programador"] hasta obtener el tiempo deseado.

Ajuste del encendido por programador y el apagado por programador al mismo tiempo

Tenga en cuenta que el tiempo ajustado para ambas funciones equivale a horas a partir de la hora en que se ajusten. Pongamos, por ejemplo, que son las 13:00 y desea que la unidad se encienda automáticamente a las 19:00 para funcionar durante 2 horas y volver a apagarse a las 21:00.

Haga lo siguiente:

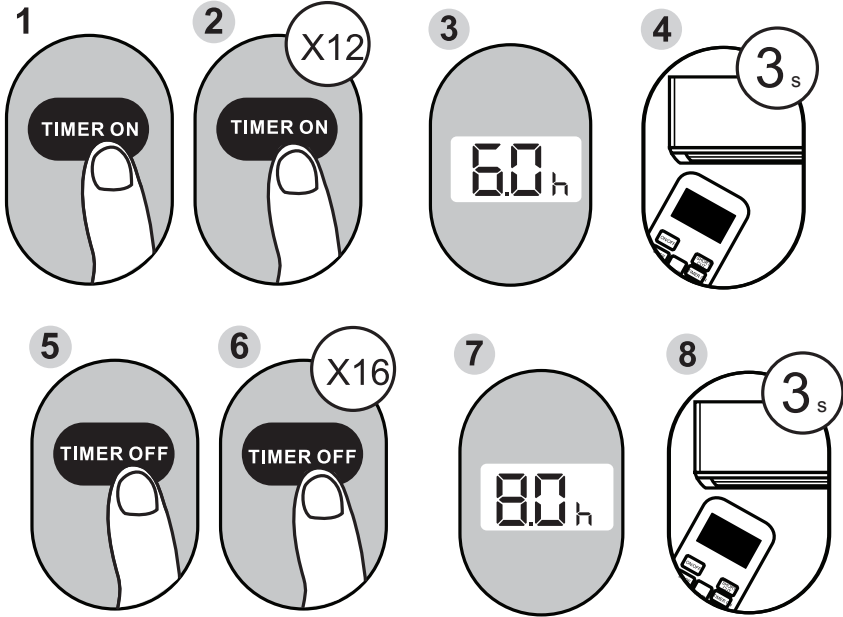

Ejemplo: Ajuste de la unidad para encenderse al cabo de 6 horas, funcionar durante 2 horas y apagarse (véase la imagen de abajo).

Pantalla del mando a distancia

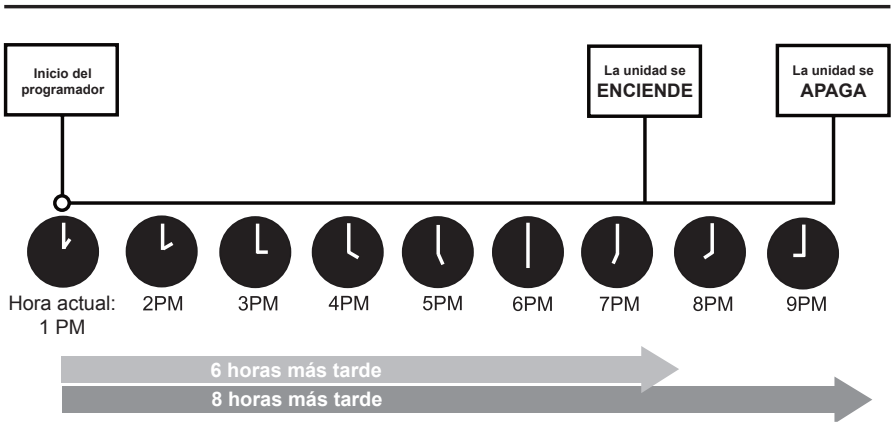
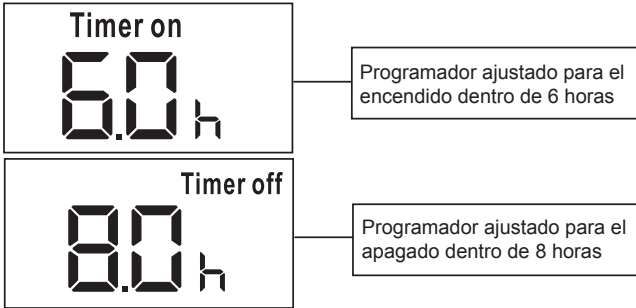

Funciones avanzadas

Función SLEEP ["Sueño"]

La función SLEEP ["Sueño"] se emplea para reducir el consumo energético durante las horas de sueño, en que no se necesitan los mismos ajustes de temperatura para estar cómodo. Esta función sólo puede activarse con el mando a distancia.

Nota: La función SLEEP ["Sueño"] no está disponible en los modos de ventilación ni deshumidificación.

Función SWING ["Oscilación"]

Sirve para detener o iniciar el movimiento de las lamas y ajustar la dirección deseada del aire en horizontal. La lama se desplaza 6 grados cada vez que se pulsa el botón (no disponible en todos los modelos). Si lo mantiene pulsado durante más de 2 segundos, se activará la función de oscilación automática.

Función FOLLOW ME ["Sígame"]

La función FOLLOW ME ["Sígame"] permite al mando a distancia medir la temperatura desde el lugar en el que se encuentre. Mide la temperatura desde el mando a distancia (en lugar de desde la propia unidad interior) en los modos automático, de refrigeración o calefacción permite al aire acondicionado optimizar la temperatura en torno de usted y garantizarle el máximo confort.

1. Pulse el botón **FOLLOW ME** ["Sígame"] para activar esta función. El mando a distancia enviará una señal de temperatura a la unidad cada tres minutos.
2. Pulse de nuevo el botón **FOLLOW ME** ["Sígame"] para desactivar esta función.

Función SHORTCUT ["Atajo"]

- Se emplea para restaurar los ajustes actuales o volver a ajustes anteriores.
- Si pulsa el botón SHORTCUT ["Atajo"] al establecer el suministro eléctrico por primera vez, la unidad funcionará en modo automático, con una temperatura de 26 °C y velocidad de ventilación automática.
- Si pulsa este botón con el mando a distancia encendido, el sistema volverá automáticamente a los ajustes anteriores, incluidos el modo de funcionamiento, la temperatura de consigna, la velocidad de ventilación y la función "Sleep" ["Sueño"] (si estaba activada).
- Si lo pulsa durante más de 2 segundos, el sistema recuperará automáticamente los ajustes actuales, incluidos el modo de funcionamiento, la temperatura de consigna, la velocidad de ventilación y la función "Sleep" ["Sueño"] (si estaba activada).

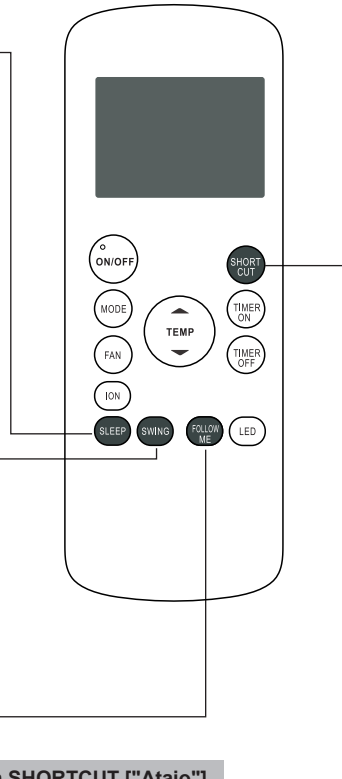

NOTA:

- El diseño de los botones se basa en el modelo típico, y puede diferir ligeramente del que usted haya adquirido. En tal caso, preste atención al diseño de los botones del suyo.
- Si su unidad no dispone de una función determinada, al pulsar el botón correspondiente del mando a distancia no ocurrirá nada.
- En caso de grandes diferencias entre la descripción del mando a distancia y la descripción de funciones presentadas en el MANUAL DE USUARIO, tendrá prioridad la descripción del MANUAL DE USUARIO.
- El dispositivo es conforme a determinadas normas nacionales. En Canadá, cumple la norma CAN ICES-3(B)/NMB-3(B). En EE.UU., este dispositivo es conforme a la Parte 15 de las Normas de la FCC. Para usar el mando a distancia deberán cumplirse las siguientes condiciones:
(1) Este dispositivo no deberá causar interferencias perjudiciales, y (2) deberá ser capaz de resistir las interferencias recibidas, incluidas aquellas que puedan causar un funcionamiento indeseado.
- Este equipo ha sido comprobado y declarado conforme a los límites para dispositivos digitales de Clase B, según la Parte 15 de las Normas de la FCC. Estos límites están diseñados para proporcionar una protección razonable contra interferencias perjudiciales en instalaciones domésticas. Este equipo genera, emplea y puede irradiar radiofrecuencias, por lo que puede causar interferencias perjudiciales en las comunicaciones por radio si no se instala y emplea conforme a las instrucciones. Sin embargo, no es posible garantizar que no se vayan a producir interferencias en cada instalación concreta. Si este equipo provoca interferencias perjudiciales a receptores de radio y televisión (lo cual puede determinarse apagando y volviendo a encender el equipo), se recomienda al usuario intentar corregirlas mediante una o varias de las siguientes medidas:
 - Reorientar o reposicionar la antena receptora.
 - Aumentar la distancia entre el equipo y el receptor.
 - Conectar el equipo a una toma de corriente de un circuito diferente al que esté conectado el receptor.
 - Solicitar asistencia a su distribuidor o a un técnico de radio/TV.
 - En caso de cambios o modificaciones no aprobados por la parte responsable de la conformidad, el usuario podría perder el derecho a emplear el equipo.

Con el fin de mejorar nuestros productos, el diseño y las especificaciones pueden sufrir cambios sin previo aviso. Para más detalles, pregunte a su distribuidor o al fabricante.

CR190-RG57H

CONDIZIONATORE

ILLUSTRAZIONE DEL TELECOMANDO

Grazie per aver scelto il nostro condizionatore.
Prima di usare l'apparecchio leggere attentamente
le presenti istruzioni d'uso.

INDICE

Specifiche del telecomando	2
Tasti delle funzioni	3
Uso del telecomando	4
Indicatori luminosi sul display	5
Uso delle funzioni principali.....	6
Uso delle funzioni avanzate.....	13

Specifiche del telecomando

Modello	RG57H(B)/BG(C)E; RG57H1(B)/BG(C)E; RG57H2(B)/BG(C)EF; RG57H3(B)/BG(C)EF
Tensione nominale	3.0V(pile nuove R03/LR03×2)
Range di ricezione del segnale	8m
Ambiente	-5°C~60°C

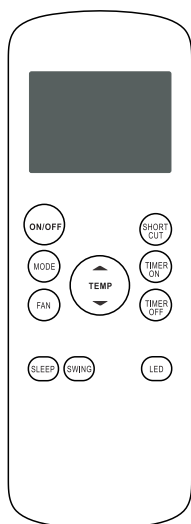

RG57H(B)/BG(C)E

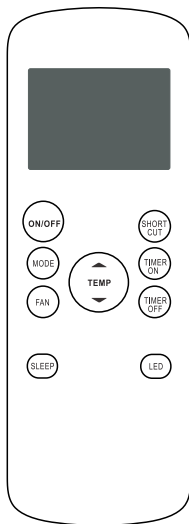

RG57H1(B)/BG(C)E

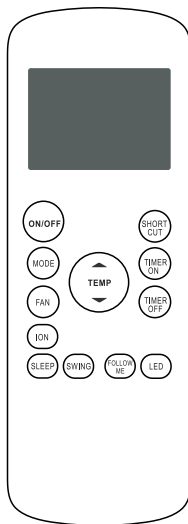

RG57H2(B)/BG(C)EF

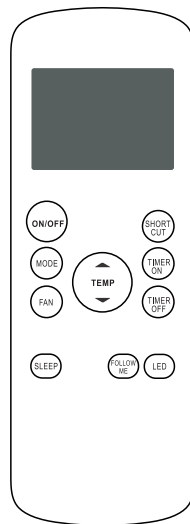

RG57H3(B)/BG(C)EF

Tasti funzione

Prima di usare il vostro nuovo condizionatore leggere attentamente le informazioni riguardanti il telecomando. Quanto segue è una breve introduzione ai nomi e alle funzioni dei tasti del telecomando. Per le istruzioni sull'uso del condizionatore, consultare il capitolo **Uso delle funzioni principali**.

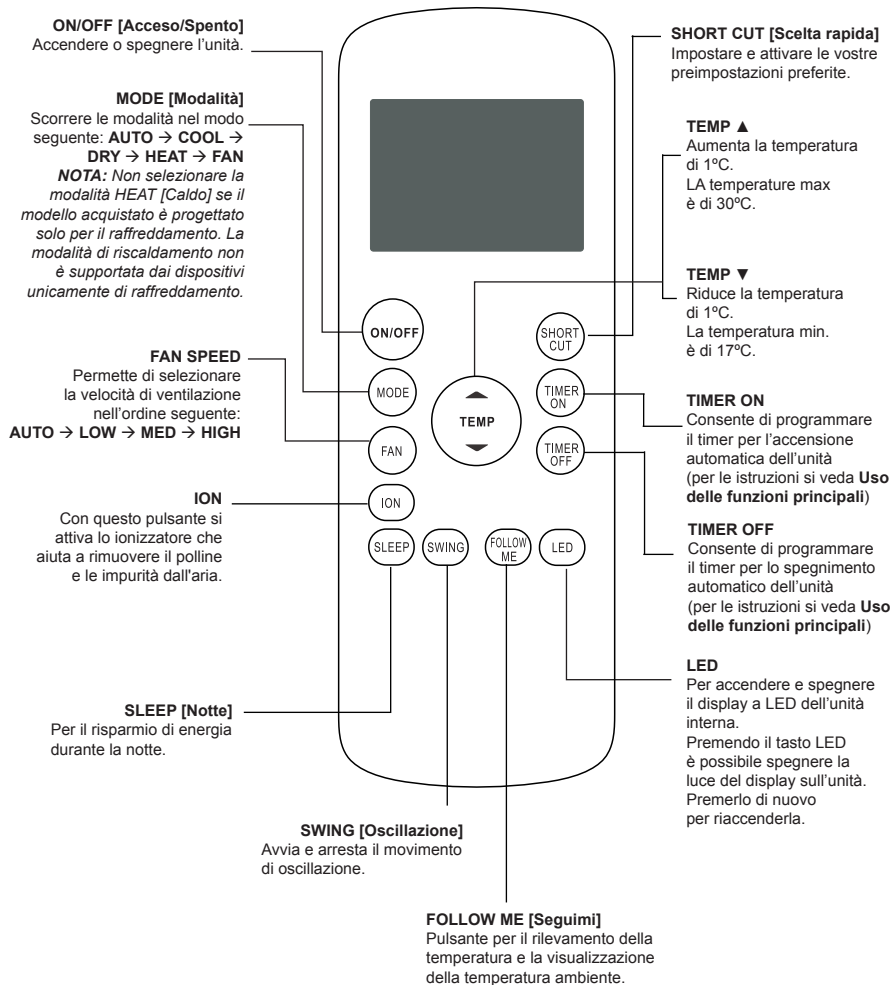

NOTA:

Le funzioni Swing, Ion e Follow me sono optional.

Utilizzo del telecomando

A COSA SERVE ESATTAMENTE OGNI FUNZIONE?

Per maggiori informazioni sul funzionamento del condizionatore consultare il capitolo "Uso delle funzioni principali" e "Uso delle funzioni avanzate" di questo manuale.

ATTENZIONE

- I pulsanti del vostro condizionatore possono differire leggermente dagli esempi mostrati.
- Se il condizionatore non è dotato di una certa funzione, premendo il pulsante corrispondente del telecomando non avviene alcuna modifica nel funzionamento corrente dell'unità.
- In caso di differenze sostanziali tra quanto indicato nelle istruzioni del telecomando e il MANUALE D'USO, seguire il MANUEL D'USO.

Sostituzione delle pile

Il vostro condizionatore viene fornito con due pile AAA. Inserire le pile nel telecomando prima di usarlo.

1. Fare scorrere verso il basso la copertura del vano pile per aprirlo.
2. Inserire le pile nel vano facendo bene attenzione a far coincidere il simbolo + e - delle pile con i simboli corrispondenti nel vano.
3. Richiudere delicatamente il vano pile facendo scorrere la copertura dello stesso.



NOTA SULLE PILE

Per ottenere prestazioni ottimali del prodotto:

- Non mischiare pile nuove e vecchie o pile di diverso tipo.
- Rimuovere le pile del telecomando se si prevede di non usarlo per più di 2 mesi.



SMALTIMENTO DELLE PILE

Non smaltire le pile come rifiuto urbano misto. Osservare le norme locali per lo smaltimento.

CONSIGLI PER L'USO DEL TELECOMANDO

- Il telecomando deve essere usato entro 8 metri dall'unità.
- Quando l'unità riceve il segnale emana un segnale acustico.
- Tende, altri materiali e la luce del sole diretta possono interferire con il ricevitore del segnale a infrarossi.
- Rimuovere le pile se si prevede di non usare il telecomando per almeno 2 mesi.

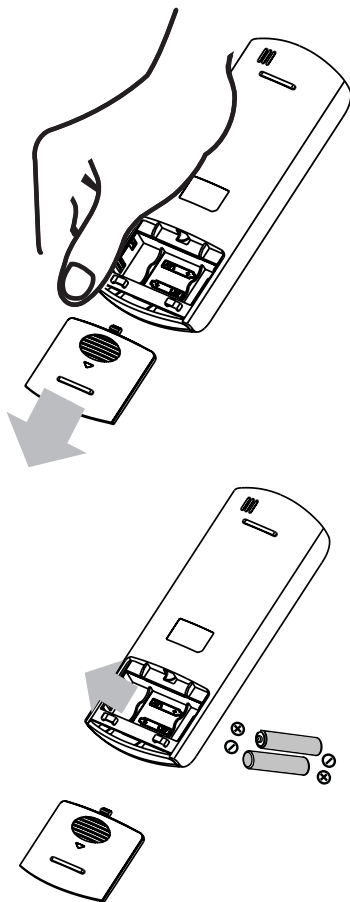

Indicatori luminosi sul display del telecomando

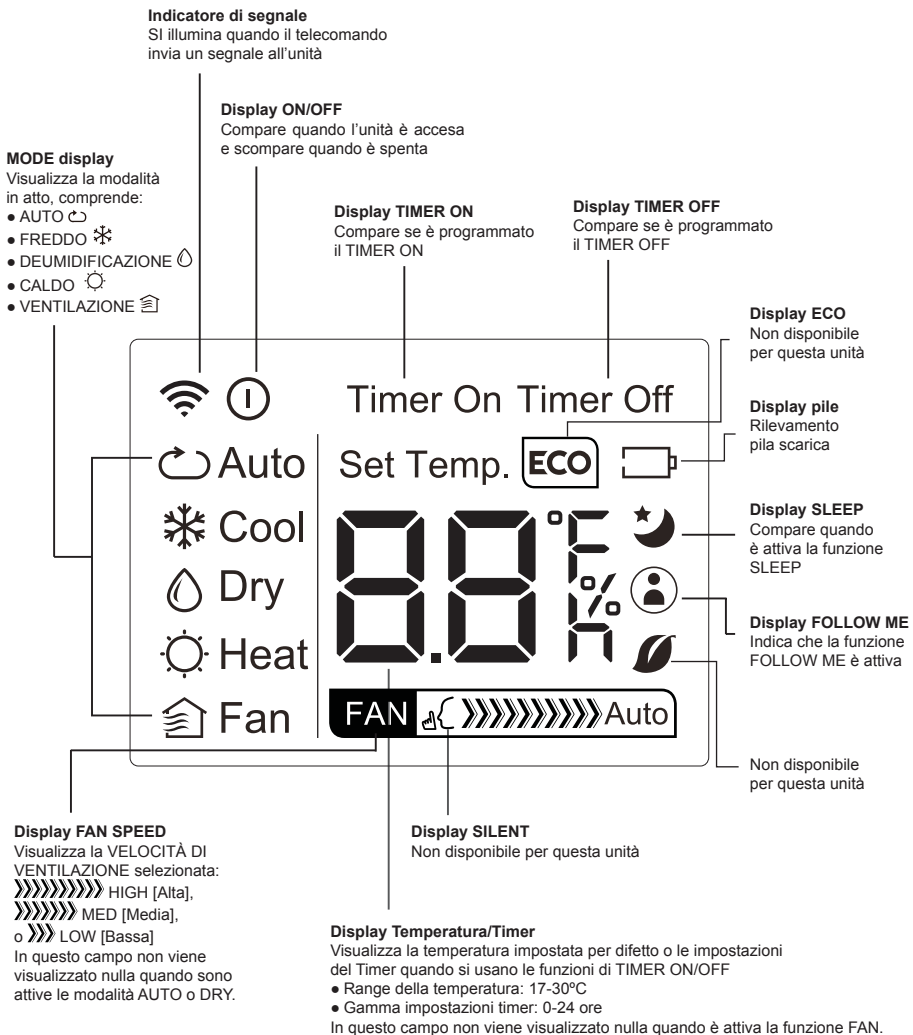

Uso delle funzioni principali

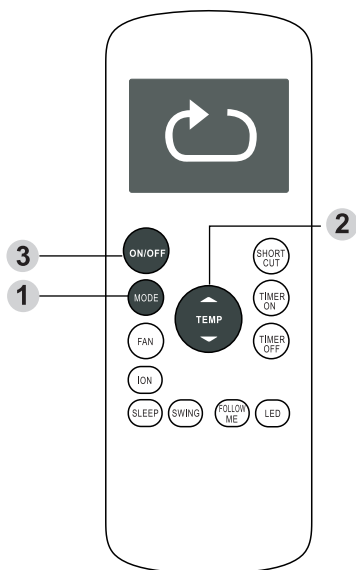

COOL [Freddo]

1. Premere il tasto **MODE** [Modalità] per selezionare la modalità **COOL** di raffreddamento.
2. Impostare la temperatura desiderata usando il tasto **Temp ▲** o **Temp ▼**.
3. Premere il tasto **FAN** [Ventilazione] per regolare la velocità del ventilatore: **AUTO** [Automatica], **LOW** [bassa], **MED** [Media] o **HIGH** [Alta].
4. Premere il tasto **ON/OFF** per accendere l'unità.

IMPOSTAZIONE DELLA TEMPERATURA

Il range della temperatura di funzionamento dell'unità è 17-30°C. È possibile aumentare o diminuire la temperatura impostata con incrementi di 1°C.

AUTO [Automatico]

Nella modalità **AUTO** [Automatica] l'unità selezionerà automaticamente la modalità **COOL**, **FAN**, **HEAT** o **DRY** in base alla temperatura impostata.

1. Premere il tasto **MODE** [Modalità] per selezionare la modalità **AUTO**.
2. Impostare la temperatura desiderata usando il tasto **Temp ▲** o **Temp ▼**.
3. Premere il tasto **ON/OFF** per accendere l'unità.

NOTA: **FAN SPEED** la velocità di ventilazione non può essere impostata con la funzione Auto attiva.

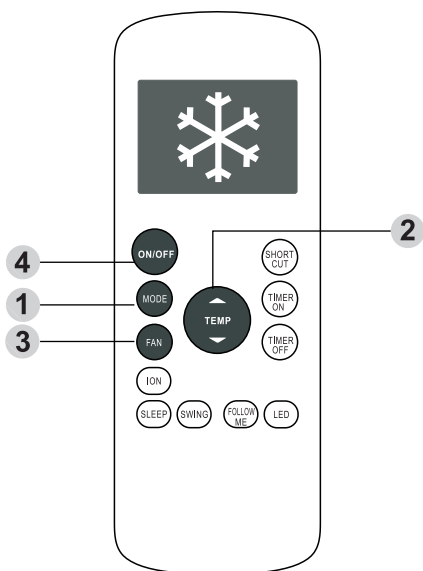

Uso delle funzioni principali

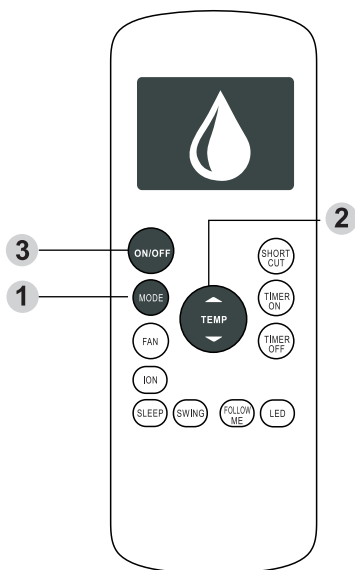

DRY [Deumidificazione]

1. Premere il tasto **MODE** [Modalità] per selezionare la modalità **DRY**.
2. Impostare la temperatura desiderata usando il tasto **Temp ▲** o **Temp ▼**.
3. Premere il tasto **ON/OFF** per accendere l'unità.

NOTA: **FAN SPEED** la velocità di ventilazione non può essere impostata con la funzione DRY attiva.

FAN [Ventilazione]

1. Premere il tasto **MODE** [Modalità] per selezionare la modalità di ventilazione **FAN**.
2. Premere il tasto **FAN** [Ventilazione] per regolare la velocità del ventilatore: **AUTO** [Automatica], **LOW** [bassa], **MED** [Media] o **HIGH** [Alta].
3. Premere il tasto **ON/OFF** per accendere l'unità.

NOTA: Non è possibile impostare la temperatura con la modalità **FAN**. Il Display LCD del telecomando non visualizzerà infatti nessuna temperatura.

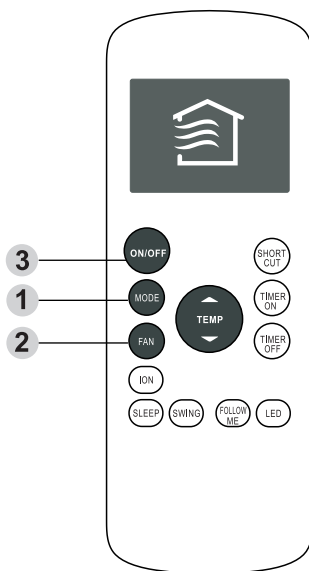

Uso delle funzioni principali

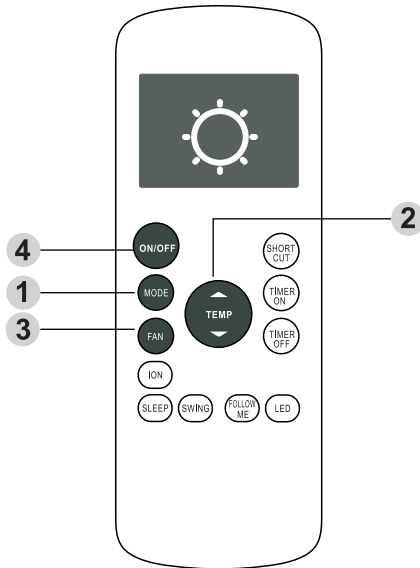

HEAT [Caldo]

1. Premere il tasto **MODE** [Modalità] per selezionare la modalità **HEAT**.
2. Impostare la temperatura desiderata usando il tasto **Temp ▲** o **Temp ▼**.
3. Premere il tasto **FAN** [Ventilazione] per regolare la velocità del ventilatore: **AUTO** [Automatica], **LOW** [bassa], **MED** [Media] o **HIGH** [Alta].
4. Premere il tasto **ON/OFF** per accendere l'unità.

NOTA: L'abbassamento della temperatura esterna può influire sulle prestazioni della funzione di Riscaldamento dell'unità. In tal caso si consiglia di usare il condizionatore insieme a altri apparecchi per il riscaldamento.

Impostazione della funzione di TIMER

Il vostro condizionatore dispone di due funzioni Timer:

- **TIMER ON** - per programmare il tempo entro il quale l'unità si accenderà automaticamente.
- **TIMER ON** - per programmare il tempo entro il quale l'unità si spegnerà automaticamente.

TIMER ON

La funzione di **TIMER ON** permette di programmare un periodo di tempo dopo il quale l'unità si accenderà automaticamente, per es. quando si torna a casa dal lavoro.

1. Premere il tasto **TIMER ON**. Per difetto sul display comparirà l'ultimo periodo di tempo impostato e una "h" (che sta per "ore").

Nota: Questo numero indica la quantità di ore, a partire dall'ora corrente, dopo le quali si desidera che l'unità si accenda.

Per es. se si programma il Timer ON con 2 ore, sul display comparirà "2.0h" e l'unità si accenderà dopo due ore.

2. Premere ripetutamente il tasto **TIMER ON** per impostare l'ora in cui si desidera che l'unità si accenda.

3. Attendere 2 secondi e la funzione **TIMER ON** si attiverà. Il display digitale sul telecomando tornerà al display della temperatura.

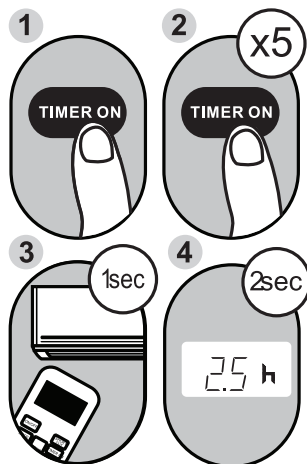

Esempio: Unità che si accenderà dopo 2,5 ore

TIMER OFF

La funzione di **TIMER OFF** permette di programmare un periodo di tempo dopo il quale l'unità si spegnerà automaticamente, per es. al mattino al risveglio.

1. Premere il tasto **TIMER OFF**. Per difetto sul display comparirà l'ultimo periodo di tempo impostato e una "h" (che sta per "ore").

Nota: Questo numero indica la quantità di ore a partire dall'ora corrente, dopo le quali si desidera che l'unità si spenga. Per es. se si programma il **TIMER OFF** con 2 ore, sul display comparirà "2.0h" e l'unità si spegnerà dopo due ore.

2. Premere ripetutamente il tasto **TIMER OFF** per impostare l'ora in cui si desidera che l'unità si spenga.
3. Attendere 2 secondi e la funzione **TIMER OFF** si attiverà. Il display digitale sul telecomando tornerà al display della temperatura.

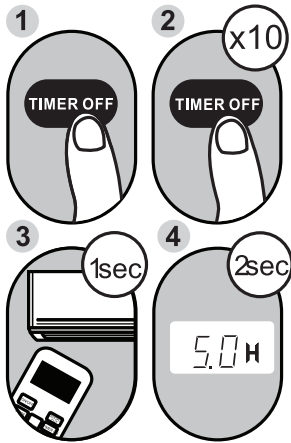

Esempio: L'unità che si spegnerà dopo 5 ore.

NOTA: Impostando il **TIMER ON** o **TIMER OFF**, fino a 10 ore il tempo aumenta di 30 minuti ogni volta che si preme il tasto. Da 10 a 24 ore il tempo aumenta di 1 ora ad ogni pressione. Dopo 24 ore il tempo ritorna a zero.

Entrambe le funzioni possono essere disattivate impostando il tempo su "0.0h" in entrambi i casi.

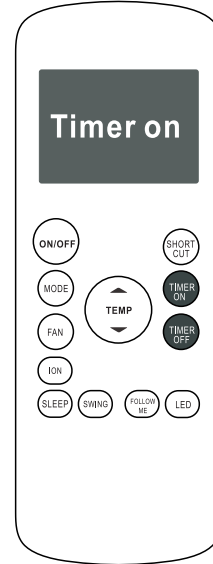

Premere ancora **TIMER ON** o **TIMER OFF** fino a raggiungere il tempo desiderato.

Impostazione del TIMER ON e OFF allo stesso tempo

Ricordare che il tempo che si imposta per entrambe le funzioni si riferisce al numero di ore a partire dall'ora corrente. Per es, sono le ore 1:00 PM e si vuole impostare l'unità in modo che si accenda automaticamente alle 7:00 PM, che rimanga accesa 2 ore e si spenga automaticamente alle 9:00 PM.

Impostare il timer in questo modo:

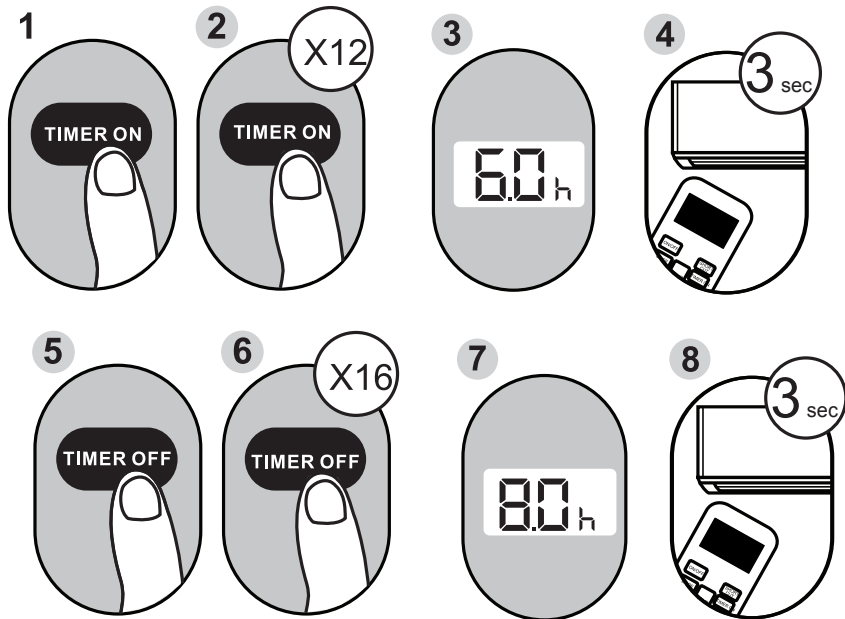

Esempio: Impostare l'unità in modo che si accenda dopo 6 ore, che funzioni per 2 ore e quindi si spenga (si veda la figura sotto)

Sul display del telecomando

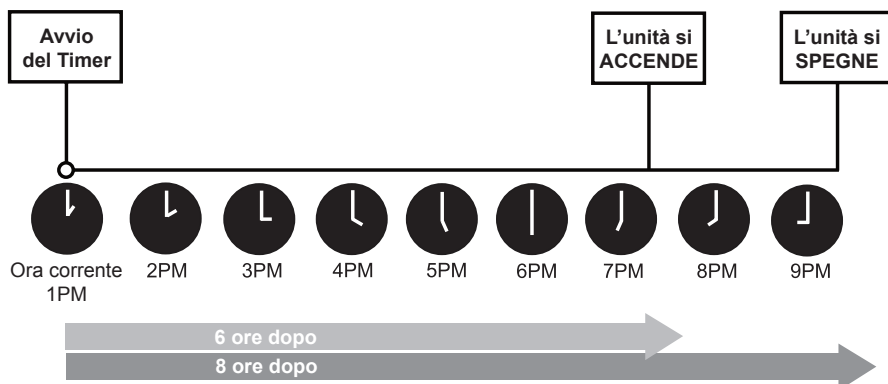
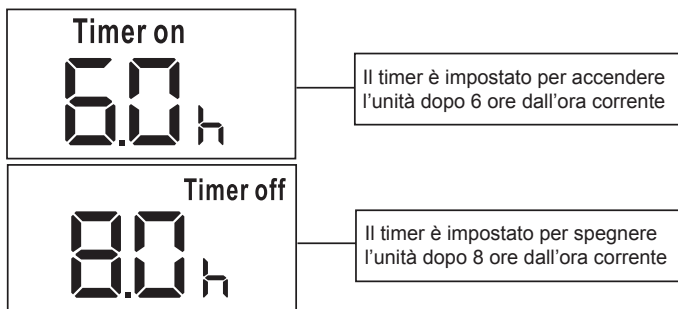

Uso delle funzioni avanzate

Funzione SLEEP [Notte]

La funzione SLEEP si usa per ridurre l'uso di energia durante le ore notturne (quando non è necessaria la stessa impostazione per ottenere una temperatura di comfort). Questa funzione può essere attivata solo dal telecomando.

Nota: La funzione SLEEP non è disponibile in modalità FAN [Ventilazione] o DRY [Deumidificazione].

Funzione SWING [Oscillazione]

Serve per arrestare o avviare il movimento di oscillazione e impostare la direzione desiderata del flusso d'aria sinistra/destra. L'angolo di oscillazione cambia di 6 gradi ad ogni pressione (non disponibile su tutti i modelli). Tenere premuto per più di due secondi per attivare l'oscillazione automatica.

Funzione FOLLOW ME [Seguimi]

La funzione FOLLOW ME consente al telecomando di misurare la temperatura nella posizione in cui esso si trova. Quando si usano le funzioni AUTO, COOL, o HEAT, misurare la temperatura nella zona in cui si trova il telecomando (invece che dove si trova l'unità) permette al condizionatore di ottimizzare al massimo la temperatura intorno all'utente e assicurarne il massimo comfort.

1. Premere il tasto **FOLLOW ME** per attivare questa funzione. Il telecomando invierà il segnale della temperatura all'unità ogni tre minuti.
2. Premere il tasto **FOLLOW ME** per disattivare la funzione.

Funzione SHORTCUT [Scelta rapida]

- Per ripristinare le impostazioni correnti o riprendere impostazioni precedenti.
- Al primo collegamento alla rete, premere il pulsante di scelta rapida, l'unità funzionerà in modalità AUTO, 26°C, e la velocità della ventilatore sarà Automatica.
- Premendo questo pulsante quando il telecomando è acceso, il sistema ritornerà automaticamente alle impostazioni precedenti tra cui la modalità di funzionamento, impostazione della temperatura, il livello di velocità del ventilatore e la funzione sleep (se attiva).
- Tenendo premuto per più di 2 secondi, il sistema ripristinerà automaticamente le impostazioni di funzionamento correnti tra cui la modalità di funzionamento, impostazione della temperatura, il livello di velocità del ventilatore e la funzione sleep (se attiva).

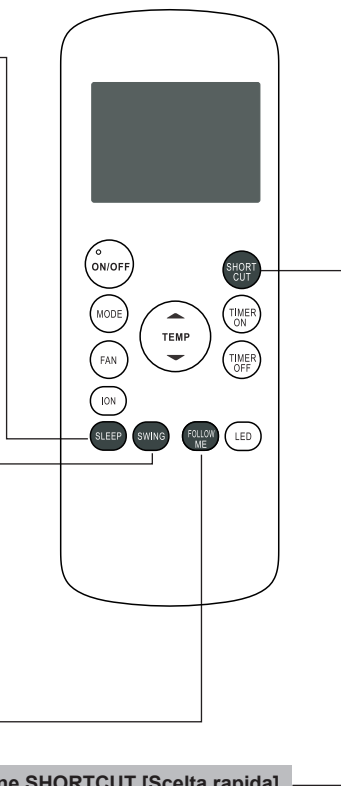

NOTA:

- L'immagine si riferisce a un modello standard e può differire leggermente dal modello acquistato, in questo caso prevale il modello acquistato.
- L'unità esegue tutte le funzioni descritte, se il condizionatore non è dotato di una certa funzione premendo il pulsante corrispondente del telecomando non avviene alcuna modifica nel funzionamento dell'unità.
- In caso di differenze sostanziali tra quanto indicato nelle istruzioni del telecomando e il MANULE D'USO, seguire il MANUEL D'USO.
- Il condizionatore deve essere conforme alle norme nazionali. In Canada, deve essere conforme alla norma CAN ICES-3(B)/NMB-3(B). Negli USA questo dispositivo è conforme alla parte 15 delle norme FCC. Il funzionamento è soggetto alle due condizioni seguenti: (1) Questo dispositivo non può causare interferenze dannose, e (2) questo dispositivo deve accettare qualsiasi interferenza ricevuta, incluse le interferenze che potrebbero comprometterne il funzionamento.
- Questo apparecchio è stato testato ed è risultato conforme ai limiti previsti per i dispositivi digitali di classe B, secondo la parte 15 delle norme FCC. Questi limiti sono progettati per fornire una ragionevole protezione contro interferenze dannose in una installazione residenziale. Questo apparecchio genera, utilizza e può emettere energia a radiofrequenza e, se non installato e utilizzato in conformità alle istruzioni, può causare interferenze dannose per le comunicazioni radio. Non vi è alcuna garanzia che non si verifichino interferenze in una particolare installazione. Se il dispositivo causa interferenze dannose alla ricezione radio o televisiva, cosa che può essere determinata spegnendo e accendendo l'unità, si può provare a correggere l'interferenza adottando una o più delle seguenti misure:
 - Orientare nuovamente o spostare l'antenna di ricezione.
 - Aumentare la distanza tra il dispositivo e il ricevitore.
 - Collegare il dispositivo ad un uscita di un circuito diverso da quello al quale è collegato il ricevitore.
 - Rivolgersi al distributore o a un tecnico radio/TV esperto.
 - Cambiamenti o modifiche non approvati dalla parte responsabile della conformità potrebbero invalidare l'autorità ad utilizzare l'apparecchiatura.

Il design e le specifiche sono soggette a modifiche senza preavviso per migliorare il prodotto. Per maggiori informazioni consultare il distributore o il produttore.

CR190-RG57H

CONDICIONADOR

ILUSTRAÇÃO DO COMANDO À DISTÂNCIA

Obrigado por adquirir o nosso condicionador.
Leia cuidadosamente o manual de instruções antes de começar a utilizar o nosso condicionador.

CONTEÚDOS

Especificações do comando à distância.....	2
Botões de função	3
Manuseamento do comando à distância	4
Indicadores no ecrã LCD do comando.....	5
Utilização de funções básicas.....	6
Utilização de funções avançadas	13

Especificações do comando à distância

Modelo	RG57H(B)/BG(C)E; RG57H1(B)/BG(C)E; RG57H2(B)/BG(C)EF; RG57H3(B)/BG(C)EF
Tensão nominal	3.0 V (Pilhas R03/LR03×2)
Alcance de recepção de sinal	8 m
Temperatura	5 °C~60 °C

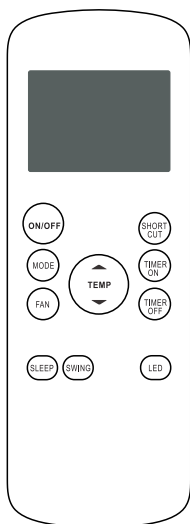

RG57H(B)/BG(C)E

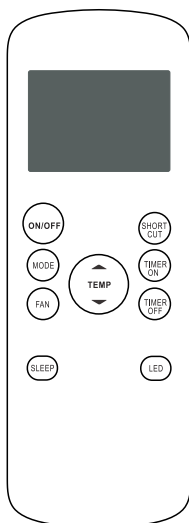

RG57H1(B)/BG(C)E

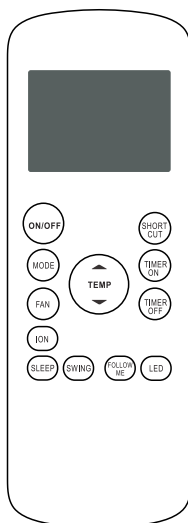

RG57H2(B)/BG(C)EF

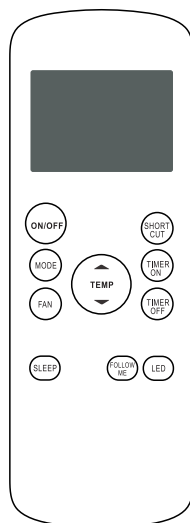

RG57H3(B)/BG(C)EF

Botões de função

Antes de começar a utilizar o novo condicionador, certifique-se de que está familiarizado com o respetivo comando à distância. Em seguida, poderá encontrar uma breve introdução ao comando à distância. Para obter as instruções de utilização do condicionador, consulte a secção **Utilização de funções básicas** deste manual.

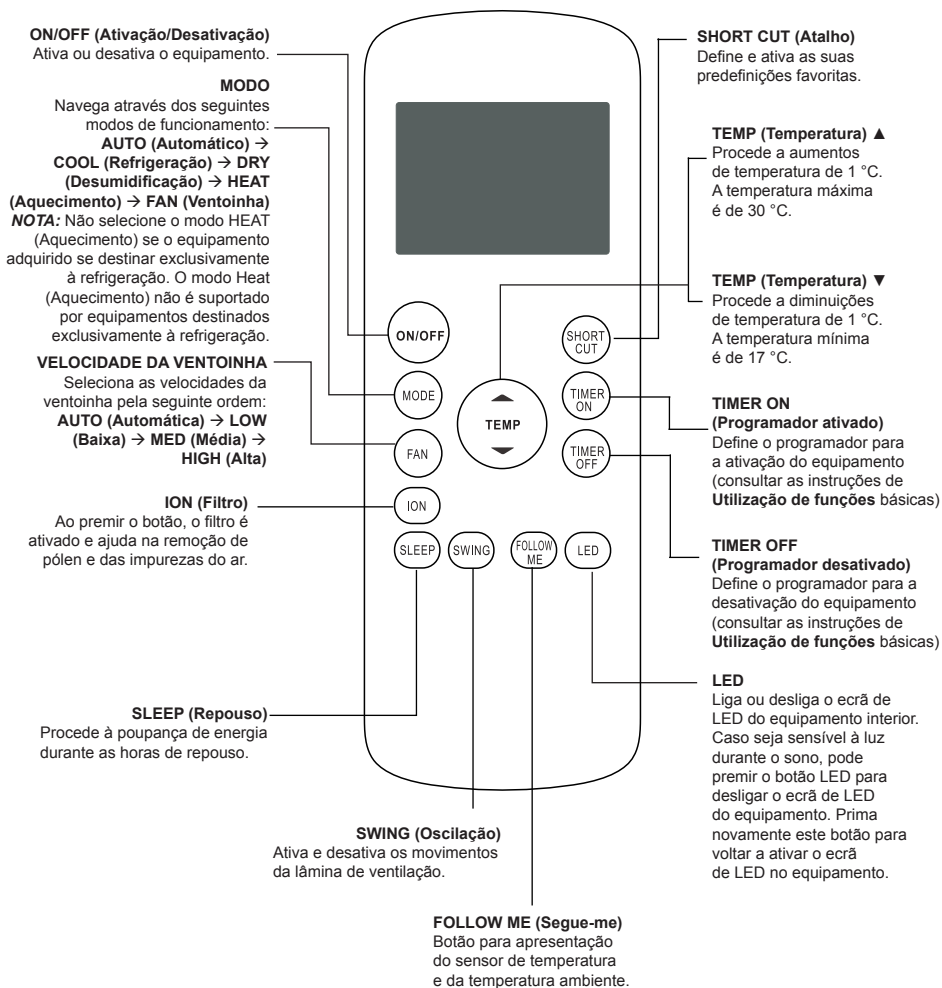

NOTA:

As funções Swing (Oscilação), Ion (Filtro) e Follow me (Segue-me) são opcionais.

Manuseamento do comando à distância

NÃO SABE PARA QUE SERVE UMA DETERMINADA FUNÇÃO?

Consulte as secções Utilização de funções básicas e **Utilização de funções avançadas** deste manual para uma descrição detalhada de funcionamento do condicionador.

NOTA ESPECIAL

- O design dos botões do seu equipamento pode diferir ligeiramente do exemplo apresentado.
- Se o equipamento interior não incluir uma determinada função, premir o botão correspondente a essa função no comando à distância não surtirá nenhum efeito.
- Quando existirem diferenças significativas entre a ilustração do comando à distância e a função descrita no MANUAL DE UTILIZADOR, a descrição do MANUAL DE UTILIZADOR prevalece sobre a ilustração.

Inserção e substituição de pilhas

O seu equipamento de ar condicionado inclui duas pilhas AAA. Coloque as pilhas no comando à distância antes de o utilizar.

1. Deslize a tampa traseira do comando à distância em direção ascendente para tornar visível o compartimento das pilhas.
2. Insira as pilhas tendo em atenção a correspondência das extremidades (+) e (-) com os símbolos apresentados dentro do compartimento das pilhas.
3. Volte a deslizar a tampa das pilhas para o respetivo lugar.

! NOTAS RELATIVAS A PILHAS

Para um ótimo desempenho do produto:

- Não misture pilhas novas e usadas ou pilhas de diferentes tipos.
- Não deixe as pilhas no comando à distância caso não pretenda utilizá-lo durante mais de 2 meses.



ELIMINAÇÃO DE PILHAS

Não deite fora as pilhas como resíduo municipal indiferenciado. Consulte a legislação local para saber como eliminar as pilhas adequadamente.

SUGESTÕES DE UTILIZAÇÃO DO COMANDO À DISTÂNCIA

- O comando à distância deve ser utilizado a cerca de 8 metros do equipamento.
- O equipamento deve emitir um sinal sonoro quando recebe sinal.
- As cortinas, outros materiais e a luz solar direta podem interferir com a receção de sinais infravermelhos.
- Remova as pilhas do comando à distância caso não pretenda utilizá-lo durante mais de 2 meses.

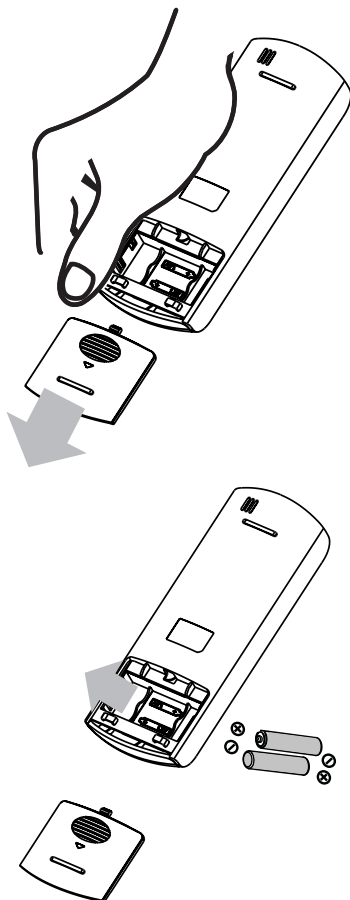

Utilização de funções básicas

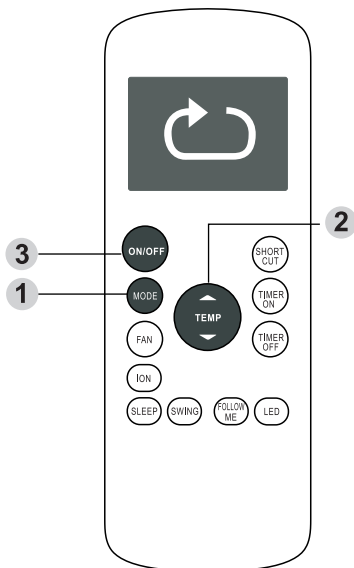

DEFINIÇÃO DE TEMPERATURA

O intervalo de temperatura dos equipamentos encontra-se entre os 17 e os 30 °C. Pode aumentar ou diminuir a temperatura pretendida em intervalos de 1 °C.

Funcionamento AUTO (Automático)

No modo **AUTO (Automático)**, o equipamento seleciona automaticamente os modos COOL (Refrigeração), FAN (Ventoinha), HEAT (Aquecimento) ou DRY (Desumidificação) de acordo com a temperatura definida.

1. Prima o botão **MODE** (Modo) para seleccionar a função do modo Auto (Automático).
2. Defina a temperatura pretendida através dos botões **Temp (Temperatura) ▲** ou **Temp (Temperatura) ▼**.
3. Prima o botão **ON/OFF** (Ativação/Desativação) para colocar o equipamento em funcionamento.

NOTA: A VELOCIDADE DA VENTONHA não pode ser definida em modo Auto (Automático).

Funcionamento Cool mode (Modo de refrigeração)

1. Prima o botão **MODE** (Modo) para seleccionar o modo **COOL** (Refrigeração).
2. Defina a temperatura pretendida através dos botões **Temp (Temperatura) ▲** ou **Temp (Temperatura) ▼**.
3. Prima o botão **FAN** (Ventoinha) para seleccionar a velocidade da ventoinha: AUTO (Automática), LOW (Baixa), MED (Média) ou HIGH (Alta).
4. Prima o botão **ON/OFF** (Ativação/Desativação) para colocar o equipamento em funcionamento.

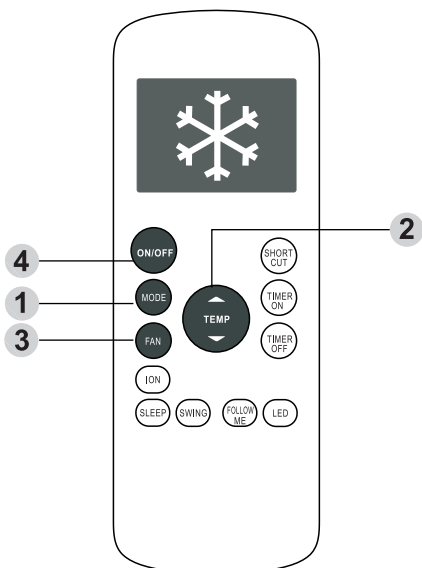

Utilização de funções básicas

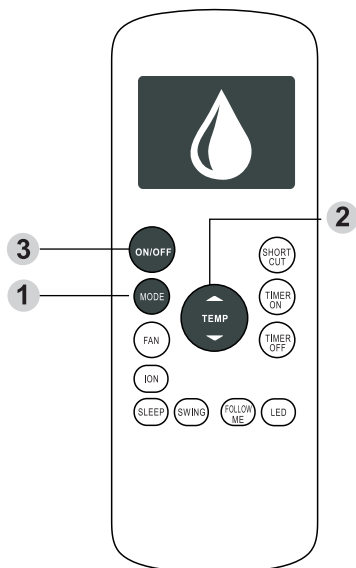

Funcionamento DRY (Desumidificação)

1. Prima o botão **MODE** (Modo) para selecionar o modo **DRY** (Desumidificação).
2. Defina a temperatura pretendida através dos botões **Temp (Temperatura) ▲** ou **Temp (Temperatura) ▼**.
3. Prima o botão **ON/OFF** (Ativação/Desativação) para colocar o equipamento em funcionamento.

NOTA: A VELOCIDADE DA VENTONINHA não pode ser alterada em DRY mode (Modo de desumidificação).

Funcionamento FAN (Ventoinha)

1. Prima o botão **MODE** (Modo) para selecionar a função **FAN mode** (Modo ventoinha).
2. Prima o botão **FAN (Ventoinha)** para selecionar a velocidade da ventoinha: AUTOMÁTICA, BAIXA, MÉDIA ou ALTA.
3. Prima o botão **ON/OFF** (Ativação/Desativação) para colocar o equipamento em funcionamento.

NOTA: Não é possível definir a temperatura em FAN mode (Modo ventoinha). Consequentemente, o ecrã LCD do comando à distância não apresenta a temperatura.

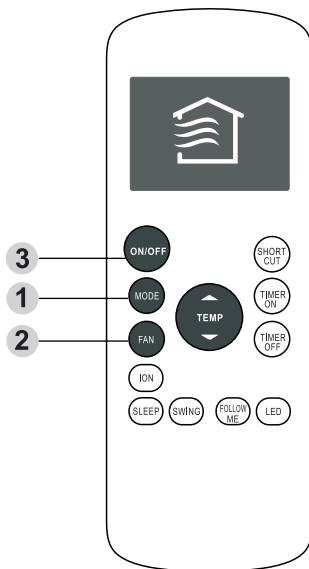

Utilização de funções básicas

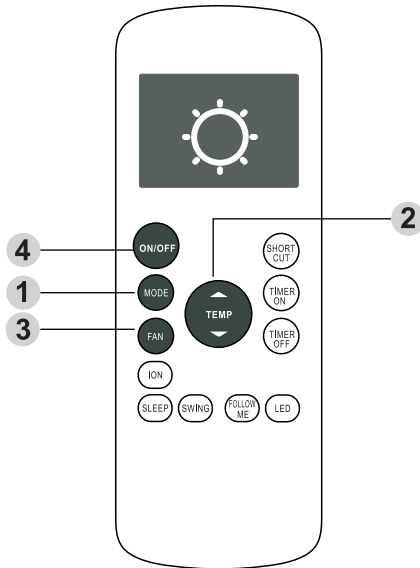

Funcionamento HEAT (Aquecimento)

1. Prima o botão **MODE** (Modo) para selecionar o modo **HEAT** (Aquecimento).
2. Defina a temperatura pretendida através dos botões **Temp (Temperatura) ▲** ou **Temp (Temperatura) ▼**.
3. Prima o botão **FAN** (Ventoinha) para selecionar a velocidade da ventoinha: **AUTO** (Automática), **LOW** (Baixa), **MED** (Média) ou **HIGH** (Alta).
4. Prima o botão **ON/OFF** (Ativação/Desativação) para colocar o equipamento em funcionamento.

NOTA: Se a temperatura exterior diminuir, o desempenho do equipamento na função **HEAT** (Aquecimento) pode ser afetado. Nestes casos, é recomendável a utilização deste condicionador em combinação com outro aparelho de aquecimento.

Definição da função **TIMER** (Programador)

O seu equipamento de ar condicionado dispõe de duas funções relativas ao **TIMER** (Programador):

- **TIMER ON (Programador ativado)** - define o período de funcionamento do equipamento após o qual se realiza a ativação automática do mesmo.
- **TIMER OFF (Programador desativado)** - define o período de funcionamento do equipamento após o qual se realiza a desativação automática do mesmo.

Função **TIMER ON** (Programador ativado)

A função **TIMER ON (Programador ativado)** permite-lhe definir o período de funcionamento do equipamento após o qual se realiza a ativação automática do mesmo, por exemplo, quando regressa do trabalho.

1. Prima o botão **TIMER ON** (Programador ativado). Por defeito, aparece apresentado no ecrã o último período de funcionamento definido e um "h" (indicador de horas).

Nota: Este número indica o período de funcionamento do equipamento pretendido após a hora atual.

Por exemplo, se definir o **TIMER ON** (Programador ativado) para 2 horas, aparece no ecrã "2.0h" e o equipamento permanece em funcionamento por mais 2 horas.

2. Prima o botão **TIMER ON** (Programador ativado) repetidamente para definir o momento em que pretende que o equipamento entre em funcionamento.
3. Aguarde 2 segundos até à ativação da função **TIMER ON** (Programador ativado). O ecrã digital no seu comando à distância volta, em seguida, à temperatura apresentada.

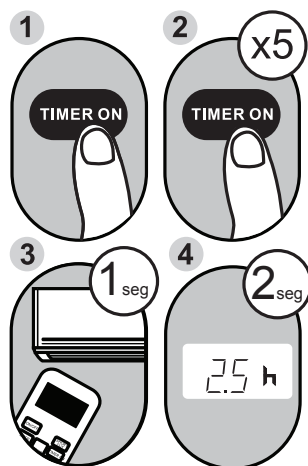

Exemplo: Definição de ativação do equipamento após 2,5 horas.

Função TIMER OFF (Programador desativado)

A função **TIMER OFF (Programador desativado)** permite-lhe definir um período de funcionamento após o qual se realiza a desativação automática do equipamento, por exemplo, ao acordar.

1. Prima o botão **TIMER OFF** (Programador desativado). Por defeito, aparece apresentado no ecrã o último período de funcionamento definido e um “h” (indicador de horas).
Nota: Este número indica o período de desativação do equipamento pretendido após a hora atual.
Por exemplo, se definir o **TIMER OFF (Programador desativado)** para 2 horas, aparece no ecrã “2.0h” e o equipamento é desativado após 2 horas.
2. Prima o botão **TIMER OFF** (Programador desativado) repetidamente para definir o momento em que pretende a desativação do equipamento.
3. Aguarde 2 segundos para a ativação da função **TIMER OFF (Programador desativado)**. O ecrã digital no seu comando à distância faz, em seguida, o retorno à temperatura apresentada.

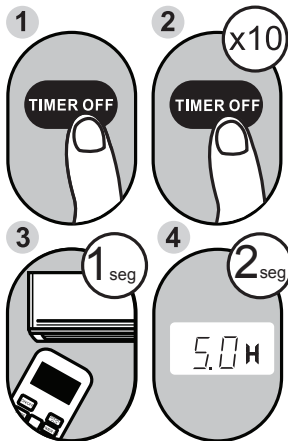

Exemplo: Definição de desativação do equipamento após 5 horas.

NOTA: Para a definição das funções **TIMER ON (Programador ativado)** ou **TIMER OFF (Programador desativado)** até 10 horas, cada pressão de botão corresponde a um aumento de tempo de 30 minutos. Para períodos de tempo superiores a 10 e até 24 horas, cada pressão de botão corresponde a um aumento de 1 hora. O programador regressa a zero após 24 horas.

É possível a desativação das funções através da definição do programador para “0.0h”.

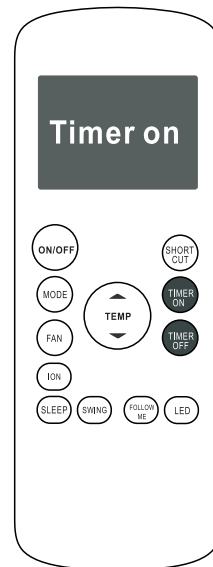

Prima continuamente os botões **TIMER ON (Programador ativado)** ou **TIMER OFF (Programador desativado)** até alcançar o tempo pretendido.

Definição das funções **TIMER ON** (Programador ativado) e **TIMER OFF** (Programador desativado) em simultâneo

Tenha em consideração que os períodos de tempo definidos para ambas as funções correspondem a um funcionamento posterior à hora atual. Por exemplo, se a hora atual for 13:00 e pretender ativar o equipamento a partir das 19:00. Caso pretenda um funcionamento de 2 horas, o equipamento desativa-se automaticamente às 21:00.

Proceda da seguinte forma:

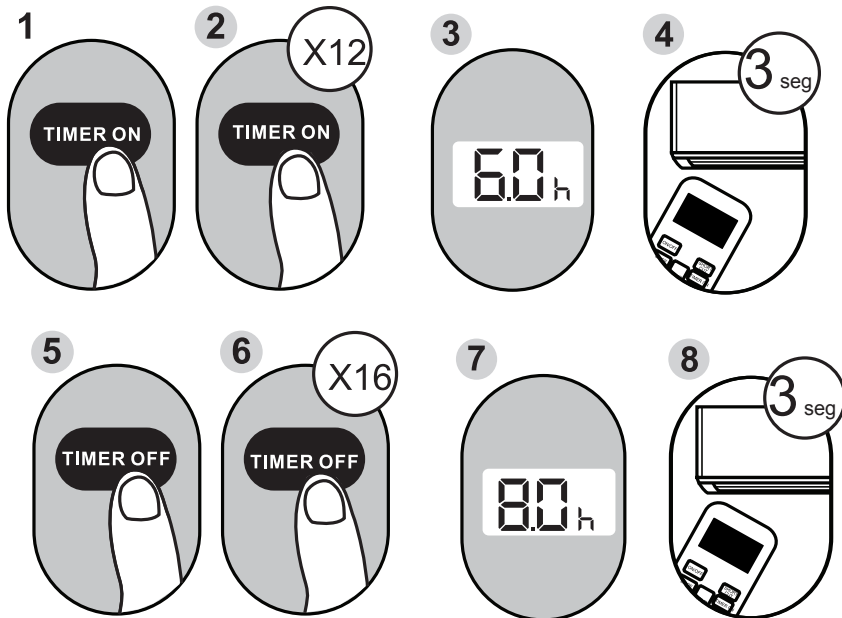

Exemplo: Defina a ativação do equipamento para após 6 horas, para um funcionamento de 2 horas seguido da desativação do mesmo (consultar a figura abaixo)

Indicador do comando

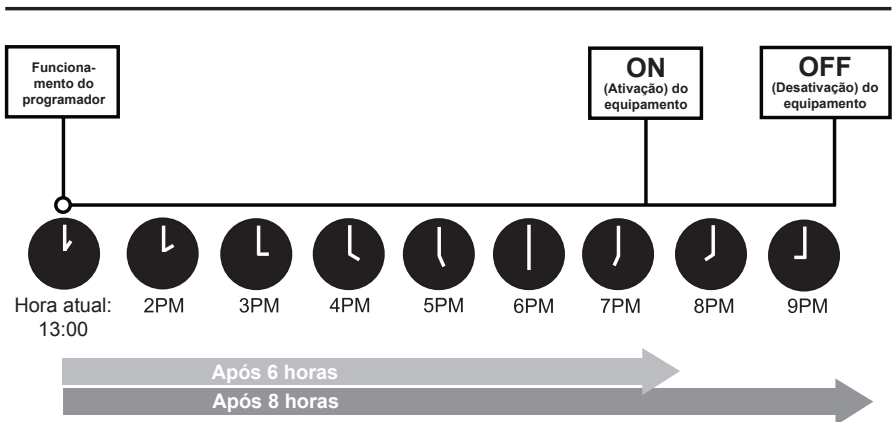
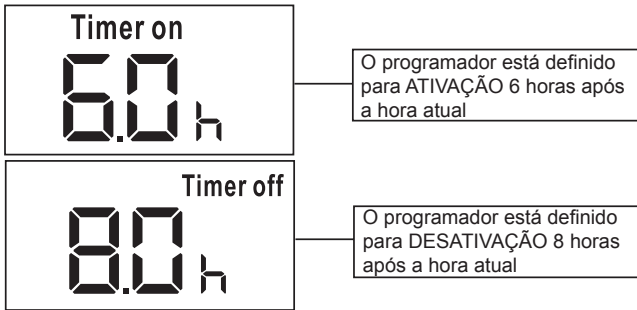

Utilização de funções avançadas

Função SLEEP (Repouso)

A função SLEEP (Repouso) destina-se à redução do consumo de energia durante a noite (em que não necessita do mesmo nível de temperatura para se sentir confortável). Esta função pode apenas ser ativada através do comando à distância.

Nota: A função SLEEP (Repouso) não está disponível para os modos FAN (Ventoinha) ou DRY (Desumidificação).

Função SWING (Oscilação)

Utilizada para ativar ou desativar os movimentos da lâmina de ventilação e definir a direção do caudal de ar (direita/esquerda) pretendida. A lâmina de ventilação apresenta uma variação de 6 graus a cada pressão de botão (alguns modelos não dispõem desta função). Se manter o botão premido durante mais de 2 segundos, ativa-se a função de auto swing (oscilação automática) da lâmina de ventilação.

Função FOLLOW ME (Segue-me)

A função FOLLOW ME (Segue-me) permite ao comando à distância medir a temperatura da localização atual. Quando utiliza as funções AUTO (Automática), COOL (Refrigeração) ou HEAT (Aquecimento), medir a temperatura ambiente através do comando à distância (e não através do próprio equipamento interior) permite que o condicionador otimize a temperatura em seu redor e garanta o máximo conforto.

1. Prima o botão **FOLLOW ME (Segue-me)** para ativar a função. O comando à distância envia um sinal de temperatura para o equipamento a cada três minutos.
2. Prima novamente o botão **FOLLOW ME (Segue-me)** para desativar a função.

Função SHORTCUT (Atalho)

- Utilizada para a recuperação de definições atuais ou anteriores.
- Se premir o botão SHORTCUT (Atalho) no momento da primeira ligação do equipamento, este funciona no modo AUTO (Automático), a 26 °C e com a velocidade da ventoinha também em modo automático.
- Prima este botão quando o comando à distância está ativado para que o sistema recupere automaticamente as definições anteriores, incluindo o modo de funcionamento, a temperatura definida, a velocidade da ventoinha e a função sleep (se ativada).
- Se manter o botão premido durante mais de 2 segundos, o sistema recupera automaticamente as definições de funcionamento atuais, incluindo o modo de funcionamento, a temperatura definida, a velocidade da ventoinha e a função sleep (se ativada).

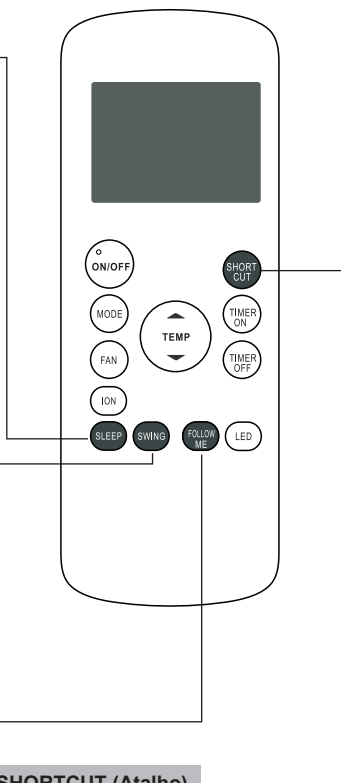

NOTA:

- O design dos botões é baseado num modelo típico e pode diferir ligeiramente do equipamento adquirido. Nestes casos, prevalece a forma real do equipamento.
- O equipamento desempenha todas as funções descritas, caso contrário, não existe uma correspondência de funcionamento quando premir o botão no comando à distância.
- Quando se verificam diferenças significativas entre a ilustração do comando à distância e a função descrita no MANUAL DE UTILIZADOR, a descrição do MANUAL prevalece em detrimento da figura.
- O dispositivo deve cumprir a legislação nacional local. No Canadá, deve estar em conformidade com a lei CAN ICES-3(B)/NMB-3(B). Nos EUA, o dispositivo deve estar em conformidade com o parágrafo 15 das normas FCC. O funcionamento encontra-se sujeito às duas condições seguintes: (1) Este dispositivo não pode causar interferências nocivas, e (2) este dispositivo deve aceitar qualquer interferência recebida, inclusive interferências causadas por funcionamentos indesejáveis.
- Este equipamento foi testado e obedece aos limites estabelecidos para dispositivos digitais de Classe B, de acordo com o parágrafo 15 das normas FCC. Estes limites foram concebidos para proporcionar uma proteção adequada contra interferências prejudiciais em instalações residenciais. Este equipamento produz, utiliza e irradia energia de radiofrequência; caso a instalação e utilização do equipamento não estejam de acordo com as instruções, podem provocar interferências prejudiciais à radiocomunicação. No entanto, não existe garantia de que não possam ocorrer interferências em determinados processos de instalação. Se este equipamento provocar interferências prejudiciais à receção de rádio ou televisão, que podem ser detetadas ao desativar e ativar o equipamento, o utilizador é encorajado a corrigir essa interferência através de pelo menos uma das seguintes medidas:
 - Redirecionar ou voltar a colocar a antena de receção.
 - Aumentar o espaço entre o equipamento e o recetor.
 - Ligar o equipamento a uma tomada num circuito diferente daquele em que o recetor está ligado.
 - Para mais esclarecimentos, entre em contacto com o vendedor ou com um técnico de rádio/TV experiente.
 - As alterações ou modificações não aprovadas pelo responsável pela conformidade podem retirar ao utilizador o direito de utilizar o equipamento.

O design e as especificações do produto estão sujeitos a alterações sem aviso prévio com o objetivo de melhorar o produto. Para obter mais informações, consulte o representante autorizado ou o fabricante.

CR190-RG57H