

AIRE ACONDICIONADO TIPO CASSETE

Unidad Interior

ARG25EL

ARG30EL

ARG36EL(3)

ARG45EL(3)

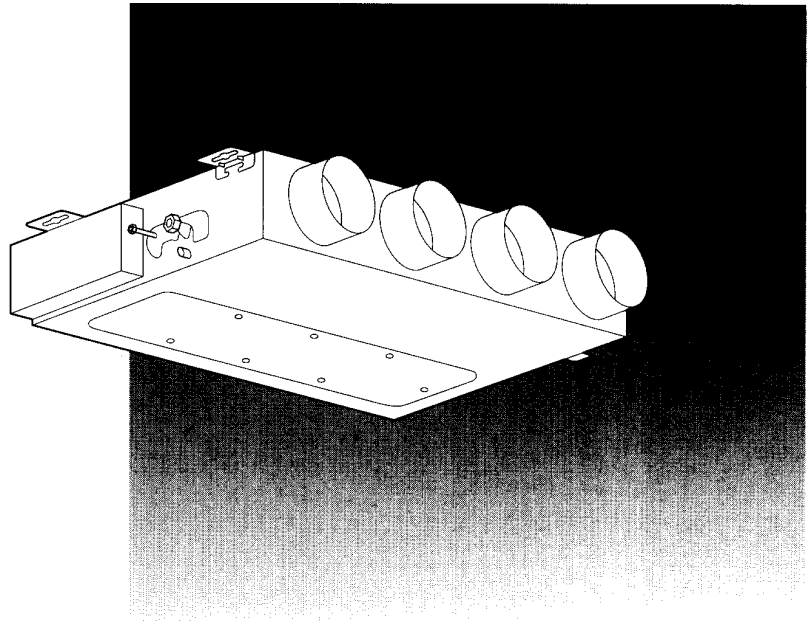

Unidad Exterior

AOG25EM

AOG30EP

AOG36EP(3)

AOG45EP(3)



**GUARDE ESTE MANUAL DE FUNCIONAMIENTO
PARA PODERLO CONSULTAR EN EL FUTURO**

ÍNDICE

PRECAUCIONES DE SEGURIDAD	3	PROTECCIÓN Y CUIDADOS	10
DENOMINACIÓN DE LOS COMPONENTES	4	ERRORES Y AUTODIAGNOSIS	10
PREPARATIVOS	6	CONSEJOS PARA EL FUNCIONAMIENTO	11
FUNCIONAMIENTO	6	FUNCIONAMIENTO DEL SISTEMA	12
FUNCIONAMIENTO DEL TEMPORIZADOR	8	LOCALIZACIÓN DE AVERÍAS	13
FUNCIONAMIENTO DE AHORRO DE ENERGÍA	9	ESPECIFICACIONES	14

PRECAUCIONES DE SEGURIDAD

- Antes de utilizar el aparato, lea todas estas "PRECAUCIONES" y realice el funcionamiento de la forma correcta.
- Las instrucciones de esta sección están relacionadas todas con la seguridad; asegúrese de mantener unas condiciones de funcionamiento seguras.
- Los símbolos "PELIGRO", "PRECAUCIÓN" y "ADVERTENCIA" tienen los siguientes significados en estas instrucciones:

 ¡PELIGRO!	Esta marca indica los procedimientos que, en caso de realizarse inadecuadamente, podrían causar la muerte o producir daños graves al usuario o al personal de servicio.
 ¡ADVERTENCIA!	Esta marca indica los procedimientos que, de realizarse incorrectamente, pueden ocasionar la muerte o daños graves al usuario.
 ¡PRECAUCIÓN!	Esta marca indica los procedimientos que, de realizarse incorrectamente, pueden ocasionar daños personales al usuario o daños a la propiedad.

¡PELIGRO!

- No intente instalar este acondicionador de aire usted mismo.
- Este aparato no tiene componentes que pueda reparar el usuario. Consulte siempre al personal de servicio autorizado para las reparaciones.
- Cuando se traslade, consulte siempre al personal de servicio autorizado para la desconexión y la instalación.
- No se enfríe excesivamente quedándose demasiado tiempo en el paso directo del aire de refrigeración.
- No introduzca los dedos ni otros objetos en el orificio de salida ni en las rejillas de entrada.
- No encienda o apague el acondicionador de aire mediante el interruptor principal de alimentación o de otra forma no adecuada.
- En caso de mal funcionamiento (olor a quemado, etc.) pare inmediatamente el aparato, desconecte la alimentación de corriente y consulte a un servicio técnico autorizado.

¡PRECAUCIÓN!

- Proporcione de vez en cuando ventilación durante el funcionamiento.
- No dirija el aire a hogares de fuego ni a estufas.
- No se suba sobre el acondicionador de aire ni ponga objetos encima.
- No exponga el acondicionador de aire directamente al agua.
- No ponga en funcionamiento el acondicionador de aire con las manos mojadas.
- Desconecte la fuente de la alimentación cuando no tenga la intención de utilizar el aparato durante períodos prolongados.
- Apague siempre el disyuntor eléctrico cada vez que limpie el acondicionador de aire o cambie el filtro de aire.
- Las válvulas de conexión se calientan durante el calentamiento del dispositivo manéjelas con precaución.
- Compruebe si hay daños en el soporte de instalación.
- La exposición prolongada al aire directo puede tener efectos adversos en las plantas y animales.
- En invierno, cuando vuelva a arrancar el dispositivo después de un largo período de inactividad, haga lo siguiente:
Encienda el interruptor de alimentación al menos 12 horas antes de poner en marcha la unidad.
- No beba el agua que se drena del acondicionador de aire.
- No lo utilice para aplicaciones relacionadas con almacenaje de comestibles, plantas ni animales, equipos de precisión, ni obras de arte.
- No aplique presión a las aletas del radiador.
- Siempre deberá funcionar con los filtros de aire instalados.
- No bloquee ni cubra la rejilla de entrada ni el orificio de salida.
- Asegúrese de que no haya ningún equipo electrónico a menos de un metro de la unidad interior y de la exterior.
- No instale el acondicionador de aire cerca de hogares de fuego ni de otros aparatos de calefacción.
- Cuando instale la unidad interior y la unidad exterior, tenga cuidado de evitar el acceso a los niños.
- No emplee gases inflamables cerca del acondicionador de aire.

DENOMINACIÓN DE LOS COMPONENTES

Las instrucciones sobre el modo calefacción (*) sólo sirven para el "MODELO DE REFRIGERACIÓN Y CALEFACCIÓN " (Ciclo inverso)

Fig. 1

● Brida cuadrada

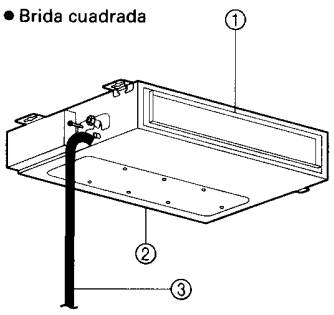

● Brida redonda

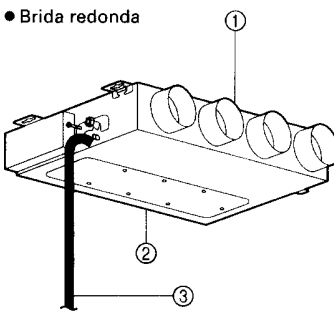
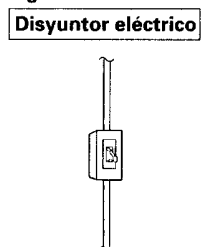

Fig. 2

Disyuntor eléctrico



Este disyuntor se instala durante la instalación eléctrica.

Fig. 3

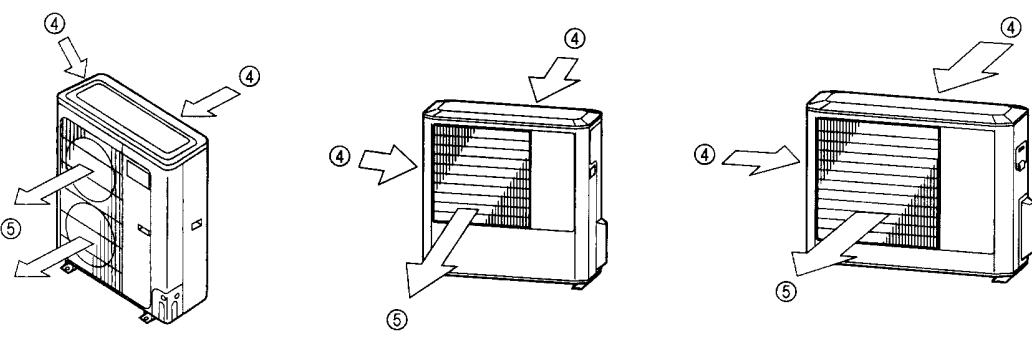

Fig. 4

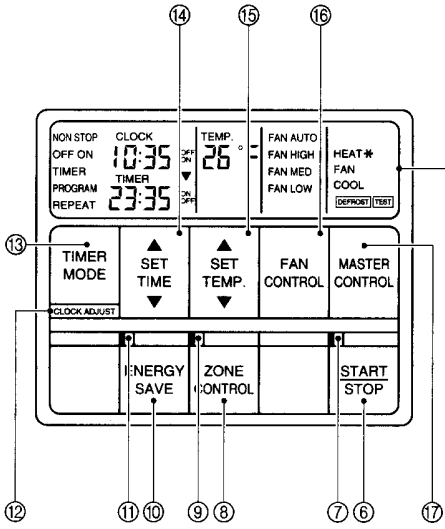
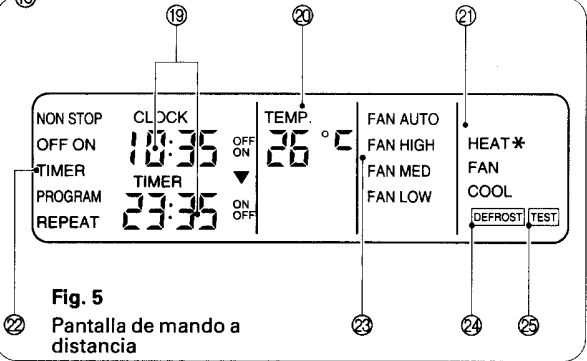

Fig. 5

Pantalla de mando a distancia



Para propósitos de explicación, la figura que muestra la pantalla de la unidad del telemando muestra todas las visualizaciones posibles. La visualización real muestra sólo la parte que se está ajustando o utilizando.

Fig. 1 Unidad interior

- ① Orificio de salida
- ② Orificio de entrada
- ③ Unidad de tubo

Fig. 3 Unidad exterior

- ④ Orificio de entrada
- ⑤ Orificio de salida

Fig. 4 Telemando

- ⑥ Botón de marcha/paro (START/STOP)
- ⑦ Indicador de funcionamiento
- ⑧ Botón de control de zona (ZONE CONTROL)
- ⑨ Lá para de control de zone (ZONE CONTROL)
- ⑩ Botón de ahorro de energía (ENERGY SAVE)
- ⑪ Lá para de ahorro de energía (ENERGY SAVE)
- ⑫ Botón de ajuste del reloj (CLOCK ADJUST)
- ⑬ Botón del modo del temporizador (TIMER MODE)
- ⑭ Botón de ajuste de la hora (SET TIME) (▲/▼)
- ⑮ Botón de ajuste de la temperatura (SET TEMP.) (▲/▼)
- ⑯ Botón de control del ventilador (FAN CONTROL)
- ⑰ Botón de control de funciones (MASTER CONTROL)
- ⑱ Pantalla del mando a distancia (Fig. 5)
- ⑲ Reloj (CLOCK/TIMER)
- ⑳ Temperatura de ajuste (TEMP.)
- ㉑ Modo de funcionamiento
- ㉒ Modo de temporización
- ㉓ Velocidad del ventilador
- ㉔ Desescarche (DEFROST)
- ㉕ Prueba (TEST)

PREPARATIVOS

Ajuste la hora actual

- 1 Presione botón de ajuste del reloj (CLOCK ADJUST) durante más de tres segundos.**

La visualización de la hora actual parpadeará.

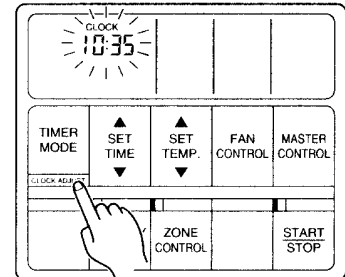

- 2 Presione el botón de ajuste de la hora (SET TIME)**

▲: Presiónelo para hacer avanzar la hora.

▼: Presiónelo para hacer retroceder la hora.

(Cada vez que se presionan los botones, la hora avanzará/retrocederá en incrementos de un minuto; manténgalos presionados para cambiar la hora en incrementos de diez minutos.)

La visualización de la hora actual parpadeará.

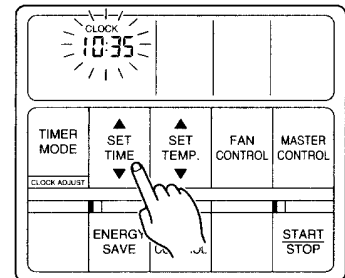

- 3 Presione botón de ajuste de la hora (CLOCK ADJUST) otra vez.**

La visualización de la hora actual dejará de parpadear.

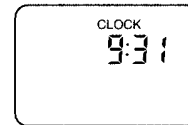

Ejemplo: Ajuste de la hora a las 9:31.

FUNCIONAMIENTO

Las instrucciones sobre el modo calefacción (*) sólo sirven para el "MODELO DE REFRIGERACIÓN Y CALEFACCIÓN" (Ciclo inverso)

Para seleccionar el modo de funcionamiento

- 1 Presione el botón de marcha/paro (START/STOP).**

La unidad se iniciará y la lámpara de funcionamiento se encenderá.

- 2 Presione el botón de control de funciones (MASTER CONTROL) para seleccionar el modo deseado.**

Cada vez que presione el botón, el modo cambia en el orden siguiente:

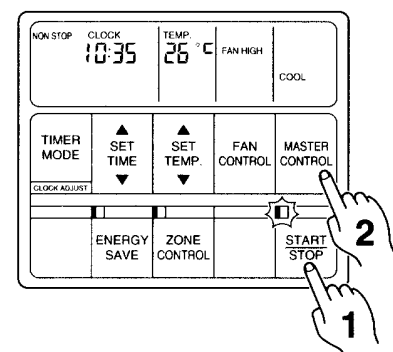
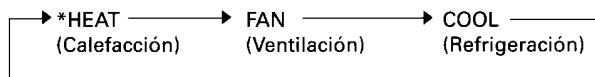

Ejemplo: Cuando se ajusta a COOL (refrigeración)

Para ajustar el termostato

Presione el botón de ajuste SET TEMP.

- ▲ : Presiónelo para subir el ajuste del termostato.
- ▼ : Presiónelo para bajar el ajuste del termostato.

● Margen de ajuste del termostato:

- * Calefacción 16 a 30 °C
- Refrigeración 18 a 30 °C

El termostato no puede emplearse para ajustar la temperatura de la sala durante el modo de ventilación (FAN) (la temperatura no aparecerá en la pantalla del mando a distancia).

El ajuste del termostato deberá considerarse un valor estándar, y puede ser algo distinto de la temperatura real de la sala.

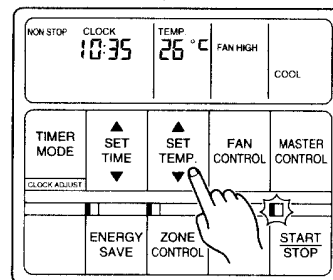

Ejemplo: Cuando se ajusta a 26 °C

Ajuste de la velocidad del ventilador

Presione el botón de control del ventilador (FAN CONTROL).

Cada vez que presione el botón, la velocidad del ventilador cambia en el orden siguiente:

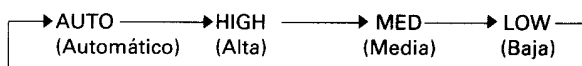

● Cuando se ajusta a automático (AUTO):

*Calefacción

Refrigeración : La velocidad del ventilador variará según las condiciones de la sala.

Ventilación : La velocidad del ventilador cambiará automáticamente a MED.

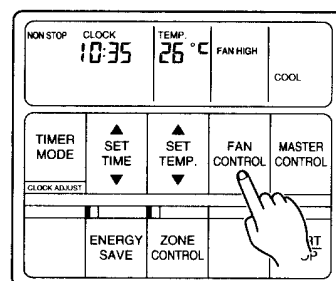

Ejemplo: Cuando se cambia a HIGH

Para detener el funcionamiento

Presione el botón de marcha/paro (START/STOP).

El contenido de la pantalla desaparece y sólo se mostrará la hora.

Notas sobre el modo de funcionamiento

*Calefacción (Heating)

- Ajuste siempre la temperatura a un ajuste que sea más alto que la temperatura actual de la sala. El modo de calefacción no funcionará si se ajusta el termostato más bajo que la temperatura actual de la sala.
- Cuando se selecciona el modo de calefacción, el acondicionador de aire funcionará con una velocidad del ventilador muy baja de 3 a 5 minutos, después de lo cual cambiará al ajuste seleccionado del ventilador. Este período permite que el intercambiador de calor de la unidad interior funcione antes de emitir el aire caliente.
- Durante el desescarche (vea la página 11), el modo de calefacción se interrumpirá temporalmente. **DEFROST** se indicará en la pantalla de la unidad del telemando.

Refrigeración (Cooling)

- Ajuste la temperatura a un ajuste que sea más bajo que la temperatura actual de la sala. El modo de refrigeración no funcionará si se ajusta la temperatura más alta que la temperatura actual de la sala. El modo de refrigeración no funcionará si se ajusta la temperatura más alta que la temperatura actual de la sala y sólo funcionará el ventilador.

Ventilación (Fan)

- La temperatura de la habitación no puede ajustarse en el modo de ventilación (FAN). (La temperatura de la habitación no se visualiza en la unidad del telemando.)

FUNCIONAMIENTO DEL TEMPORIZADOR

Presione el botón de marcha/paro (START/STOP); después de que la unidad haya empezado a funcionar, efectúe el procedimiento siguiente:

Temporizador de desconexión (OFF)/de conexión (ON)

1 Presione el botón del modo del temporizador (TIMER MODE) y haga que se indique el temporizador de desconexión (OFF) o el de conexión (ON).

El temporizador programable iniciará el funcionamiento. (Si se ha seleccionado el temporizador de conexión (ON), el aparato dejará de funcionar).

Cada vez que presione el botón, el funcionamiento del temporizador cambiará en el orden siguiente:

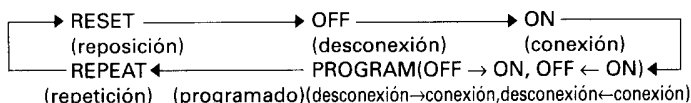

2 Emplee el botón de ajuste de la hora (SET TIME) para ajustar la hora del temporizador.

▲ : Se emplea para hacer avanzar la hora.

▼ : Se emplea para hacer retroceder la hora.

(Presione una vez para cambiar la hora en 1 minuto; manténgalo presionado y la hora cambiará en pasos de 10 minutos.)

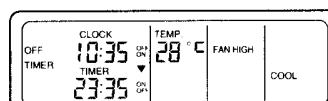
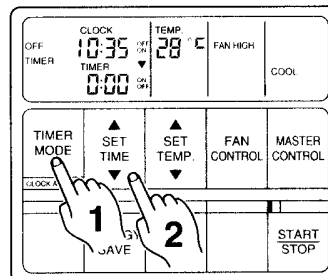

Ejemplo: Cuando se ajusta el temporizador para desconexión (OFF TIMER) a las 23:35

Temporizador PROGRAM (programado)/temporizador REPEAT (de repetición)

1 Ajuste de la hora del temporizador.

Siga las instrucciones de la sección "Desconexión/Conexión del Temporizador".

2 Presione el botón del modo temporizador (TIMER MODE) hasta que se visualice "PROGRAM" o "REPEAT".

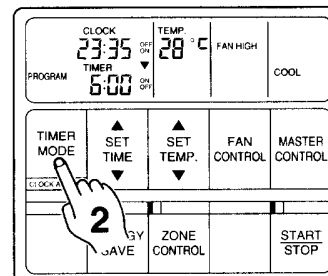

Ejemplo: Si se ajusta el temporizador para desconexión (OFF) a las 23:35 y el temporizador para conexión (ON) a las 6:00, y la unidad esté en el modo de temporizador programado (PROGRAM). (Seleccione el modo de temporizador de repetición (REPEAT), y se indicará "REPEAT" en la pantalla.)

Notas sobre el funcionamiento del temporizador

Temporizador PROGRAM (programado)

- Combina el temporizador OFF (de desconexión) y ON (de conexión) para un ciclo. (OFF (desconexión) → ON (conexión), o (OFF (desconexión) ← ON (conexión)).
- Inicia el funcionamiento desde el temporizador OFF (de desconexión) o del ON (de conexión), el que esté más cercano a la hora actual.

Temporizador REPEAT (de repetición)

- Combina el funcionamiento del temporizador OFF (de desconexión) y ON (de conexión) (el ciclo descrito en el temporizador PROGRAM (programado)).
- Inicia el funcionamiento desde el temporizador OFF (de desconexión) o del ON (de conexión), el que esté más cercano a la hora actual.

Para confirmar o cambiar los ajustes antes de empezar el funcionamiento

- **Para confirmar los ajustes**
Presione una vez el botón del temporizador (TIMER MODE). (La información de ajuste del temporizador se visualizará durante 15 segundos después de haber presionado el botón del temporizador (TIMER MODE)).
- **Para cambiar los ajustes**
Confirme los ajustes como se indica arriba, y presione el botón de ajuste de la hora (SET TIME) y botón del temporizador (TIMER MODE) como sea necesario para cambiar el ajuste deseado del temporizador. (Los ajustes del temporizador se visualizarán durante 15 segundos después de haber presionado el botón.).
- Después de confirmar o cambiar los ajustes, presione el botón de marcha/paro (START/STOP) para iniciar el funcionamiento.

Para cambiar el ajuste del temporizador durante el funcionamiento

- **Temporizador de desconexión/de conexión**
Presione el botón (SET TIME) y ajuste la hora del temporizador.
- **Temporizador PROGRAM/Temporizador REPEAT**
1. Siga las instrucciones descritas en la sección "Desconexión/Conexión del Temporizador" para que se visualice el ajuste del temporizador que desee cambiar.
2. Presione el botón del temporizador (TIMER MODE), de modo que el visualizador indique OFF → ON u OFF ← ON.

Para cambiar el modo del temporizador durante el funcionamiento

Presione el botón del temporizador (TIMER MODE) y ajuste la unidad al modo deseado.

Para cancelar el modo del temporizador durante el funcionamiento con temporizador

Presione el botón del temporizador y ajuste la visualización a "NON-STOP" (funcionamiento continuado) (la unidad cambiará al funcionamiento continuado).

Para detener el funcionamiento mientras se emplea el modo del temporizador

Presione el botón de marcha/paro (START/STOP).

FUNCIONAMIENTO DE AHORRO DE ENERGÍA

Las instrucciones sobre el modo calefacción (*) sólo sirven para el "MODELO DE REFRIGERACIÓN Y CALEFACCIÓN " (Ciclo inverso)

Para emplear el ahorro de energía (ENERGY SAVE)

Presione el botón de ahorro de energía (ENERGY SAVE).
La unidad funcionará en el modo de ahorro de energía (ENERGY SAVE).

Para detener el modo de ahorro de energía (ENERGY SAVE)

Presione otra vez el botón de ahorro de energía (ENERGY SAVE).
Se desactiva el modo de ahorro de energía (ENERGY SAVE).
La luz de ahorro de energía (ENERGY SAVE) se apagará y la unidad volverá a las condiciones anteriores de funcionamiento.

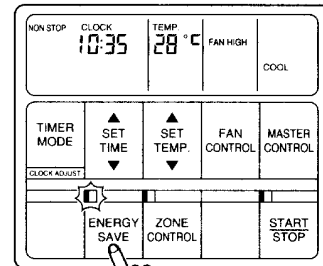

Notas sobre el modo de ahorro de energía (ENERGY SAVE)

- El modo de ahorro de energía (ENERGY SAVE) aumenta la temperatura ajustada un poco en el modo de refrigeración y la baja en el modo de calefacción, empleando un programa de ordenador para controlar de forma económica el funcionamiento de la unidad.
- Si presiona el botón de ahorro de energía (ENERGY SAVE) mientras el acondicionador de aire está funcionando, cambiará al modo de ahorro. Si presiona el botón de ahorro de energía (ENERGY SAVE) mientras la unidad está en el modo de temporizador (temporizador ON (de conexión), el OFF (de desconexión), o REPEAT (de repetición)), la unidad se establecerá en el modo de ahorro cuando el temporizador inicie su funcionamiento.
- Si desconecta el acondicionador de aire mientras esté en el modo de ahorro de energía, el modo se desactivará.
- La temperatura ajustada en el telemando no cambiará si se usa el modo de ahorro de energía.

***Durante la calefacción**

Después de haber presionado el botón de ahorro de energía (ENERGY SAVE), la temperatura ajustada bajará aproximadamente 1 °C cada 30 minutos. Cuando se ha bajado un total de 2 °C, se mantendrá en esta temperatura.

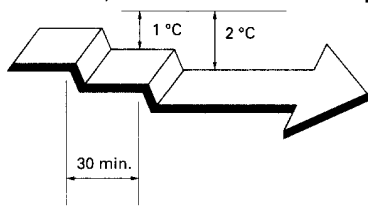

▲ Ajustado al modo de ahorro de energía (ENERGY SAVE).

■ Durante la refrigeración

Después de haber presionado el botón de ahorro de energía (ENERGY SAVE), la temperatura ajustada subirá aproximadamente 0,5 °C cada 30 minutos. Cuando se ha subido un total de 1 °C, se mantendrá en esta temperatura.

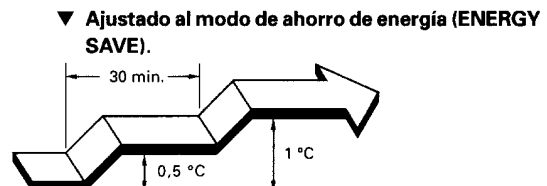

▼ Ajustado al modo de ahorro de energía (ENERGY SAVE).

PROTECCIÓN Y CUIDADOS

⚠ ¡PRECAUCIÓN!

- Antes de limpiar la unidad, asegúrese de parar el funcionamiento del acondicionador de aire y de desconectar la alimentación.
- Desconecte el disyuntor eléctrico.
- Dentro de la unidad hay un ventilador que funciona a alta velocidad, y puede ocasionar daños personales.

Instalación del filtro de aire

Asegúrese de que el filtro está siempre instalado en la rejilla de entrada de aire de la unidad interior.

⚠ Los filtros pueden adquirirse en la tienda del distribuidor local.

Limpieza del filtro de aire

Si se deja acumular el polvo en el filtro de aire, se reducirá el flujo del aire, reduciendo la eficacia del funcionamiento y aumentando el ruido. No se olvide de limpiar los filtros regularmente.

Cómo efectuar la limpieza

Emplee una aspiradora para sacar el polvo y la suciedad del filtro de aire, o lávelo con detergente sintético. Después de haberlo lavado, séquelo en un lugar a la sombra. Después, vuélvalo a instalar.

- Cuando se usa durante períodos prolongados de tiempo, puede acumularse suciedad en el interior de la unidad, reduciendo su rendimiento. Recomendamos inspeccionar regularmente la unidad además de la limpieza y cuidados regulares. Para más información, consulte al personal de servicio autorizado.
- Cuando limpie el exterior de la unidad, no emplee nunca agua que esté más caliente de 40 °C, agentes abrasivos fuertes o agentes volátiles como por ejemplo bencina o disolventes.
- No exponga el cuerpo de la unidad a insecticidas ni rociadores para el cabello líquidos.
- Cuando no se proponga emplear el aparato durante períodos prolongados (un mes o más), haga funcionar el aparato durante medio día aproximadamente para asegurarse de que las partes internas quedan bien secas.

ERRORES Y AUTODIAGNOSIS

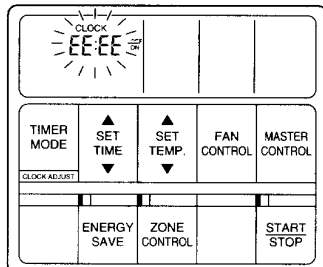

Si hay algún problema en el acondicionador de aire, dejará de funcionar y se indicará "EE:EE" en lugar del reloj.

1. Si la lá para de funcionamiento está encendida, presione el botón de marcha/paro (START/STOP) para que se apague.
2. Presione los botones de ahorro de energía (ENERGY SAVE) y de control de zona (ZONE CONTROL) al mismo tiempo durante más de tres segundos para iniciar la comprobación de autodiagnos. Se visualizará un código de error en el área de visualización del reloj.
3. Presione otra vez los botones de ahorro de energía (ENERGY SAVE) y de control de zona (ZONE CONTROL) al mismo tiempo durante más de tres segundos para terminar la comprobación de autodiagnos.

Código de error	Error
E0:00	Error de comunicaciones (unidad interior ↔ telemando)
E1:00	Error de comunicaciones (unidad interior ↔ unidad exterior)
E2:00	Sensor de la temperatura de la habitación abierto
E3:00	Sensor de la temperatura de la habitación cortocircuitado
E4:00	Sensor de la temperatura del intercambiador de calor de la unidad interior abierto
E5:00	Sensor de la temperatura del intercambiador de calor de la unidad interior cortocircuitado
E6:00	Sensor de la temperatura del intercambiador de calor de la unidad exterior abierto
E7:00	Sensor de la temperatura del intercambiador de calor de la unidad exterior abierto cortocircuitado
E8:00	Sensor de la temperatura exterior abierto
E6:00	Sensor de la temperatura exterior cortocircuitado
E9:00	Sensor de la temperatura del tubo de descarga abierto
E8:00	Sensor de la temperatura del tubo de descarga cortocircuitado
EE:00	Alta presión anormal
EF:00	Temperatura del tubo de descarga anormal

CONSEJOS PARA EL FUNCIONAMIENTO

Las instrucciones sobre el modo calefacción (*) sólo sirven para el "MODELO DE REFRIGERACIÓN Y CALEFACCIÓN " (Ciclo inverso)

Funcionamiento y rendimiento

*Rendimiento de calefacción

- Este acondicionador de aire utiliza una bomba de calor que absorbe el calor del aire exterior y lo transporta la interior. Como resultado, su capacidad de calefacción se reduce a medida que la temperatura exterior baja. Si considera que el calor producido es insuficiente, le recomendamos que utilice el acondicionador de aire junto con otros sistemas de calefacción.
- Los acondicionadores del tipo de bomba de calor utilizan la recirculación del aire caliente para calentar la habitación. Como resultado, se precisa de cierto tiempo después de la puesta en funcionamiento para calentar todo el local.

*Desescarche automático controlado por microordenador

- Cuando la temperatura exterior es baja y la humedad es alta, se forma escarcha en la unidad exterior, reduciendo la eficiencia de calefacción. Cuando así ocurre, el ordenador iniciará automáticamente el ciclo de desescarche. Durante el ciclo de desescarche, el ventilador de la unidad interior se desconectará y se indicará **DEFROST** en el telemando. El acondicionador de aire tardará de 4 a 15 minutos en poder volver a funcionar desescarche, la lá para indicadora de funcionamiento (OPERATION) parpadeará.

Control de Velocidad del Ventilador de la Unidad Exterior

- Según la temperatura exterior, la unidad exterior se para o ajusta su velocidad automáticamente.

*Cuando las temperaturas interior y exterior son altas

- Cuando las temperaturas del interior y del exterior son altas durante el funcionamiento en el modo de calefacción, es posible que algunas veces se pare el ventilador de la unidad.

Margen de temperatura y humedad

	Modo de refrigeración
Temperatura exterior	Aprox. 0 a 43 °C
Temperatura interior	Aprox. 18 a 32 °C
Humedad interior	Aproximadamente el 80 % o menos. Si la unidad se utiliza durante largos periodos de tiempo con humedad alta, puede condensarse agua en la unidad interior y gotear desde la superficie al suelo u otros objetos que estén debajo.

- Si se hace funcionar el aparato con temperaturas más altas que las indicadas, el circuito automático de protección puede activarse para evitar daños del circuito interno. Además, en el modo de refrigeración, si el aparato se utiliza con temperaturas más bajas que las indicadas, el intercambiador de calor térmico puede congelarse causando fugas de agua u otros problemas en el funcionamiento.
- No utilice este aparato con otra finalidad que la de refrigerar, (*) calentar y hacer circular el aire en salas de características habituales.

FUNCIONAMIENTO DEL SISTEMA

Hay varias formas distintas de controlar la unidad.(Consulte el manual de instrucciones de la unidad de telemando para ver los detalles sobre el ajuste de las funciones.).

<Telemando de reserva>

Pueden conectarse dos telemandos a un acondicionador de aire. El contenido del funcionamiento del acondicionador de aire es el contenido del ajuste del telemando realizado en última instancia.

(Ambos telemandos muestran la misma pantalla.)

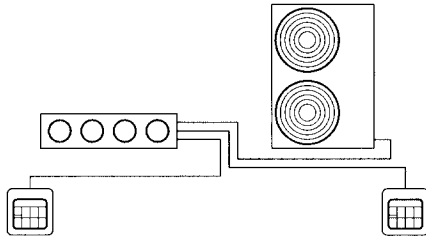

<Control de varias unidades con un solo telemando>

Nuestro telemando puede controlar hasta 16 acondicionador de aire. Todos os acondicionadores de aire pueden hacerse funcionar con el mismo ajuste.

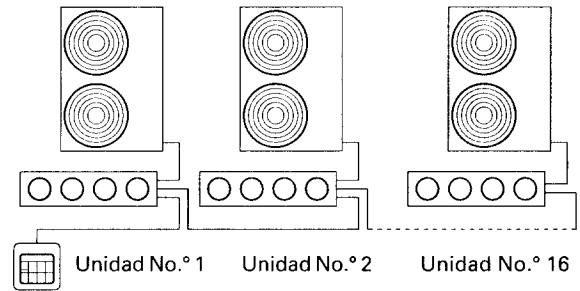

Para emplear el control de zona (ZONE CONTROL)

Cuando se el botón de control de zona (ZONE CONTROL) cuando están funcionando varios acondicionadores de air centralmente controlados, sólo se para el acondicionador de aire preajustado.

Presione el botón de control de zona (ZONE CONTROL).

Las unidades preajustada se pararán.

Para detener el control de zona (ZONE CONTROL)

Presione otras vez el botón de control de zona (ZONE CONTROL).

Las unidades que se pararon se pondrán de nuevo en funcionamiento.

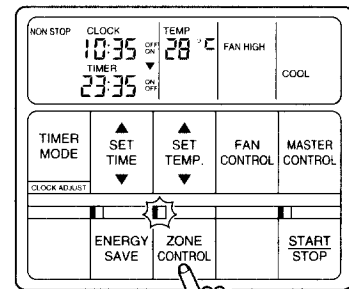

Reinicio automáticamente

Cuando la alimentación del acondicionador de aire has estado interrumpida temporalmente debido a un corte de la red de alimentación, etc., el acondicionador de aire se reiniciará automáticamente, después de haberse repuesto la alimentación. (Funcionará con los ajustes de antes del corte de la red de alimentación).

LOCALIZACIÓN DE AVERÍAS

Las instrucciones sobre el modo calefacción (*) sólo sirven para el "MODELO DE REFRIGERACIÓN Y CALEFACCIÓN " (Ciclo inverso)



¡PELIGRO!

En el caso de un mal funcionamiento (olor a quemado, etc.), detenga inmediatamente el funcionamiento, desenchufe la clavija de alimentación, y consulte al personal de servicio cualificado. Asegúrese siempre de desconectar el disyuntor eléctrico para asegurarse de que la alimentación se ha cortado por completo.

Antes de solicitar el servicio técnico, efectúe las comprobaciones siguientes:

	Síntoma	Problema	Vea la página
FUNCIONES NORMALES	No se pone inmediatamente en funcionamiento:	<ul style="list-style-type: none"> ● Si se para el aparato y se pone inmediatamente en funcionamiento otra vez, el compresor no funcionará durante unos 3 minutos para evitar que se quemen los fusibles. ● Siempre que se desenchufa la clavija de alimentación y se vuelve a enchufar a una toma de corriente, se activa el circuito de protección durante unos 3 minutos evitando el funcionamiento del aparato durante este periodo de tiempo. 	—
	Se oye ruido:	<ul style="list-style-type: none"> ● Durante el funcionamiento inmediatamente después de haberlo parado, puede oírse sonido de agua circulando por los tubos del acondicionador de aire. Además, puede notarse ruido durante 2 a 3 minutos después de la puesta en funcionamiento (sonido de circulación del refrigerante). ● Durante el funcionamiento, es posible que se oiga un pequeño chirrido. Este sonido se debe a una pequeña expansión y contracción de la cubierta frontal debido a los cambios de temperatura. 	—
	Olores:	<ul style="list-style-type: none"> ● Es posible que la unidad interior emita ciertos olores. Se deben a los olores de la sala (muebles, tabaco, etc.) que ha absorbido el acondicionador de aire. 	—
	Se emite humedad o vapor:	<ul style="list-style-type: none"> ● Durante el funcionamiento de refrigeración y deshumectación, es posible que se aprecie un poco de neblina saliendo de la unidad interior. Se debe al enfriamiento súbito del aire de la sala por el aire emitido por el acondicionador de aire, produciendo condensación y niebla. *● Durante el funcionamiento de calefacción, es posible que se pare el ventilador de la unidad exterior, y pueda verse vapor saliendo de la unidad. Esto se debe al funcionamiento del modo de desescarche automático. 	—

	Síntoma	Puntos a comprobar	Vea la página
COMPRUEBE OTRA VEZ	No funciona:	<ul style="list-style-type: none"> ● ¿Se ha desenchufado la clavija de alimentación de la toma de corriente? ● ¿Ha ocurrido un fallo de la red de alimentación? ● ¿Se ha quemado un fusible o se ha disparado un disyuntor? ● ¿Funciona el temporizador? 	8
	Refrigeración (o *Calefacción) insuficiente:	<ul style="list-style-type: none"> ● ¿Está sucio el filtro de aire? ● ¿Están obstruidos el orificio de salida o la rejilla de entrada del acondicionador de aire? ● ¿Realizó correctamente los ajustes de la temperatura de la sala (termostato)? ● ¿Hay alguna puerta o ventana abierta? ● En el caso de refrigeración, ¿hay alguna ventana que deja entrar la luz del sol? (Cierre las cortinas.) ● En el caso del funcionamiento de refrigeración, ¿hay aparatos y ordenadores dentro de la habitación o hay demasiada gente en la habitación? 	—

ESPECIFICACIONES

MODELO					
UNIDAD INTERIOR	ARG25EL	ARG30EL	ARG36EL(3)	ARG45EL(3)	
UNIDAD EXTERIOR	AOG25EM	AOG30EP	AOG36EP(3)	AOG45EP(3)	
TIPO	MODELO DE REFRIGERACIÓN				
ALIMENTACIÓN	1-220-240 V 50 Hz		3N-380-415 V 50 Hz		
REFRIGERACIÓN					
CAPACIDAD	[kW]	7,00-7,10	8,40-8,50	10,3-10,5	12,4-12,7
ENTRADA DE ALIMENTACIÓN	[kW]	2,80-2,85	3,53-3,58	4,05-4,05	4,76-4,80
CORRIENTE	[A]	12,8-13,2	16,9-17,0	7,0-6,9	8,6-8,8
RELACIÓN DE EFICACIA DE ENERGÍA	[kW/kW]	2,50-2,49	2,38-2,37	2,54-2,59	2,61-2,65
PRESIÓN MÁX.	[kPa]	2.850	3.040	3.040	3.040
REFRIGERANTE (R407C)	[g]	2.100	2.400	2.300	3.400
DIMENSIONES Y PESO					
UNIDAD INTERIOR					
ALTURA	[mm]	270			
ANCHURA	[mm]	1.210			
PROFUNDIDAD	[mm]	700			
PESO	[kg]	43	45		
UNIDAD EXTERIOR					
ALTURA	[mm]	700	900	1.152	
ANCHURA	[mm]	900	900	940	
PROFUNDIDAD	[mm]	350	350	370	
PESO	[kg]	70	77	94	102

- Información sobre el ruido acústico: El nivel de presión de sonido máxima es de menos de 70 dB (A) para la unidad interior y la exterior.
De acuerdo con las normas IEC 704-1 e ISO 3744.